

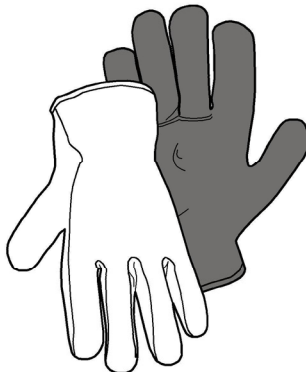

- PL** Instrukcja montażu i obsługi
- CS** Návod na montáž a používání
- SK** Návod k montáži a užití
- HU** Felszerelési és használati utasítás
- BG** Инструкции за монтаж и употреба
- RO** Instrucțiuni de montaj și utilizare
- RU** Инструкция по монтажу и эксплуатации
- UK** Інструкція з монтажу і експлуатації
- ET** Paigaldus- ja kasutusjuhend
- LT** Montavimo ir naudojimosi instrukcija
- LV** Ierīkošanas un izmantošanas instrukcija
- SR** Uputstva za montažu i upotrebu
- SL** Navodila za montažo in uporabo
- HR** Uputstva za montažu i za uporabu
- TR** Montaj ve kullanım talimatları
- KK** Монтаждау мен пайдалану нұсқауы
- AR** طرق التركيب والاستعمال

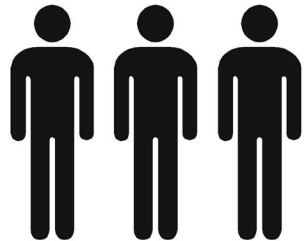

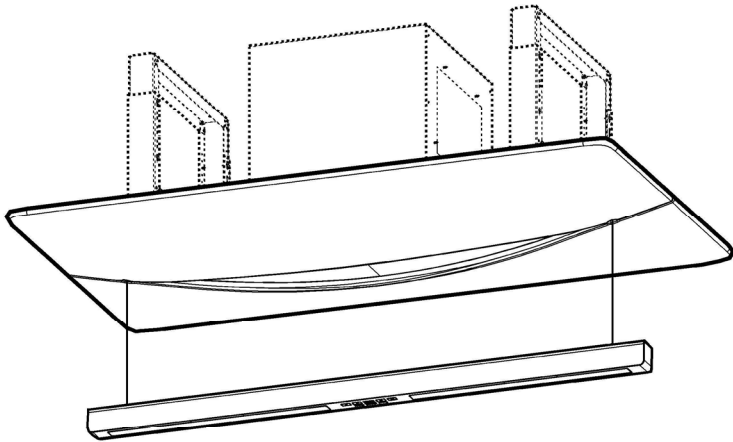

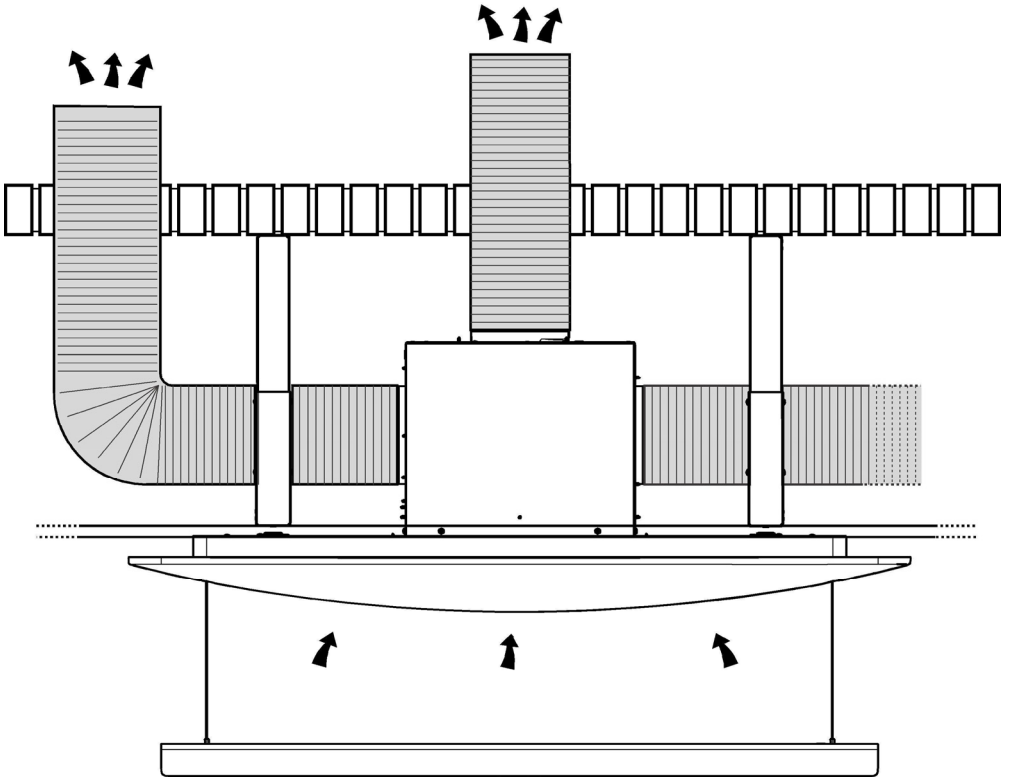
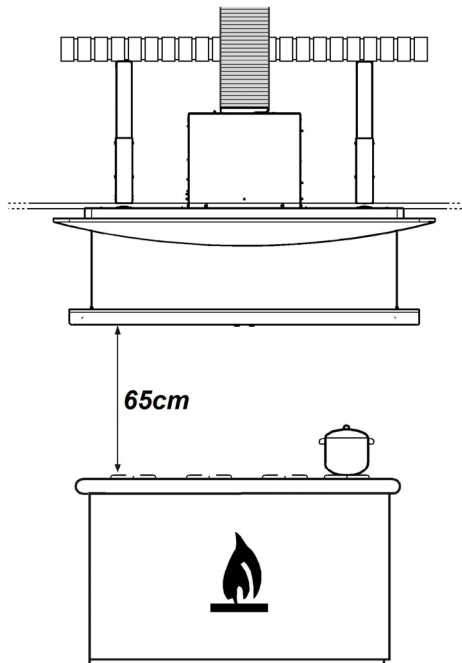
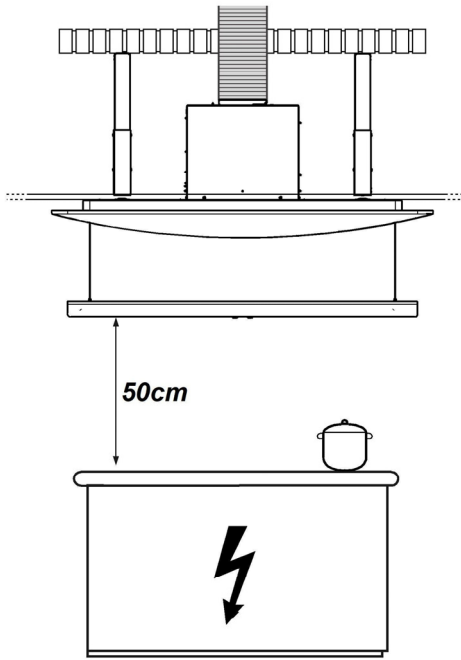

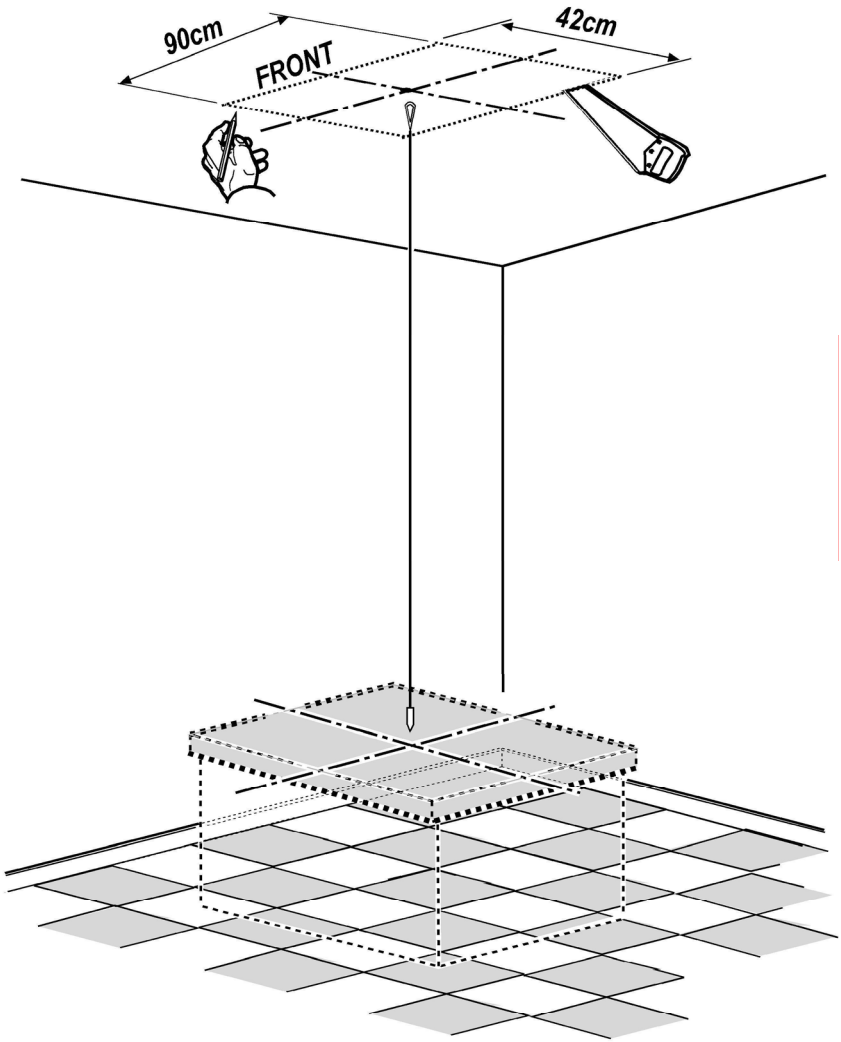

3

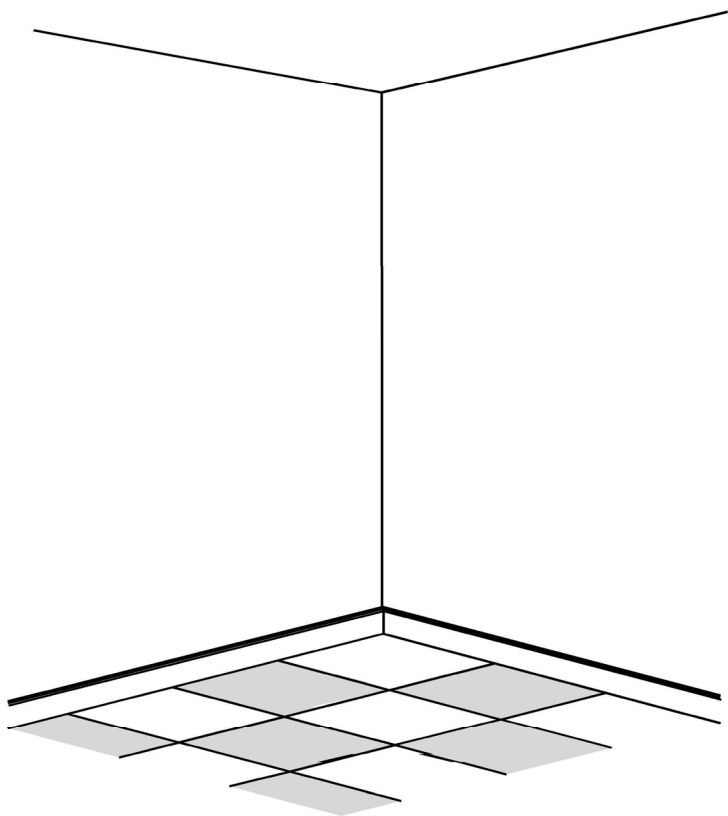
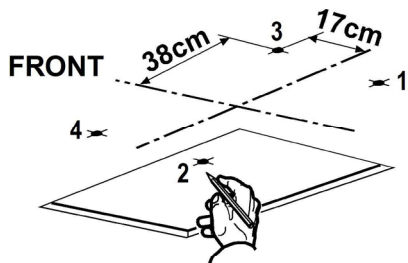

4

FRONT

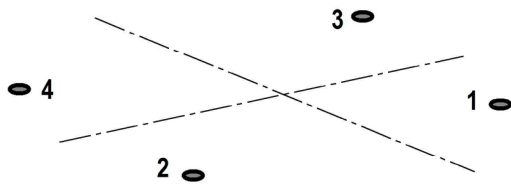

4 x Ø 10mm

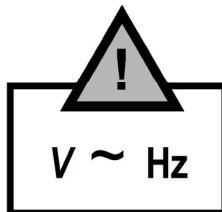

5

FRONT

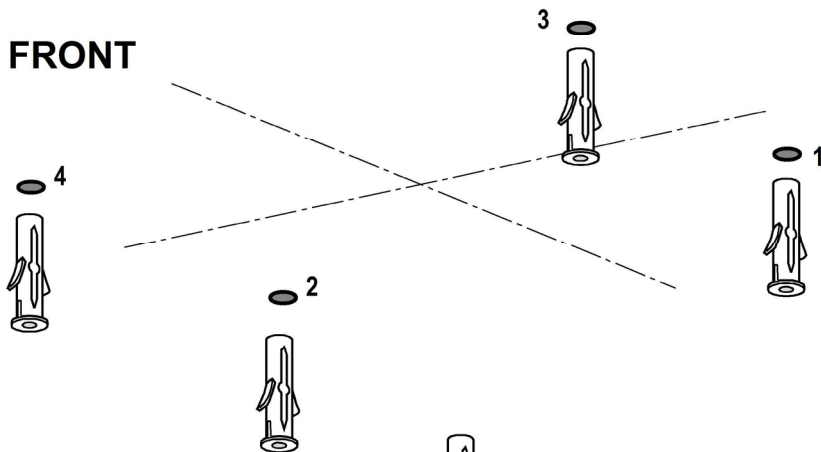

x4!

6

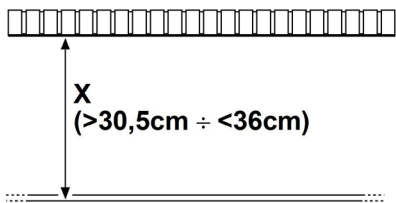

 **x16!**

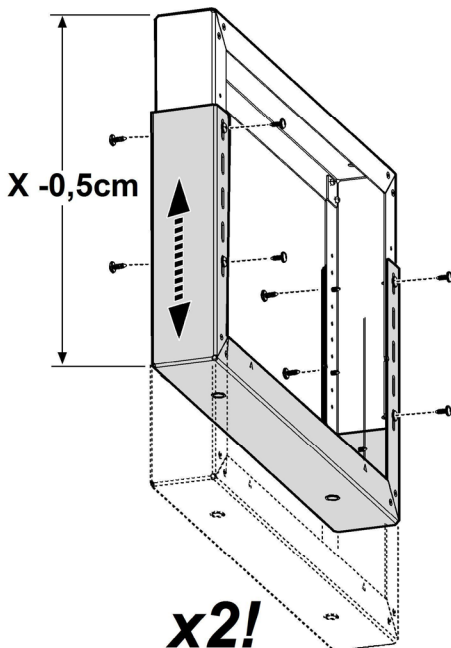

7

x2!

FRONT

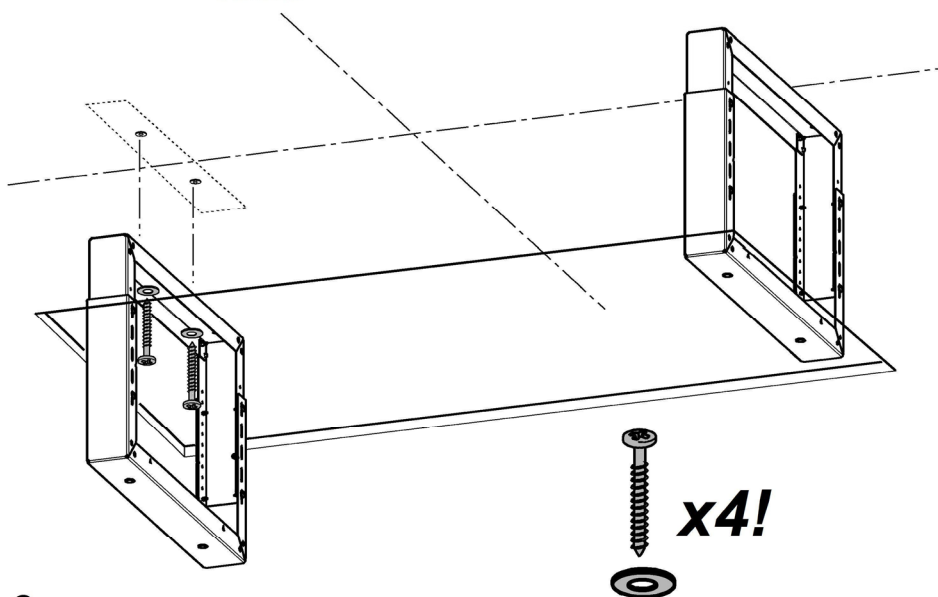

8

x4!

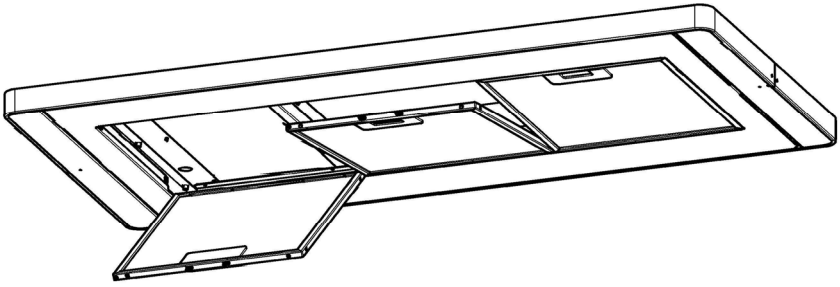

9

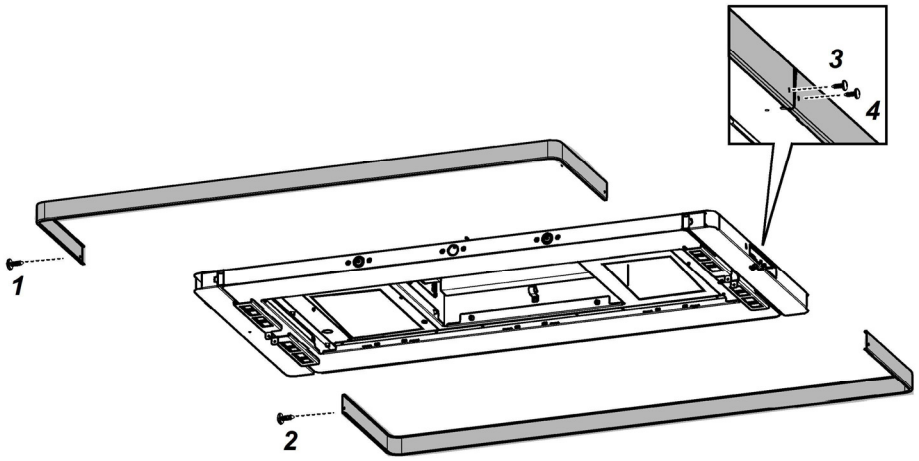

10

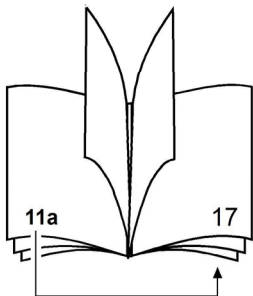
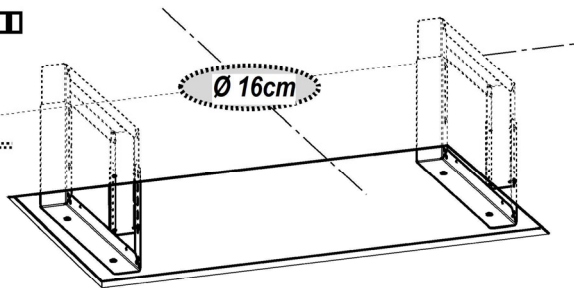
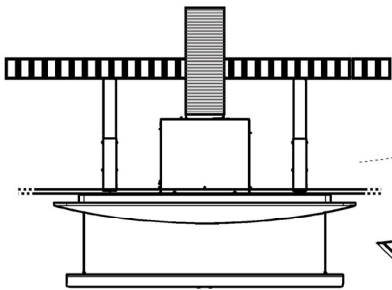

11a

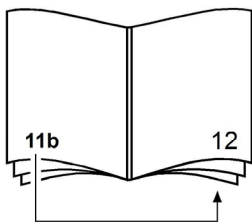
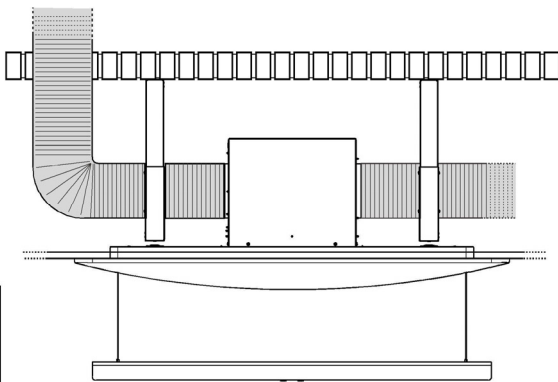

11b

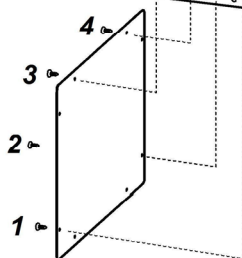
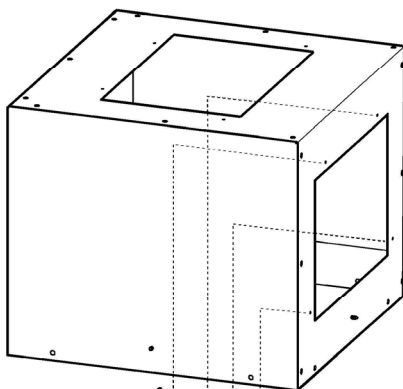
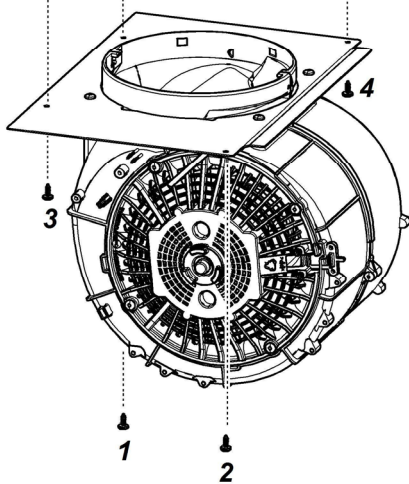
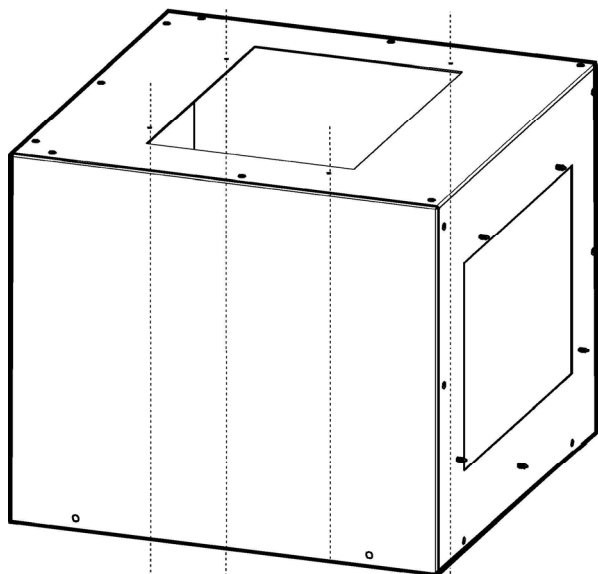

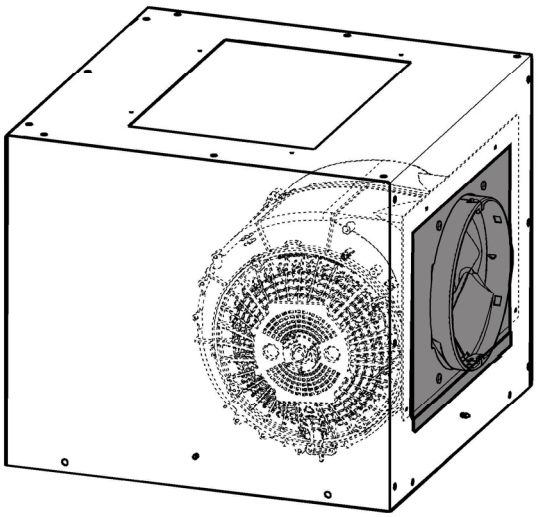
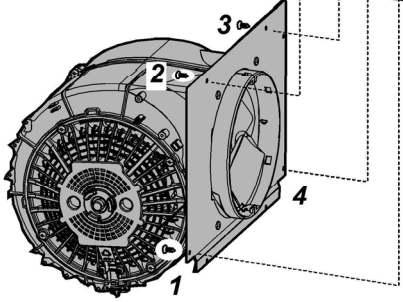
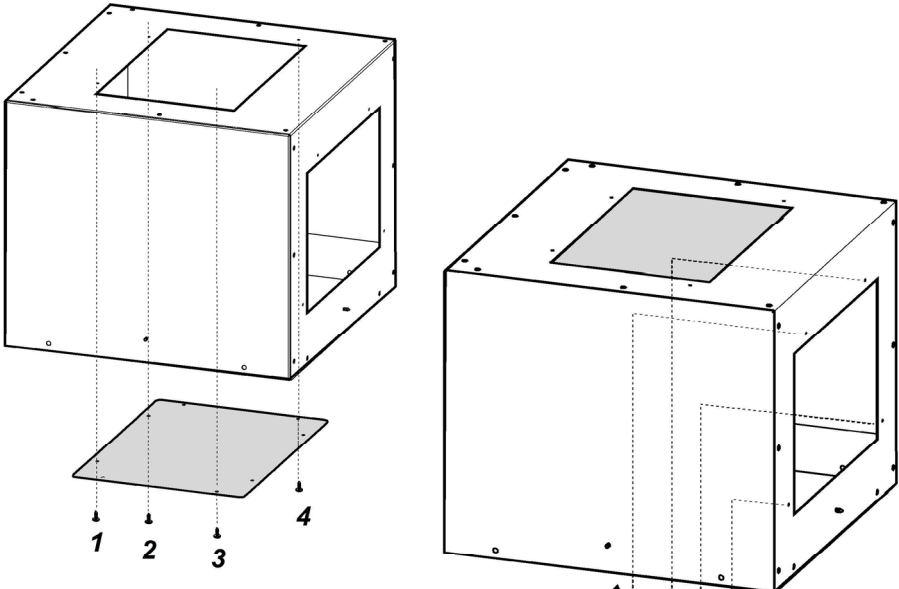

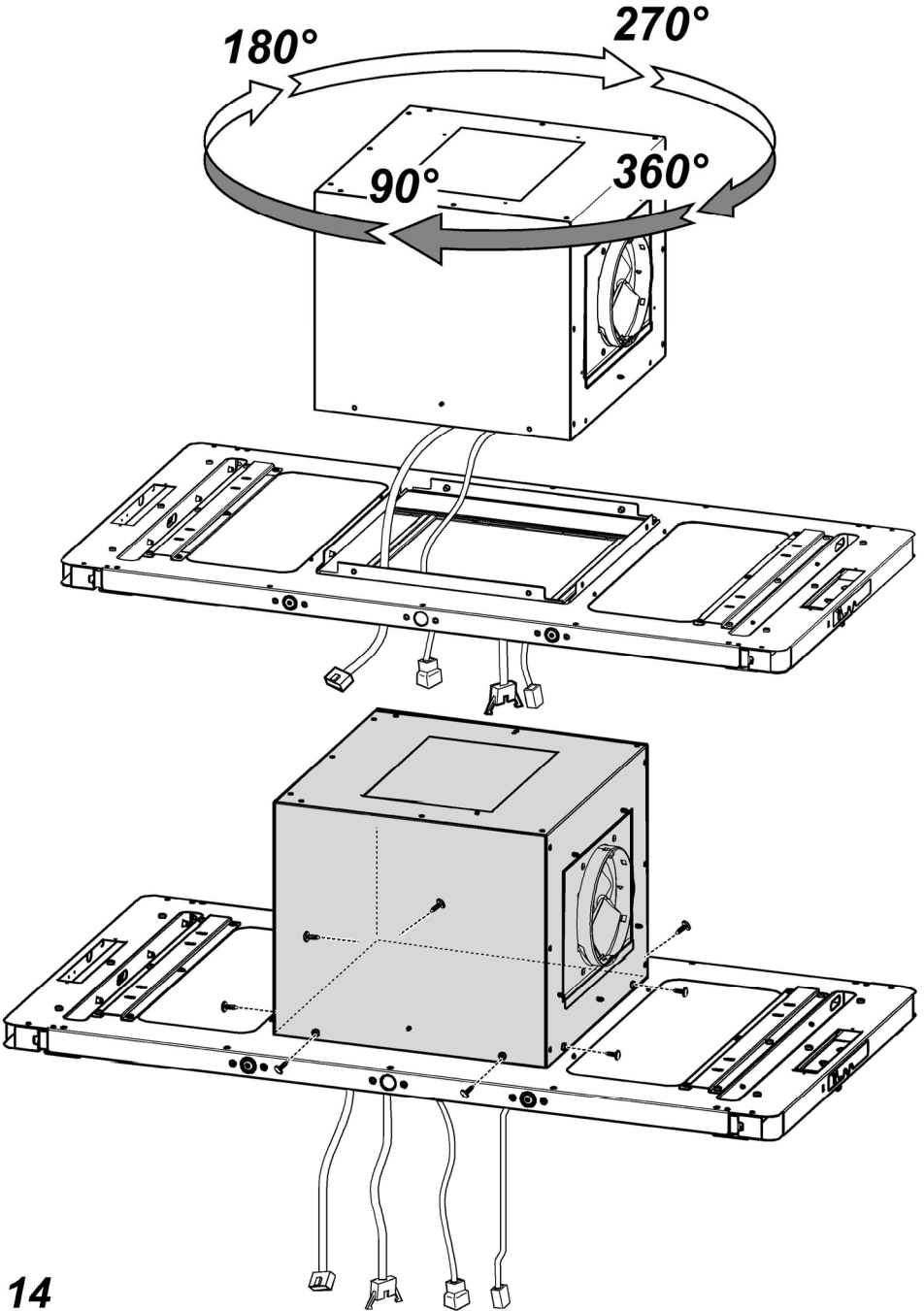

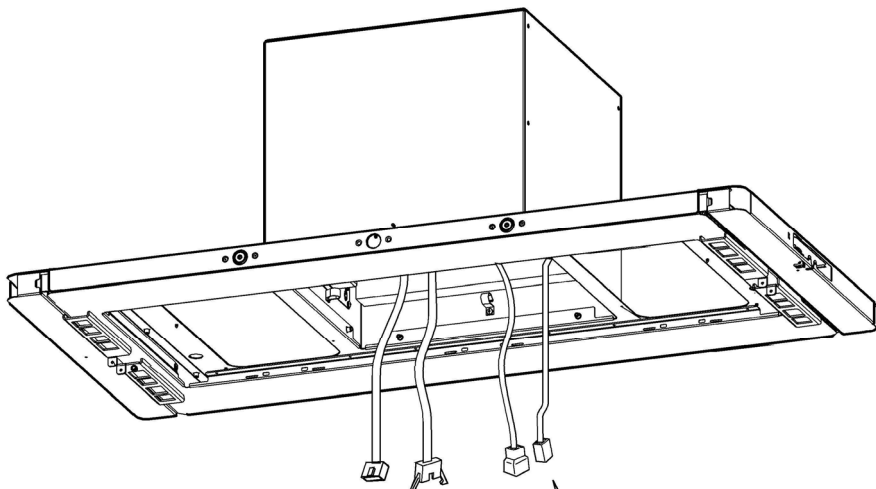

15

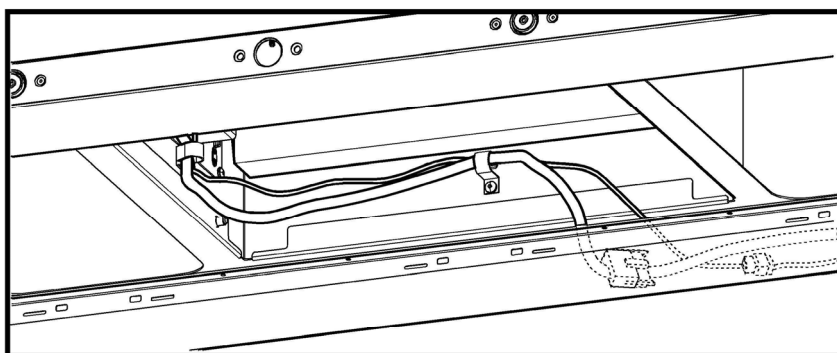
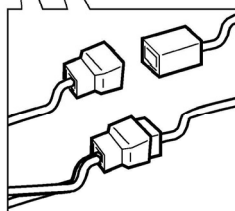
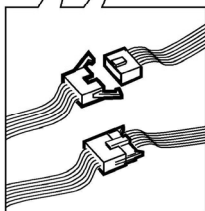

16

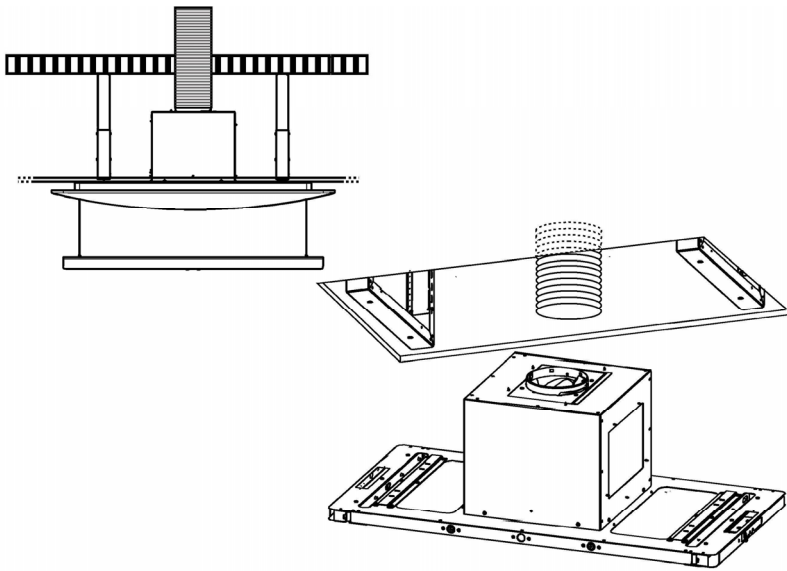

17

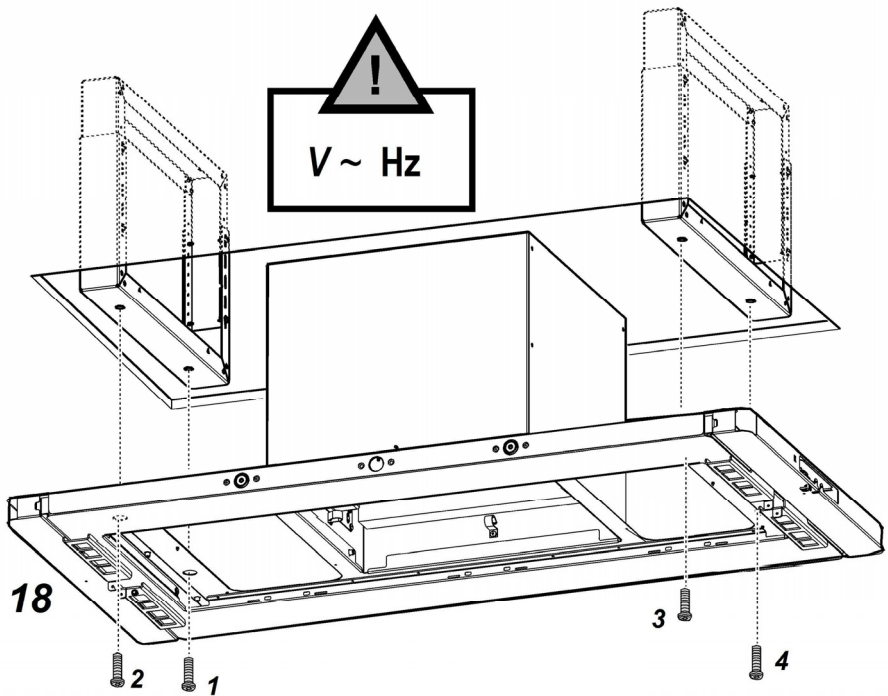

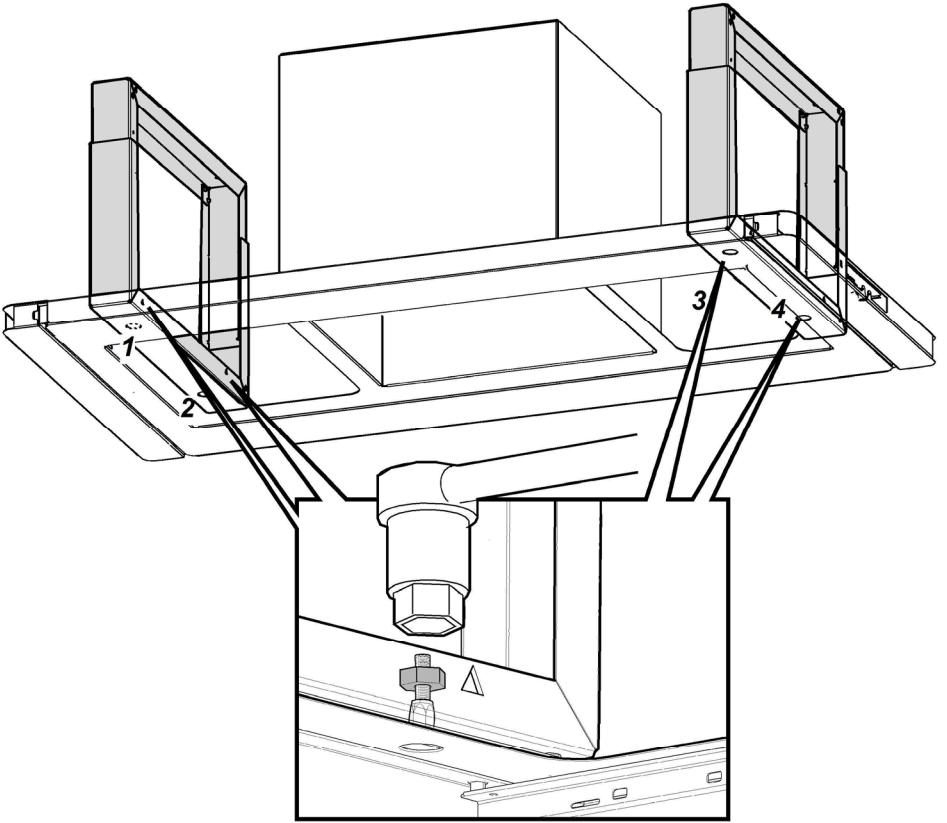

19

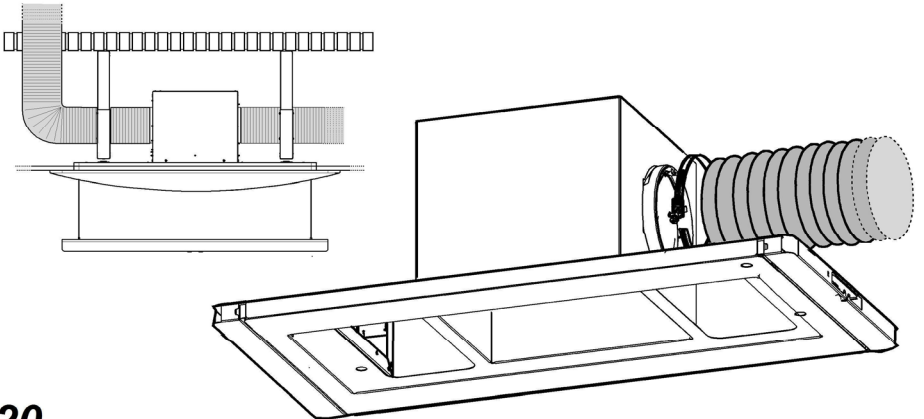

20

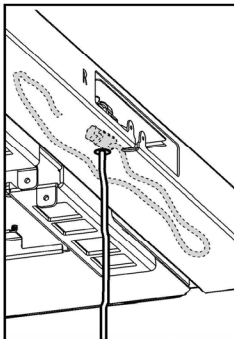
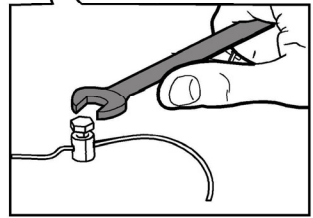
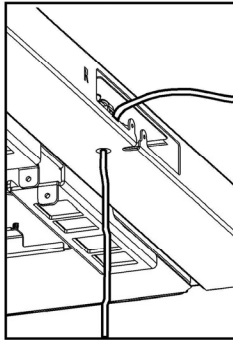
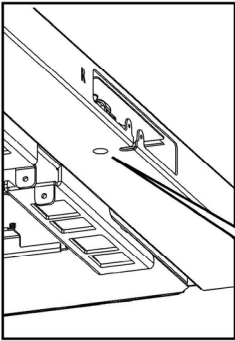
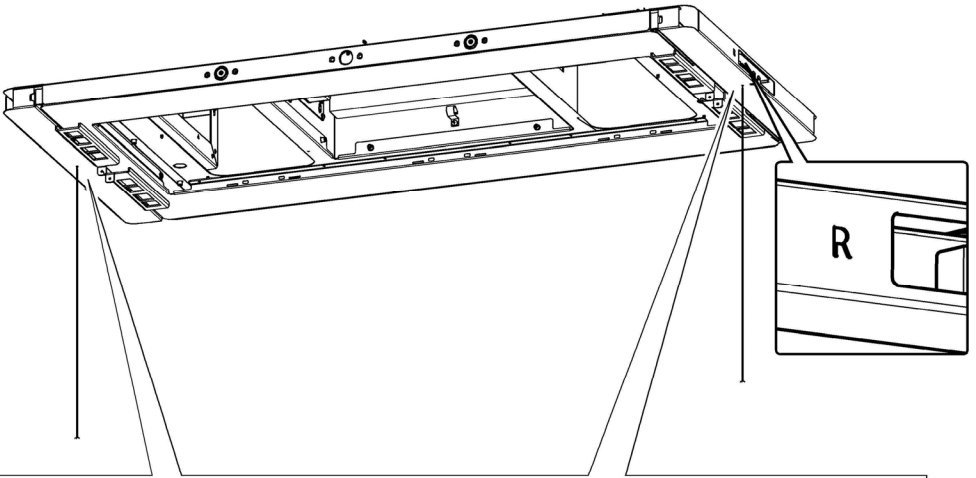

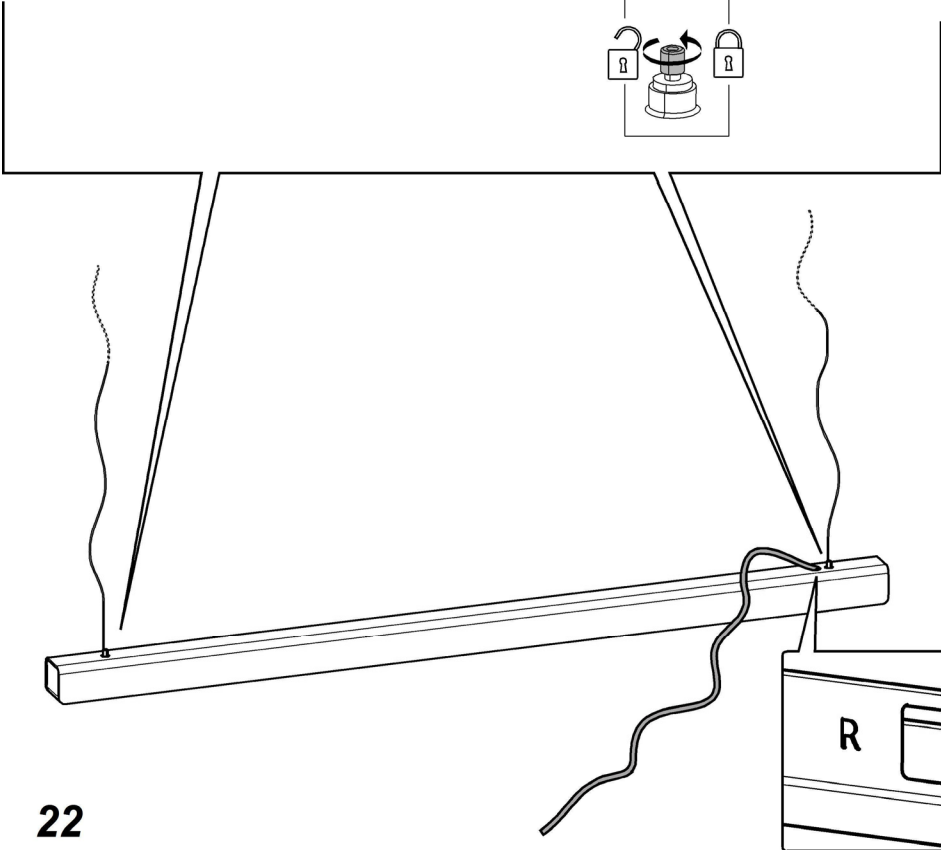
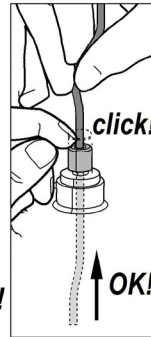
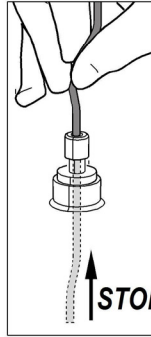
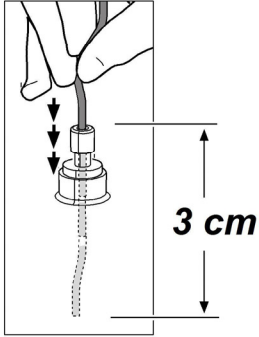
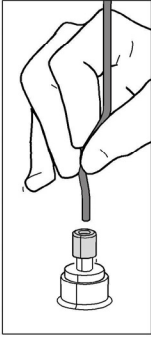

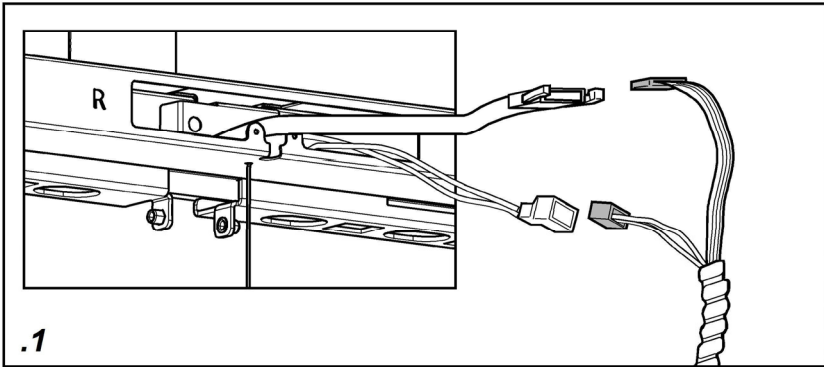
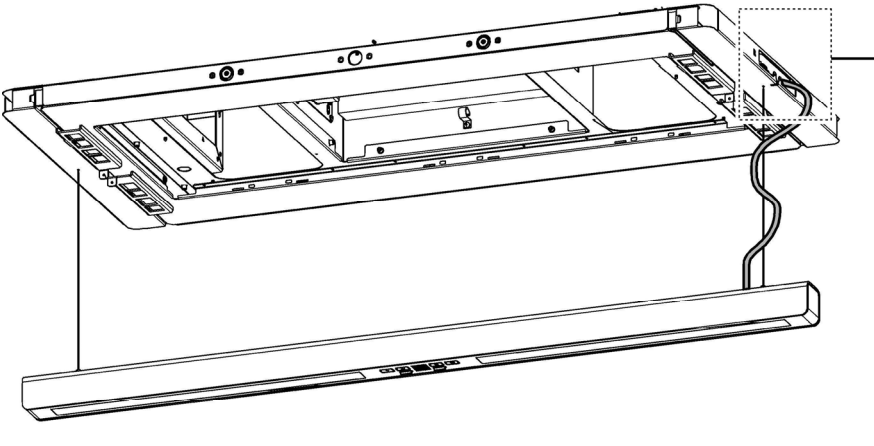

.1

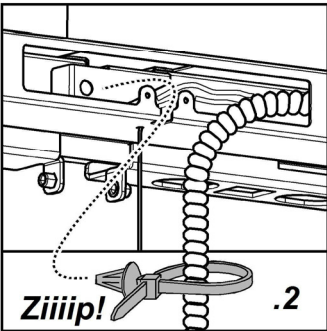

.2

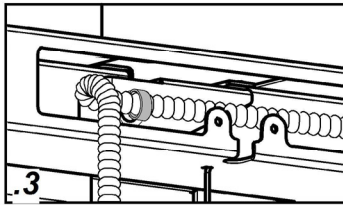

.3

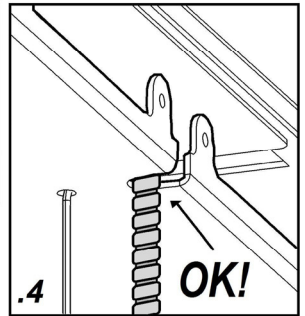

.4

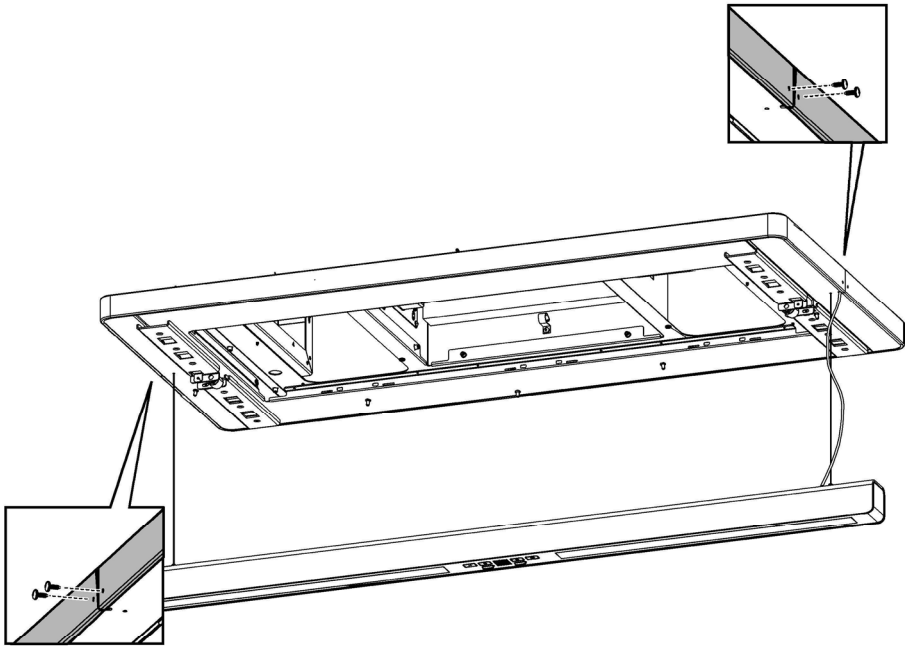
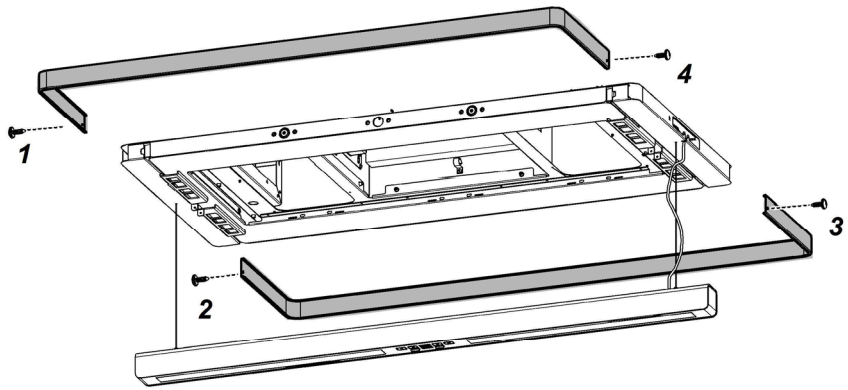

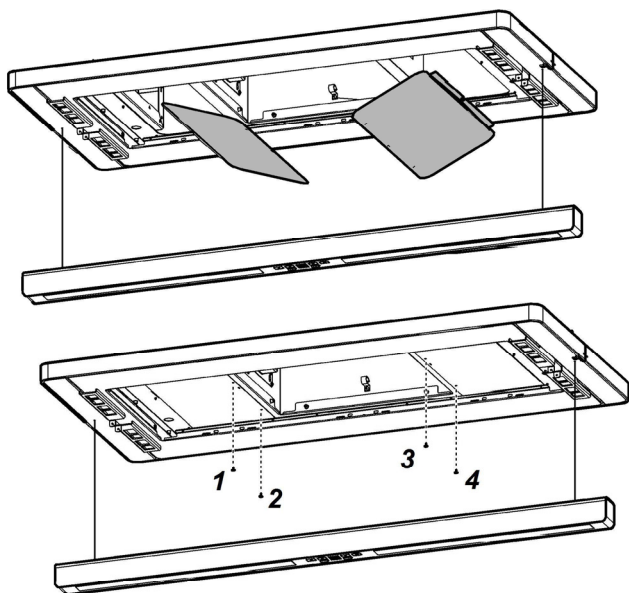

25

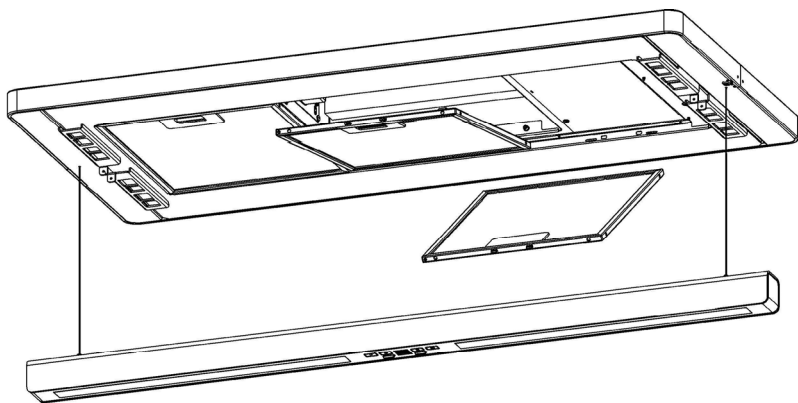

26

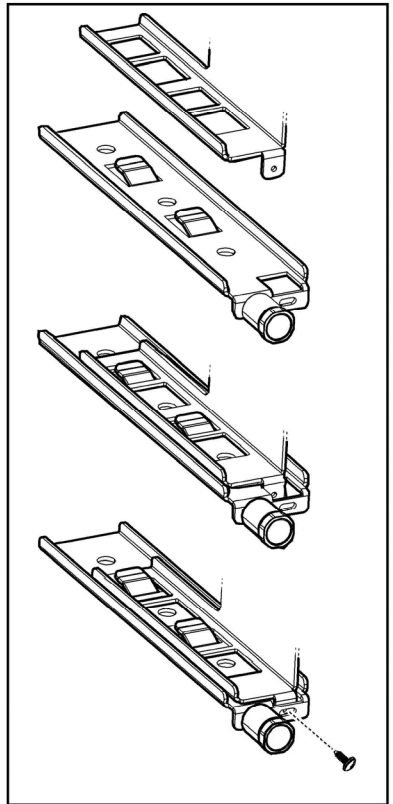
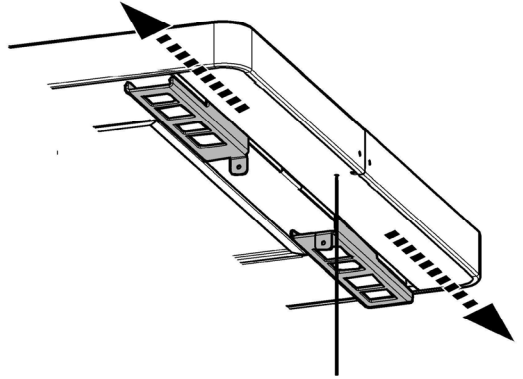
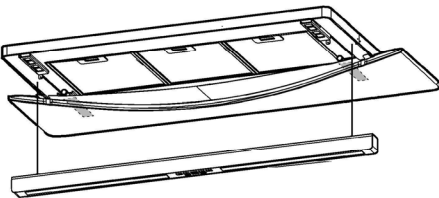
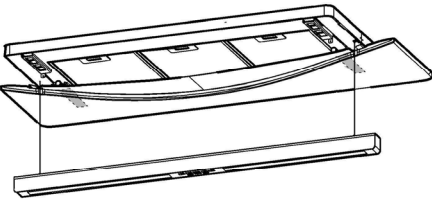
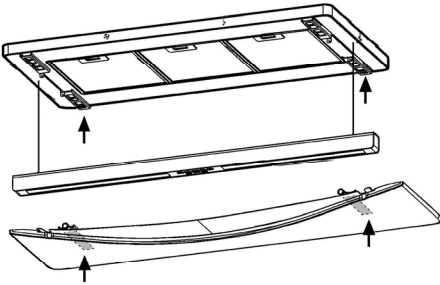
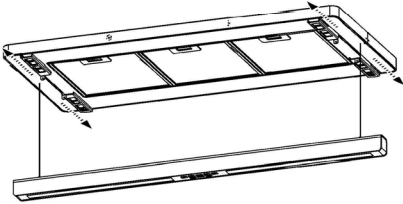
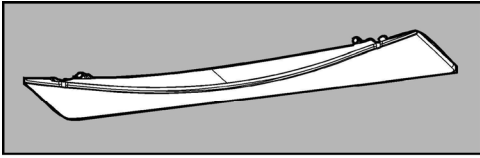

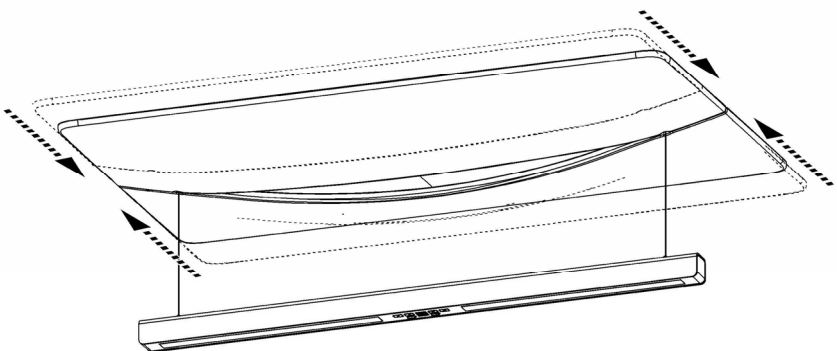
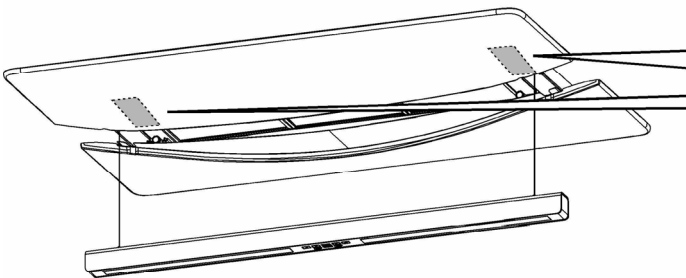
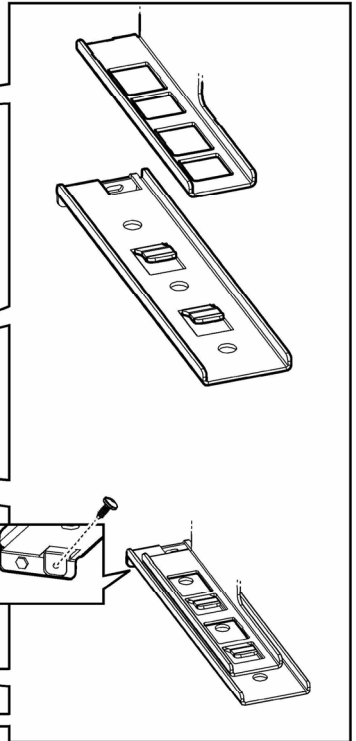
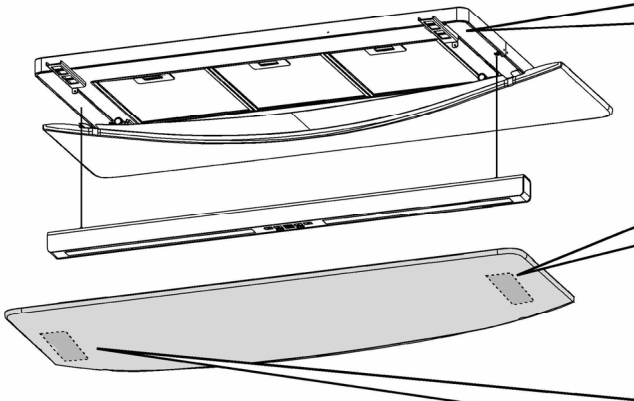
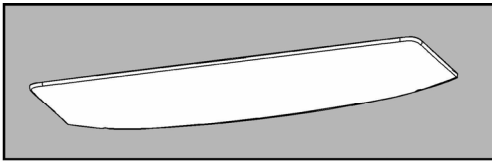

Przy przeprowadzaniu instalacji urządzenia należy postępować według wskazówek podanych w niniejszej instrukcji. Producent uchylił się od wszelkiej odpowiedzialności za uszkodzenia wynikłe na skutek instalacji niezgodnej z informacjami podanymi w niniejszej instrukcji. Okap służy do zasysania oparów kuchennych i jest przeznaczony wyłącznie do użytku domowego.

Okap może różnić się pod względem wyglądu od okapu przedstawionego na rysunkach niniejszej instrukcji, ale zalecenia dotyczące obsługi, konserwacji i montażu pozostają niezmienione.

- Należy zachować instrukcję obsługi aby móc z niej skorzystać w każdej chwili. W przypadku sprzedaży urządzenia lub przeprowadzki, należy upewnić się, że dołączono do niego instrukcję obsługi.
- Uważnie zapoznać się z treścią instrukcji obsługi, która dostarcza dokładne informacje dotyczące instalacji, użytkowania i pielęgnacji urządzenia..
- Nie dokonywać zmian elektrycznych czy mechanicznych w urządzeniu lub na przewodach odprowadzających.
- Przed przystąpieniem do montażu urządzenia należy sprawdzić czy któraś z jego części składowych nie jest uszkodzona. Jeśli tak, należy skontaktować się ze sprzedawcą i zaprzestać kontynuowania instalacji.

NB.: Elementy oznaczone symbolem „(*)” są dodatkowymi akcesoriami dostarczonymi tylko z niektórymi modelami lub oddzielnymi elementami, które można zakupić.

Ostrzeżenia

- Przed każdym rozpoczęciem czyszczenia lub konserwacji należy odłączyć okap od zasilania elektrycznego poprzez wyciągnięcie wtyczki lub odłączenie głównego bezpiecznika pomieszczenia.
- W trakcie wykonywania wszystkich prac instalacyjnych i konserwacyjnych należy używać rękawice robocze.
- Urządzenie może być używane przez dzieci w wieku nie niższym niż 8 lat oraz osoby o ograniczonej zdolności fizycznej, czuciowej lub psychicznej lub pozbawione doświadczenia czy niezbędnej wiedzy, pod warunkiem, że pozostaną pod nadzorem lub zostaną poinstruowane o bezpiecznym używaniu

urządzenia i rozumieją niebezpieczeństwa z nim związane. Dzieci powinny być pilnowane, aby nie bawiły się urządzeniem.

- Czyszczenie i konserwacja nie może być wykonywana przez dzieci pozostawione bez opieki.

- Pomieszczenie, w którym zainstalowany jest okap powinno posiadać odpowiednią wentylację, kiedy jest on używany jednocześnie z innymi urządzeniami zasilanymi gazem lub innymi paliwami.

- Okap powinien być często czyszczony zarówno wewnątrz jak i na zewnątrz (PRZYNAJMNIJ RAZ NA MIESIĄC), należy bezwzględnie przestrzegać wskazówek zawartych w instrukcji konserwacji. Nieprzestrzeganie zasad czyszczenia okapu oraz wymiany i czyszczenia filtrów może spowodować ryzyko powstania pożaru.

- Jest surowo zabronione przygotowywanie posiłków z płomieniem pod okapem.

- Aby wymienić lampkę należy użyć wyłącznie ten rodzaj lampki, który został wskazany w rozdziale konserwacja/wymiana lampki w niniejszej instrukcji.

Używanie wolnego płomienia jest szkodliwe dla filtrów i może spowodować pożary, dlatego należy tego unikać w każdym przypadku.

Smażenie musi być wykonywane pod kontrolą, aby uniknąć zapalenia się rozgrzanego oleju.

UWAGA: Kiedy powierzchnia do gotowania jest włączona dostępne części okapu mogą się rozgrzać.

- Nie podłączać urządzenia do sieci elektrycznej dopóki instalacja nie zostanie całkowicie zakończona.
- Jeśli chodzi o normy techniczne i bezpieczeństwa, których należy przestrzegać podczas wydalania oparów należy rygorystycznie przestrzegać zasad przewidzianych w regulaminie właściwych organów lokalnych.
- Zasysane powietrze nie może być przekazane do kanału używanego do wydalania oparów wytworzonych przez urządzenia spalania gazów lub innych paliw.
- Nie należy używać ani pozostawiać okapu pozbawionego poprawnie zamontowanych lampek w związku z możliwością porażenia prądem.
- Nigdy nie używać okapu bez poprawnie zamontowanej kratki!
- Okap nie może być NIGDY używany, jako płaszczyna oparcia, o ile nie zostało to wyraźnie wskazane.
- Należy używać do instalacji wyłącznie śrub mocujących będących na wyposażeniu z produktem lub jeśli ich nie ma na wyposażeniu, zakupić właściwy rodzaj śrub.
- Używać śrub o odpowiedniej długości, które są opisane w Przewodniku do instalacji.
- W razie wątpliwości, skontaktować się z odnośnym autoryzowanym centrum obsługi lub z wykwalifikowanym personelem.

▲ UWAGA!

- Niezainstalowanie śrub i urządzeń mocujących zgodnie z instrukcją może spowodować zagrożenia natury elektrycznej.
- Nie stosować w połączeniu z oddzielnym programatorem, timerem, zdalnym sterowaniem lub każdym innym urządzeniem, które uaktywnia się automatycznie.

Niniejsze urządzenie posiada oznaczenia zgodnie z Dyrektywą Unijną 2012/19/EC w sprawie zużytego sprzętu elektrycznego i elektronicznego (WEEE).

Zapewniając prawidłowe złomowanie niniejszego urządzenia, przyczynią się Państwo do ograniczenia ryzyka wystąpienia negatywnego wpływu produktu na środowisko i zdrowie ludzi, które mogłoby zaistnieć w przypadku niewłaściwej użycia urządzenia.



Symbol  na urządzeniu lub opakowaniu oznacza, że tego produktu nie można traktować jak innych odpadów komunalnych. Należy oddać go do właściwego punktu zbiórki i recyklingu sprzętów elektrycznych i elektronicznych.

Właściwa użycia i złomowanie pomaga w eliminacji niekorzystnego wpływu złomowanych urządzeń na środowisko oraz zdrowie. Aby uzyskać szczegółowe dane dotyczące możliwości recyklingu niniejszego urządzenia, należy skontaktować się z lokalnym urzędem miasta,

służbami oczyszczania miasta lub sklepem, w którym produkt został zakupiony.

Urządzenie zostało zaprojektowane, przetestowane i wyprodukowane zgodnie z następującymi warunkami:

- Bezpieczeństwo: EN/IEC 60335-1; EN/IEC 60335-2-31, EN/IEC 62233.
- Wydajność: EN/IEC 61591; ISO 5167-1; ISO 5167-3; ISO 5168; EN/IEC 60704-1; EN/IEC 60704-2-13; EN/IEC 60704-3; ISO 3741; EN 50564; IEC 62301.
- EMC: EN 55014-1; CISPR 14-1; EN 55014-2; CISPR 14-2; EN/IEC 61000-3-2; EN/IEC 61000-3-3.

Sugestie dotyczące prawidłowego użytkowania w celu zmniejszenia wpływu na środowisko:

Włączyć okap na minimalne obroty w momencie rozpoczęcia gotowania i zostawić go włączony przez kilka minut po zakończeniu gotowania. Zwiększać obroty jedynie w przypadku dużej ilości dymu i pary oraz używać wysokich obrotów tylko w ekstremalnych sytuacjach. W razie potrzeby wymienić filtr/filtry węglowe, aby utrzymać dobrą skuteczność redukcji zapachów. W razie konieczności wyczyścić filtr/filtry smaru, aby utrzymać dobrą wydajność filtra smaru. Używać maksymalnej średnicy systemu wentylacyjnego wskazanej w niniejszej instrukcji, w celu optymalizacji wydajności i minimalizacji hałasu.

Obsługa

Okap został wykonany w celu użycia w wersji wyciągowej z odprowadzaniem dymów na zewnątrz.

Opary są usuwane na zewnątrz rurą odprowadzającą zamocowaną do kołnierza łączeniowego.

▲ UWAGA!

Rura odprowadzająca nie jest dostarczona w komplecie z urządzeniem i należy ją kupić.

Średnica rury odprowadzającej musi być równa średnicy kołnierza łączeniowego.

▲ UWAGA!

Jeśli okap jest zaopatrzony w filtry węglowe, to muszą one zostać zdjęte.

Podłączyć okap do przewodu wentylacyjnego rurą odprowadzającą o średnicy odpowiadającej rozmiarowi wylotu z okapu (kołnierz łączeniowy).

Użycie przewodów o mniejszym przekroju powoduje zmniejszenie zdolności zasysania oraz drastyczne zwiększenie hałaśliwości okapu.

Producent, zatem, nie ponosi żadnej odpowiedzialności za ten stan.

! Używać jak najkrótszego przewodu.

! Używać przewodu o jak najmniejszej liczbie zagięć (maksymalny kąt zagięcia: 90°).

! Unikać radykalnych zmian przekroju przewodu.

Instalacja okapu

Minimalna odległość między powierzchnią, na której znajdują się naczynia na urządzeniu grzejnym a najniższą częścią okapu kuchennego powinna wynosić nie mniej niż 50cm w przypadku kuchenek elektrycznych i nie mniej niż 65cm w przypadku kuchenek gazowych lub typu mieszanego. Jeżeli w instrukcji zainstalowania kuchni gazowej podana jest większa odległość, należy dostosować się do takich wskazań.



Podłączenie elektryczne

Napięcie sieciowe musi odpowiadać napięciu wskazanemu na tabliczce umieszczonej w wewnętrznej części okapu. Jeśli okap jest wyposażony we wtyczkę, należy ją podłączyć do gniazdka zgodnego z obowiązującymi normami i umieszczonego w łatwo dostępnym miejscu, również po zakończonej instalacji.

Jeśli okap nie jest wyposażony we wtyczkę (bezpośrednie podłączenie do sieci) lub wtyczka nie znajduje się w łatwo dostępnym miejscu, również po zakończonej instalacji, należy zastosować znormalizowany wyłącznik dwubiegunowy, który umożliwi całkowite odcięcie od sieci elektrycznej w warunkach nadprądowych kategorii III, zgodnie z zasadami instalacji.

▲ UWAGA!

Przed ponownym podłączeniem obwodu okapu do zasilania i sprawdzeniem poprawności jego działania należy się zawsze upewnić, czy przewód zasilający jest prawidłowo zamontowany.

Okap jest wyposażony w specjalny przewód zasilający.

W razie uszkodzenia tego przewodu, należy go zamówić w biurze obsługi serwisowej.

Działanie okapu

▲ UWAGA!

Omawiany okap posiada system działania automatycznego (patrz paragraf „**Działanie automatyczne (czujnik)**”).

Kalibrowanie jest wykonywane automatycznie, za każdym razem, gdy okap zostanie podłączony do sieci elektrycznej (np.: po zamontowaniu lub po blackout). Można jej również dokonać ręcznie (patrz paragraf „**Regulacja parametrów do Działania automatycznego - Regulacja ręczna**”).

Podczas kalibracji, która trwa 5 minut, migają elementy sterowania i można użyć wyłącznie przycisków oświetlenia.



Niniejszy produkt jest przystosowany do funkcjonowania ze zdalnym sterowaniem Elica, znajdującym się w jego wyposażeniu lub dostępnym jako opcja.

Aby sterować okapem za pomocą zdalnego sterowania należy wykonać procedurę przynależności.

UWAGA!

W celu rozpoczęcia, należy odłączyć i ponownie podłączyć okap do sieci elektrycznej oraz przeprowadzić procedurę przynależności w ciągu pierwszej minuty od podłączenia napięcia.

Przeczytać instrukcje załączone do zdalnego sterowania, w których znajdują się wszystkie informacje na temat wykonywania procedury przynależności i obsługi.

Przypisanie pilota (jeśli przewidziano)

Powiadomienie na temat przypisania pilota jest wyświetlane poprzez zaświecenie obu diod LED, które świecą kolejno w różnych kolorach.

Uwaga: Za pomocą zdalnego sterowania można zaprogramować opóźnione wyłączenie, na podstawie aktywnej w danym momencie prędkości (moc) zasysania:

Prędkość 1 (niski poziom zasysania): 20 minut

Prędkość 2 (średni poziom zasysania): 15 minut

Prędkość 3 (wysoki poziom zasysania): 10 minut

Panel sterowania - Główne funkcje

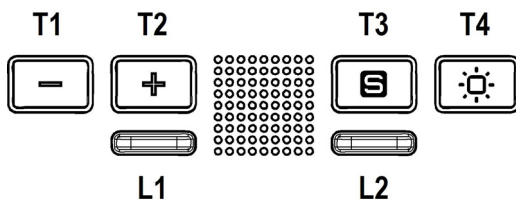

W celu sterowania funkcjami wystarczy delikatnie dotknąć symboli

T1. OFF/ spadek prędkości (mocy) zasysania.

T2. ON/ wzrost prędkości (mocy) zasysania.

Naciśkać kilkakrotnie, aż do wybrania żądanej prędkości spośród:

Prędkość OFF – Dioda LED L1: zgaszona

Prędkość 1 (zasysanie małe) – Dioda LED L1: światło zielone

Dioda L1 miga w kolorze zielonym, jeśli jest włączone opóźnione wyłączenie okapu (wyłącznie przy użyciu pilota – czas trwania 20 min) .

Prędkość 2 (zasysanie średnie) – Dioda LED L1: luce żółte

Dioda L1 miga w kolorze żółtym, jeśli jest włączone opóźnione wyłączenie okapu (wyłącznie przy użyciu pilota – czas trwania 15 min) .

Prędkość 3 (zasysanie duże) – Dioda LED L1: luce

niebieskie

Dioda L1 miga w kolorze błękitnym, jeśli jest włączone opóźnione wyłączenie okapu (wyłącznie przy użyciu pilota – czas trwania 10 min) .

Prędkość 4 (zasysanie intensywne) – Dioda LED L1: luce błękitne

Uwaga: Prędkość 4 ma ograniczony czas trwania 5 min, po czym okap przechodzi automatycznie na prędkość 2.

T3. Przycisk ON/OFF Connected Mode (czujnik Mode)

T4. **Krótkie naciśnięcie:** Przycisk ON/OFF światła

Przedłużone naciśnięcie: Kontrola intensywności światła.

L1. Wskaźnik prędkości (mocy) zasysania

Zielony – Prędkość 1

Żółty – Prędkość 2

Niebieski – Prędkość 3

Niebieski migający – Prędkość intensywna

Uwaga: Czas trwania prędkości intensywnej wynosi 5 min, po czym okap przechodzi automatycznie na prędkość 2

Czerwony - Alarm nasycenia filtra tłuszczowego

Czerwony migający - Alarm nasycenia filtra z węglem

L2. Wskaźnik funkcji zaawansowanych

Biały - Działanie w trybie automatycznym (czujnik) aktywne

Pomarańczowy - Połączenie logiczne między okapem i SNAP® aktywne

Nasycenie filtra tłuszczowego - Dioda LED L1: czerwone światło

Sygnalizacja jest widoczna przez około minutę po wyłączeniu okapu.

Po pojawieniu się tej sygnalizacji **należy dokonać konserwacji filtra tłuszczowego.**

Nasycenie filtra z węglem - Dioda LED L1: czerwone migające światło

Sygnalizacja jest widoczna przez około minutę po wyłączeniu okapu.

Po pojawieniu się tej sygnalizacji **należy dokonać konserwacji filtra z węglem.**

Reset sygnalizacji nasycenia filtrów

Przy wyłączonym okapie naciskać równocześnie przyciski T1 i T2 przez przynajmniej 5 sekund, dioda LED L1 przestanie sygnalizować nasycenie.

Powtórzyć działanie w razie równoczesnej sygnalizacji obu filtrów.

Dezaktywacja/Aktywacja sygnalizacji nasycenia filtra z węglem:

W normalnych warunkach ta sygnalizacja jest dezaktywowana, aby ją aktywować:

przy wyłączonym okapie naciskać równocześnie przyciski T1 i T2 aż do usłyszenia sygnału dźwiękowego (beep).

Zwolnić oba przyciski i ponownie nacisnąć na krótko te same przyciski T1 i T2.

Dioda LED L1 będzie świecić stałym światłem czerwonym,

aby wskazać, że sygnalizacja została włączona.

Powtórzyć to działanie, jeśli pragnie się dezaktywować sygnalizację, dioda LED L1 przejdzie z czerwonej migającej na stałe światło, aby wskazać wykonanie dezaktywacji.

Działanie okapu w trybie automatycznym (czujnik), połączenie ze SNAP®

Uwaga! Przed użyciem funkcjonowania automatycznego zaleca się przystąpienie do "**Regulacji parametrów do Funkcjonowania automatycznego**" (patrz poniższy rozdział) i podłączenie okapu do SNAP®.

Działanie okapu w trybie automatycznym (czujnik)

Okap zostanie włączony z najbardziej odpowiednią prędkością w zależności od oparów odczytanych przez czujnik, w który jest wyposażony.

Aby włączyć funkcję:

Nacisnąć na krótko przycisk T3, dioda LED L2 zaczyna świecić światłem białym.

Działanie okapu w trybie automatycznym ze SNAP®

Uwaga: SNAP® jest pomocniczym urządzeniem zasysającym będącym w stanie działać razem z okapem.

W celu uzyskania dodatkowych informacji należy się zapoznać z instrukcją dostarczoną ze SNAP®

Aby włączyć funkcję:

Nacisnąć na krótko przycisk T3, dioda LED L2 zaczyna świecić światłem pomarańczowym.

Czynności wstępne do prawidłowego działania okapu

Regulacja parametrów do działania w trybie automatycznym

Zaleca się wykonanie tej regulacji przed pierwszym użyciem okapu i, w każdym razie, aby umożliwić okapowi prawidłowe użycie wszystkich funkcji, które posiada.

Uwaga: Wszystkie czynności kalibracji, wyboru, regulacji i podłączenia logicznego urządzeń opisanych poniżej są możliwe przy wyłączonym okapie (OFF) i przewidyują:

Kalibrację okapu (automatyczną lub ręczną).

Wybór rodzaju płyty grzejnej (gazowa - indukcyjna lub elektryczna)

Połączenie logiczne między okapem i SNAP® (jeśli występuje SNAP®).

Kalibracja czujnika

Kalibracja jest konieczna, aby umożliwić prawidłową pracę czujnika, w jaki jest wyposażony okap.

Następuje ona w sposób automatyczny za każdym razem, gdy okap zostaje podłączony do sieci elektrycznej (np. po pierwszej instalacji lub awarii zasilania elektrycznego).

Kalibracja trwa około 5 minut, diody LED L1 i L2 migają na biało

Kalibracja może być również wykonana w sposób ręczny, gdy zauważy się niesatysfakcjonujące funkcjonowanie czujnika i należy ją wykonać, gdy w kuchni występują normalne warunki otoczenia (na przykład, gdy w powietrzu są obecne silne zapachy).

Aby wykonać kalibrację ręczną:

Wyłączyć okap.

Nacisnąć na długo przycisk **T3**.

Wybór płyty grzejnej (gazowa - indukcyjna lub elektryczna)

Naciskać równocześnie przyciski **T1** i **T2** aż do usłyszenia sygnału dźwiękowego (beep), zwolnić przyciski i nacisnąć ponownie (w ciągu około 5 sekund) wyłącznie przycisk **T2**, aby przejść do trybu wyboru płyty grzejnej.

Kolejne naciśnięcie przycisku **T2** umożliwia wybór wymaganej płyty grzejnej zgodnie z następującym schematem:

Dioda LED L2 pomarańczowa : Płyta grzejna gazowa

Dioda LED L2 niebieska : Płyta grzejna indukcyjna

Dioda LED L2 biała : płyta grzejna elektryczna

Dioda LED pozostanie zaświecona wskazując dokonany wybór, po 10 sekundach przycisk będzie migał przez krótki okres czasu wskazując dokonany i zapisany wybór.

Połączenie logiczne między okapem i SNAP® (jeśli występuje SNAP®).

Połączenie między okapem i **SNAP®** jest automatyczne, nie jest konieczne wykonanie jakiegokolwiek ustawienia.

Konserwacja

Czyszczenie okapu

Do czyszczenia używać **WYŁĄCZNIE** szmatki nawilżonej płynnymi neutralnymi środkami czyszczącymi. **DO CZYSZCZENIA NIE NALEŻY UŻYWAĆ NARZĘDZI ANI PRZYRZĄDÓW!** Unikać stosowania produktów zawierających środki ściernie. **NIE STOSOWAĆ ALKOHOLU!**

Panel

Rys. 28-29

Panel zasysania obwodowego winien być zawsze zamknięty; można go otworzyć jedynie podczas konserwacji okapu (np. Czyszczenie lub wymiana filtrów).

Dodatkowe informacje dotyczące czyszczenia WYŁĄCZNIE panelu

Panel wyprodukowany jest z **CRISTALPLANT®**

Uwaga: aby poznać więcej informacji dotyczących

CRISTALPLANT® zalecamy odwiedzić stronę www.cristalplant.it

Konserwacja CRISTALPLANT®

Konserwacja codzienna

Zadbanie o **CRISTALPLANT®** jest proste i szybkie.

Wystarczy przemyć **CRISTALPLANT®** namydloną wodą lub zwykłymi detergentami, aby usunąć większość plam i brudu, które mogą się nagromadzić na jego powierzchni. Zaleca się szczególnie używanie detergentów żelowych lub ściernych, mając na uwadze dokładne splukanie powierzchni, używanych przy pomocy gąbki typu "Scotch Brite®" zgodnie z załączoną próbką; w ten sposób zostanie utrzymane oryginalne matowe wykończenie,

będące cechą charakterystyczną **CRISTALPLANT®**

Jak zapobiegać uszkodzeniom

Powierzchnia jest wytrzymała na różnego rodzaju plamy; mimo wszystko nie zaleca się używania produktów chemicznych agresywnych takich jak aceton, tri chloroetylen, silne kwasy lub zasady. Niektóre substancje jak tusz, kosmetyki i barwniki, w przedłużonym kontakcie z materiałem mogą pozostawiać zabarwienia na powierzchni **CRISTALPLANT®**, to samo dotyczy zapalonych papierosów; jednak wszystko może zostać usunięte zgodnie z poniższymi wskazówkami.

Usunąć uporczywe plamy, zadrapania i oparzenia

CRISTALPLANT® jest jednak materiałem jednorodnym w całej swojej grubości może, więc zostać osłonięty od agresji powierzchniowych, takich jak zadrapania, spalenia po papierosach i trudno usuwalne plamy, doprowadzając powierzchnię do oryginalnego stanu, śledząc po prostu następujące wskazówki: przy drobnych uszkodzeniach można przywrócić do stanu pierwotnego powierzchnię używając ścierną gąbkę Scotch Brite® (marka zarejestrowana 3M) oraz zwykły oczyszczacz ścierny. Wygładzić powierzchnie uszkodzoną część. Jeśli uszkodzenie jest nadal widoczne należy ponownie wygładzić bardzo cienkim papierem ściernym.

Używać:

Detergentów kremowych lub w proszku (jak CIF®, VIM® lub podobne), które zawierają micro-granulaty, które zmatawiają powierzchnię. Alkohol etylowy skażony może być używany mając na uwadze dokładne przemycie powierzchni.

Nie używać:

Rozpuszczalników takich jak aceton lub trójchloroetylen i inne substancje chemiczne agresywne jak silne kwasy (kwas solny...) i silne podstawy (wodorotlenek sodowy...). Detergenty przemysłowe lub inne, których nieznaną jest agresywność, w tym przypadku dobrze jest zrobić próbę w strefie niewidocznej przed zastosowaniem jej na dużym obszarze. Substancji bardzo agresywnych do udrażniania zlewów. Rozpuszczalników używanych w sektorze lakierowania.

Konserwacja części szklanych, stalowych, plastikowych i wszystkich innych materiałów innych niż CRISTALPLANT®

Do czyszczenia należy używać ściereczki zwilżonej neutralnym ciepłym detergentem.

Unikać używania produktów zawierających materiały ściernie. **NIE UŻYWAĆ ALKOHOLU!**

Uwaga: Nieprzestrzeganie zasad czyszczenia urządzenia oraz wymiany filtrów powoduje zagrożenie pożarowe. Zaleca się więc przestrzegać zalecanych instrukcji.

Nie ponosimy żadnej odpowiedzialności za jakiegokolwiek uszkodzenia silnika, pożary spowodowane niewłaściwą konserwacją lub nieprzestrzeganiem poniższych ostrzeżeń.

Filtr przeciw tłuszczowy

Rys. 9-26

Zatrzymuje cząstki tłuszczu pochodzące z gotowania.

Musi być czyszczony co najmniej raz w miesiącu (lub gdy wskaźnik zanieczyszczenia filtrów – jeżeli wasz model okapu posiada wskaźnik – informuje o konieczności jego wymiany), za pomocą nieagresywnego środka czyszczącego, ręcznie lub w zmywarce w niskiej temperaturze i krótkim cyklu mycia. Podczas mycia w zmywarce metalowy filtr tłuszczowy może się odbarwić, ale nie zmienia się jego charakterystyczne cechy filtrujące.

Aby wyjąć filtr tłuszczowy należy pociągnąć za klamkę sprężynową.

Wymiana lampek

Okap zaopatrzony jest w system oświetlenia, który bazuje się na technologii LED.

LED gwarantują optymalne oświetlenie, trwałość 10 razy większą od lamp tradycyjnych i pozwalają zaoszczędzić 90% energii elektrycznej.

W celu wymiany należy zwrócić się do serwisu obsługi technicznej.

Výrobce odmítá převzít jakoukoliv odpovědnost za případné závady, škody nebo vznícení digestoře, které byly způsobeny nedodržением těchto předpisů. Digestoř je projektována pro odsávání dýmů a par při vaření a je určena pouze k domácím účelům.

Digestoř může mít odlišný vzhled od ilustrací na výkresech této příručky, nicméně návod k použití, údržba a montáž zůstávají nezměněny.

- Je důležité uchovat si tuto příručku, abyste ji mohli konzultovat v jakémkoliv okamžiku. V případě prodeje, postoupení či stěhování si zajistěte, aby zůstala společně s přístrojem.
- Přečtěte si pozorně návod: obsahuje důležité informace o instalaci, užití a bezpečnosti.
- Neměňte elektrickou či mechanickou úpravu výrobku anebo vývodního zařízení.
- Před instalací zařízení zkontrolujte, zda některá ze součástí není poškozena. V opačném případě kontaktujte prodejce a nepokračujte v instalaci.

Poznámka: Součástky označené symbolem "(*)" jsou volitelná příslušenství, která jsou dodávána pouze pro některé modely, nebo nedodané součástky, které je třeba dokoupit.

Výměna žárovek

- Před jakýmkoli čištěním či údržbou odpojte digestoř z elektrické sítě odpojením ze zásuvky nebo vypnutím hlavního domovního vypínače.
- Při jakýchkoli úkonech spojených s instalací či údržbou používejte ochranné rukavice.
- Tento přístroj mohou používat děti starší 8 let a osoby se sníženými tělesnými, smyslovými či duševními schopnostmi nebo osoby bez patřičných zkušeností a znalostí, pouze pokud jsou pod neustálým dozorem nebo byly poučeny o bezpečném použití výrobku a jsou si vědomy rizik spojených s jeho použitím.
- Je nutné se ujistit, zda si děti nehrají se zařízením.
- Čištění a údržba nesmí být prováděna dětmi bez dozoru.
- Místnost musí být dostatečně větraná,

pokud je digestoř používána společně s jinými spalovacími zařízeními na plyn či jiná paliva.

- Vnitřní a vnější části digestoře musí být často čištěny (**NEJMÉNĚ JEDNOU ZA MĚSÍC**), za dodržení výslovných pokynů uvedených v návodu k údržbě.

- Při nedodržení pokynů pro čištění digestoře a výměnu a čištění filtrů hrozí nebezpečí požáru.

- Je přísně zakázáno připravovat pod digestoři pokrmy na ohni.

- Při výměně žárovky používejte pouze typ žárovky uvedený v tomto návodu, v části věnované údržbě/výměně žárovek.

Použití otevřeného ohně může poškodit filtry a způsobit požáry, proto oheň nesmí být nikdy používán.

Zvýšenou pozornost je nutné věnovat smažení, protože přehřátý olej by se mohl vznítit.

POZOR: Pokud je varná deska v provozu, přístupné části digestoře se mohou stát velmi teplými.

- Nepřipojujte přístroj k elektrické síti, dokud instalace nebude zcela ukončena.

- Co se týče technických a bezpečnostních opatření pro odvod kouře, postupujte přesně podle předpisů příslušných místních orgánů.

- Odsávaný vzduch musí být odváděn do potrubí používaného pro odtah kouřů vznikajících při použití spalovacích zařízení na plyn či jiná paliva.

- Nepoužívejte a nenechávejte digestoř bez správně instalovaných žárovek, jelikož hrozí nebezpečí úraza elektrickým proudem.

- Nikdy nepoužívejte digestoř bez správně namontované mřížky!

- Digestoř nesmí být NIKDY používána jako opěrná plocha, pokud pro tento účel není výslovně určena.

- Při instalaci používejte pouze úchytné šrouby dodané z výrobkem.

- Pokud šrouby nejsou součástí vybavení, zakupte správný typ šroubů. Používejte šrouby se správnou délkou, podle pokynů v Návodu pro instalaci.

- V případě pochyb se obraťte na pověřený servis nebo se poraďte s odborným personálem.

POZOR!

- V případě chybějící instalace šroubů a úchytných prvků dle pokynů uvedených v tomto návodu může dojít k vzniku nebezpečí elektrické povahy.
- Nepoužívejte s programátorem, časovým spínačem, samostatným dálkovým ovládním nebo jiným zařízením, které se aktivuje automaticky.

Tento spotřebič je označený v souladu s evropskou směrnicí 2012/19/EC o likvidaci elektrického a elektronického zařízení (WEEE). Zajištěním správné likvidace tohoto výrobku pomůžete zabránit případným negativním důsledkům na životní prostředí a lidské zdraví, ke kterým by nevhodnou likvidací tohoto výrobku mohlo dojít.



Symbol  na výrobku nebo na dokumentech přiložených k výrobku udává, že tento spotřebič nepatří do domácího odpadu. Spotřebič je nutné odvézt do sběrného místa pro recyklaci elektrického a elektronického zařízení.

Likvidace musí být provedena v souladu s místními předpisy o ochraně životního prostředí, které se týkají likvidace odpadu. Podrobnější informace o zpracování, rekuperaci a recyklaci tohoto výrobku zjistíte u příslušného místního úřadu, služby pro likvidaci domovního odpadu nebo v obchodě, kde jste výrobek zakoupili.

Přístroj byl navržen, testován a vyroben v souladu s:

- Bezpečnost: EN/IEC 60335-1; EN/IEC 60335-2-31, EN/IEC 62233.
- Výkonost: EN/IEC 61591; ISO 5167-1; ISO 5167-3; ISO 5168; EN/IEC 60704-1; EN/IEC 60704-2-13; EN/IEC 60704-3; ISO 3741; EN 50564; IEC 62301.
- EMC: EN 55014-1; CISPR 14-1; EN 55014-2; CISPR 14-2; EN/IEC 61000-3-2; EN/IEC 61000-3-3.

(Osobitý mezinárodní výbor pro rádiové rušení, pozn. překl)

Doporučení pro správné použití s cílem snížit dopad na životní prostředí:

Zapněte digestoř na minimální rychlost, když začnete s vařením a nechte ji běžet několik minut poté, co jste vaření ukončili. Zvyšte rychlost pouze v případě nadměrného množství kouře nebo páry a použijte podpornou rychlost (i) jenom v extrémních situacích. Vyměňte uhlíkový filtr (y), je-li to nutné pro udržování účinnosti snižování zápachu. Vyčistěte tukový filtr (y), je-li to nutné pro udržování jeho účinnosti. Použijte maximální průměr potrubního systému, jak je uvedeno v tomto návodu, pro optimalizaci účinnosti a minimalizaci hluku.

Použití

Odsavač je vyroben pro použití v odsávací verzi s odváděním vzduchu do vnějšího prostředí.

Páry jsou vyváděny mimo místnost odtahovým potrubím

upevněného na spojovací přírůbek.

POZOR!

Odtahové potrubí není součástí vybavení a je třeba ho zakoupit.

Průměr odtahového potrubí se musí rovnat průměru spojovacího prstence.

POZOR!

Jestliže je digestoř vybavena filtry s uhlíkem, musejí být vyňaty.

Napojte digestoř na odtahového potrubí se stejným průměrem jako vývod vzduchu (spojovací příruba).

Použití odtahového potrubí s menším průměrem způsobí snížení výkonu a zvýšení hluku.

Za to výrobce odmítá jakoukoliv zodpovědnost.

! Používejte co nejkratší odtahové potrubí.

! Používejte odtahové potrubí s co nejmenším počtem záhybů (maximální úhel záhybu: 90°).

! Vyhněte se zásadním změnám sekce vedení odtahu.

Instalace

Minimální vzdálenost mezi podporou nádoby na varné ploše a nejnižší částí digestoře nesmí být menší než 50cm v případě elektrických sporáků 65cm v případě plynových či smíšených sporáků.

Pokud návod na instalaci varného zařízení na plyn doporučují větší vzdálenost, je třeba se tímto pokynem řídit.

Elektrické připojení

Síťové napětí musí odpovídat napětí uvedenému na štítku s charakteristikami umístěného uvnitř krytu. Pokud je kryt vybaven přípojkou, stačí jej zapojit do zásuvky odpovídající stávajícím normám, která se nachází ve snadno dosažitelném prostoru i po provedené montáži. Pokud kryt není vybaven přípojkami (přímé připojení k síti) nebo se zásuvka nenachází ve snadno dosažitelném prostoru i po provedené montáži, je třeba použít dvojpólový vypínač odpovídající normám, který zaručí úplné odpojení od sítě v podmínkách kategorie přepětí III, v souladu s pravidly instalace.

POZOR!

Dříve než opět napojíte obvod digestoře na síťové napájení a ověříte správné fungování, zkontrolujte si vždy, že síťový kabel byl správně namontován.

Digestoř je vybavena speciálním napájecím kabelem; v případě poškození kabelu vyžádejte si ho u servisní služby.

Provoz

POZOR!

Digestoř je vybavena systémem automatického provozu (viz odstavec „Automatický provoz (snímač“).

Kalibrace proběhne automaticky pokaždé, když je digestoř

zнову připojena do sítě elektrického napájení (např. při první instalaci nebo po výpadku proudu). Lze ji také provést manuálně (viz odstavec „**Nastavení parametru automatického režimu - Manuální seřízení**“).

Při kalibraci, která trvá 5 minut, ovladače blikají a bude možné použít pouze tlačítko světel.



Tento výrobek je určen pro provoz s dálkovým ovládáním Elica, dodávaným spolu s výrobkem nebo samostatně zakoupitelným jako volitelný doplněk.

Pro účely ovládání digestoře pomocí dálkového ovládání je nezbytné provést postup spárování.

POZOR!

Na začátku je třeba digestoř odpojit a znovu připojit k elektrické síti a provést postup spárování během první minuty napájení.

Přečtěte si návod dodaný k dálkovému ovládání, který obsahuje všechny informace o jeho spárování a o správném používání.

Propojení dálkového ovládání (v příslušných případech)

Propojení dálkového ovládání se zobrazí rozsvícením obou kontrolky LED, které budou postupně střídát barvy.

Poznámka: Pomocí dálkového ovládání je možné naprogramovat zpožděné vypnutí v závislosti na rychlosti (výkonu) odsávání, jež je v dané chvíli aktivní:

Rychlost 1 (nízké odsávání): 20 minut

Rychlost 2 (střední odsávání): 15 minut

Rychlost 3 (vysoké odsávání): 10 minut

Ovládací panel - Hlavní funkce

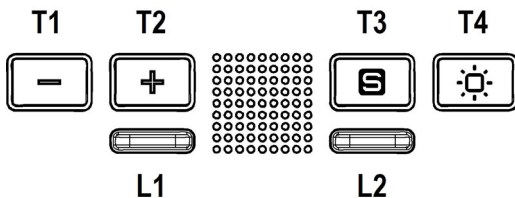

Pro použití funkcí se stačí dotknout symbolů

T1. VYPNUTÍ/snížení rychlosti (výkonu) odsávání.

T2. ZAPNUTÍ/zvýšení rychlosti (výkonu) odsávání.

Opakovaně stiskněte, dokud nevyberete požadovanou rychlost z možností:

Rychlost VYPNUTA – Kontrolka LED L1: zhasnuta

Rychlost 1 (slabé odsávání) – kontrolka LED L1: zelené světlo

LED kontrolka **L1** zeleně bliká, pokud je aktivováno opožděné vypnutí odsavače (pouze pomocí dálkového ovládání – trvání 20 min.).

Rychlost 2 (průměrné odsávání) – Kontrolka LED L1: žluté světlo

LED kontrolka **L1** žlutě bliká, pokud je aktivováno opožděné vypnutí odsavače (pouze pomocí dálkového ovládání – trvání 15 min.).

Rychlost 3 (silné odsávání) – Kontrolka LED L1: modré světlo

LED kontrolka **L1** modře bliká, pokud je aktivováno opožděné vypnutí odsavače (pouze pomocí dálkového ovládání – trvání 10 min.).

Rychlost 4 (intenzivní odsávání) – Kontrolka LED L1: bledě modré tlačítko

Poznámka: Rychlost 4 má omezenou délku trvání 5 min, a poté odsavač automaticky přejde na rychlost 2.

T3. Hlavní vypínač Režim připojení (snímač režimu)

T4. Krátké stisknutí: Hlavní tlačítko osvětlení

Delší stisknutí: Ovládání intenzity osvětlení.

L1. Ukazatel rychlosti (výkonu) odsávání

Zelená – Rychlost 1

Žlutá – Rychlost 2

Modrá – Rychlost 3

Blikající modrá – Intenzivní rychlost

Poznámka: Intenzivní rychlost trvá 5 min. a poté se vrátí na rychlost 2.

Červená – Výstraha saturace tukového filtru

Blikající červená – Výstraha saturace uhlíkového filtru

L2. Ukazatel pokročilých funkcí

Bílá – Aktivní automatické fungování (snímač)

Oranžová – Aktivní logické propojení mezi odsavačem a SNAP®

Saturace tukových filtrů - Kontrolka L1: červené světlo

Signalizace se zobrazí na jednu minutu po vypnutí odsavače. Když se zobrazí tato signalizace, **provedte údržbu tukových filtrů.**

Saturace uhlíkových filtrů - Kontrolka L1: blikající červené světlo

Signalizace se zobrazí na jednu minutu po vypnutí odsavače. Když se zobrazí tato signalizace, **provedte údržbu uhlíkových filtrů.**

Reset signalizace saturace filtrů

Když je odsavač vypnutý, stiskněte současně tlačítka **T1 a T2** na alespoň 5 sekund, kontrolka LED **L1** přestane signalizovat saturaci.

Operaci opakujte v případě současně signalizace pro oba filtry.

Deaktivace/Aktivace signalizace saturace uhlíkového filtru:

Tato signalizace je obvykle neaktivní, pro její aktivaci: když je odsavač vypnutý, stiskněte současně tlačítka **T1** a **T2**, dokud neuslyšíte akustický signál (pípnutí).

Uvolněte obě tlačítka a znovu krátce stiskněte stejná tlačítka **T1** a **T2**.

Kontrolka LED **L1** začne červeně blikat na znamení, že signalizace byla aktivována.

Operaci opakujte, pokud si přejete signalizaci vypnout, kontrolka LED **L1** přestane blikat a zůstane červeně svítit na znamení deaktivace.

Automatické fungování (snímač), spojení se SNAP®

Upozornění! Doporučujeme provést „**Nastavení parametrů pro automatické fungování**“ (viz odstavec níže), než budete automatické fungování používat a připojit odsavač ke **SNAP®**.

Automatické fungování (snímač)

Odsavač se zapne při nejhodnější rychlosti podle intenzity výparů z vaření zjištěné snímačem ve výbavě odsavače.

Pro aktivaci této funkce:

Krátce stiskněte tlačítko **T3**, kontrolka LED **L2** se bíle rozsvítí.

Automatické fungování odsavače se SNAP®

Poznámka: Zařízení **SNAP®** je odsávací jednotka, která dokáže fungovat společně s odsavačem.

Podrobnější informace najdete v návodu v příloze zařízení **SNAP®**

Pro aktivaci této funkce:

Krátce stiskněte tlačítko **T3**, kontrolka LED **L2** se oranžově rozsvítí.

Předběžné operace pro správné fungování odsavače

Nastavení parametrů pro automatické fungování

Toto nastavení proveďte před prvním použitím odsavače. Je nezbytné k tomu, aby odsavač samotný mohl správně používat všechny funkce, kterými je vybaven.

Poznámka: Veškeré níže popsané operace kalibrace, volby, nastavení a logického spojení jsou možné s vypnutým odsavačem (VYPNUTO) a zahrnují následující:

- Kalibrace odsavače (automatická nebo manuální).
- Volba typu varné desky (plyn, indukce nebo elektrická)
- Logické spojení mezi odsavačem a **SNAP®** (pokud je vybaven zařízením **SNAP®**).

Kalibrace snímače

Kalibrace je nezbytná, aby snímač odsavače mohl správně pracovat.

Proběhne automaticky při každém připojení odsavače k elektrické síti (např. při první instalaci nebo po výpadku elektrického proudu).

Kalibrace trvá přibližně 5 minut, kontrolky LED **L1** a **L2** bíle blikají

Kalibraci lze provést i manuálně, pokud si všimnete

neuspokojivého fungování snímače a provádí se, když jsou v kuchyni normální podmínky prostředí (například, když v ní nepřetrvává silný zápach).

Pro provedení manuální kalibrace:

Odsavač vypněte.

Dlouze stiskněte tlačítko **T3**.

Volba varné desky (plyn, indukce nebo elektrická)

Současně stiskněte tlačítka **T1** a **T2**, dokud neuslyšíte akustický signál (pípnutí), poté tlačítka uvolněte a znovu stiskněte (do přibližně 5 sekund) pouze tlačítko **T2** a vstupte tak do režimu volby varné desky.

Následujícími stisknutími tlačítka **T2** tedy lze nastavit požadovanou varnou desku dle následujícího schématu:

Oranžová LED kontrolka L2: Plynová varná deska

Modrá LED kontrolka L2: Indukční varná deska

Bílá LED kontrolka L2: elektrická varná deska

Kontrolka zůstane svítit na znamení provedené volby, po 10 sekundách kontrolka krátce zabliká na znamení zaznamenání provedeného nastavení.

Logické spojení mezi odsavačem a SNAP® (pokud je vybaven zařízením SNAP®).

Spojení mezi odsavačem a **SNAP®** proběhne automaticky, není třeba provadět žádné nastavení.

Údržba

Čištění

Pro čištění je třeba použít **VÝHRADNĚ** látku navlhčenou neutrálními tekutinami čistícími prostředky. **NEPOUŽÍVEJTE ŽÁDNÉ NÁSTROJE NEBO POMŮCKY NA ČIŠTĚNÍ. NEPOUŽÍVEJTE ALKOHOL!**

Panel

Obr. 28-29

Obvodový odsávací panel musí být vždy zavřený a smí se otevřít pouze v případě údržby (např. čištění nebo výměna filtrů).

Doplňkové informace POUZE pro čištění panelu

Panel je vyroben z materiálu **CRISTALPLANT®**

Poznámka: pro podrobnější informace o materiálu **CRISTALPLANT®** a o výrobci navštivte stránky www.cristalplant.it

Údržba materiálu CRISTALPLANT®

Každodenní údržba

Péče o materiál **CRISTALPLANT®** je snadná a rychlá. K čištění materiálu **CRISTALPLANT®** lze používat mýdlovou vodu nebo běžné čistící přípravky, které odstraní většinu skvrn a nečistot usazených na povrchu. Doporučujeme používat gelové či abrazivní přípravky a na závěr dobře opláchnout povrch. Tyto přípravky doporučujeme používat ve spojení s abrazivní houbou typu "Scotch Brite®", jejíž vzorek je součástí dodávky;

tímto způsobem bude zachován původní matný povrch, který je hlavní charakteristikou materiálu

CRISTALPLANT®

Jak předějit poškození

Tento typ materiálu je charakterizován dobrou odolností proti skvrnám; přesto nedoporučujeme používat agresivní chemické přípravky, jako je aceton, trichloretylen či silné kyseliny a zásady. Některé látky, jako například inkoust, kosmetické přípravky či barvy, při prodlouženém styku s materiálem CRISTALPLANT® mohou zanechat na povrchu barevné skvrny, to samé platí i pro zapálené cigarety. Tyto skvrny lze odstranit dle dále uvedených pokynů.

Odstranění odolných skvrn, rýh a spálenin.

CRISTALPLANT® je homogenní materiál, což znamená, že lze snadno odstranit povrchové rýhy, spáleniny od cigaret a odolné skvrny. Za dodržení dále uvedených pokynů lze tento materiál navrátit do původního stavu: při drobném poškození lze povrch navrátit do původního stavu pomocí abrazivní houby Scotch Brite® (registrovaná značka 3M) a běžného abrazivního čistícího přípravku. Vyhladte povrch v místě poškození. Pokud je vada stále viditelná, vyhladte povrch velmi jemným brusným papírem.

Používejte:

Krémové nebo práškové čistící přípravky (např. CIF®, VIM® nebo podobné), které obsahují abrazivní mikročástice pro broušení povrchu. Lze použít i denaturovaný líh, ale v tomto případě je nutné dokonale opláchnout povrch.

Nepoužívejte:

Ředidla jako je aceton, trichloretylen či jiné agresivní chemické látky, jako např. silné kyseliny (kyselina solná...) a silné zásady (kaustická soda...). Průmyslové čistící přípravky či jiné čistící přípravky s neznámými charakteristikami. V tomto případě je nutné přípravek nejdříve vyzkoušet na malé skryté ploše. Velmi silné a agresivní přípravky pro pročištění odpadu. Ředidla používaná v oblasti lakování.

Údržba částí ze skla, oceli, plastu a jiných materiálů než je

CRISTALPLANT®

Pro čištění používejte hadr navlhčený v neutrálním čistícím přípravku.

Nepoužívejte abrazivní čistící přípravky. **NEPOUŽÍVEJTE LÍH!**

Pozor: Při nedodržení pokynů pro čištění zařízení a výměnu filtrů hrozí nebezpečí požáru. Proto doporučujeme dodržovat uvedené pokyny.

Odmítáme jakoukoliv odpovědnost za případné poškození motoru či požáry způsobené nesprávnou údržbou či nedodržením výše uvedených pokynů.

Tukový filtr

Obr. 9-26

Zadržuje částice tuku uvolňující se při vaření.

Tukový filtr se musí 1x do měsíce vyčistit (vyprat), anebo jestliže systém vyznačování saturace filtru - pokud je součástí vybavení vlastněného modelu - vyznačuje tuto potřebu. Je možné jej čistit ručně jemným mycím prostředkem nebo v kuchyňské myčce při nejnižší teplotě a kratším programu. Demontáž tukového filtru je znázorněna - zatlačte na západku filtru.

Výměna žárovek

Digestoř je vybavena osvětlovacím systémem založeným na technologii DIOD.

DIODY zaručují optimální osvětlení, s trvanlivostí až 10 krát delší než tradiční svítidla a umožňují úspory 90% elektrické energie.

Pro výměny se obraťte na servisní službu.

Prísne dodržiavajte pokyny uvedené v tomto návode. Výrobca odmieta prevziať akúkoľvek zodpovednosť za prípadné poškodenie, poruchy, škody, alebo vznietenie odsávača, ktoré bolo spôsobené nedodržením týchto predpisov. Odsávač pár slúži výhradne na odsávanie pár, dymu, pachov vzniknutých pri varení a je určený výhradne pre domáce použitie.

Odsávač pary môže mať odlišný výzor ako je zobrazené na nákrese v tejto knižke, ale napriek tomu návody pre použitie, údržba a montáž ostávajú rovnaké.

- Je dôležité uchovať si túto príručku, aby ste ju mohli použiť v akomkoľvek okamihu. V prípade predaja, postúpení či stahovaní zaistíte, aby zostala spoločne s odsávačom pár.
- Pozorne si prečítajte návod: obsahuje dôležité informácie o inštalácii, použití a bezpečnosti.
- Nemeňte elektrickú či mechanickú úpravu výrobku alebo potrubie na odvod pár.
- Skôr než budete pokračovať s inštaláciou zariadenia, overte, všetky súčiastky či nie sú poškodené. V opačnom prípade obráťte sa na predajcu a nepokračujte v inštalácii.

Poznámka: Prvky označené symbolom „(*)“ sú voliteľné príslušenstvo dodávané iba pri niektorých modeloch alebo prvky, ktoré nie sú poskytované, na zakúpenie.

Upozornenia

- Pred každým čistením alebo údržbou, odpojte odsávač pár od elektrickej siete vytiahnutím zástrčky alebo vypnutím hlavného vypínača bytu.
- Pre všetky inštalačné a údržbové operácie používajte pracovné rukavice.
- Zariadenie môže byť používané deťmi vo veku nie menej ako 8 rokov a osobami so zníženými fyzickými, zmyslovými alebo duševnými schopnosťami, alebo nedostatkom skúseností a potrebných znalostí, pokiaľ sú pod primeraným dozorom, alebo dostali pokyny o bezpečnom užívaní zariadenia a keď si uvedomujú s ňou spojené nebezpečenstvo.
- Deti musia byť kontrolované, aby sa nehrali so zariadením.
- Čistenie a údržbu nesmú vykonávať

deti bez dozoru.

- Miestnosť musí mať dostatočné vetranie, keď kuchynský odsávač pár sa používa súčasne s inými zariadeniami spaľujúcimi plyn alebo iných palív.

- Odsávač pár sa musí pravidelne čistiť ako vnútorne tak zvonka (ASPOŇ RAZ ZA MESIAC), v každom prípade rešpektujte ako je výslovne uvedené v návode na údržbu.

- Nedodržiavanie noriem čistenia odsávača pár a výmeny a čistenia filtrov môže spôsobiť požiare. Je prísne zakázané pod odsávačom pár robiť jedlá na plameni.

- Pri výmene lampy používajte len typ lampy uvedený v sekcii údržba/výmena lampy v tejto príručke.

Používanie otvoreného ohňa poškodzuje filtre a môže spôsobiť požiar a preto sa mu treba v každom prípade vyhnúť.

Vyprázdňovanie musí byť vykonané pod kontrolou, aby prehriaty olej sa nezapálil. **POZOR:** Keď je varná doska v prevádzke, prístupné časti odsávača pary sa môžu zahriať.

- Nepripájajte zariadenie do elektrickej siete, kým inštalácia nie úplne dokončená.

- Pokiaľ ide o technické a bezpečnostné opatrenia, ktoré sa majú prijať pre vypúšťanie výparov, prísne sa dodržujte nariadeniam ustanovenými príslušnými miestnymi úradmi.

- Odsávaný vzduch nesmie byť dopravený do potrubia používaného pre vypúšťanie výparov produkovaných zariadeniami spaľujúcimi plyn alebo iné palivá.

- Nepoužívajte alebo nechajte odsávač pár bez správne namontovaných lúčok kvôli možnému riziku úrazu elektrickým prúdom.

- Nikdy nepoužívajte odsávač pár bez správne namontovanej mriežky!

- Odsávač pár sa nesmie NIKDY používať ako nosný povrch, pokiaľ nie je výslovne uvedené

- Používajte len upevňovacie skrutky dodávané s výrobkom pre inštaláciu alebo, ak nie sú súčasťou dodávky, kúpte

správny typ skrutiek.

- Používajte správnu dĺžku skrutiek, ktorá je označená v Návode na inštaláciu.
- Ak si nie ste istí, poraďte sa s autorizovaným servisným strediskom alebo podobným kvalifikovaným personálom.

▲ POZOR!

- Chýbajúca inštalácia upevňovacích skrutiek alebo prostriedkov v súlade s týmito pokynmi môže spôsobiť úraz elektrickým prúdom.
- Nepoužívajte s programovacím zariadením, časovačom, samostatným diaľkovým ovládaním alebo s akýmkoľvek iným zariadením, ktoré sa aktivuje samostatne.

Tento spotrebič je označený v súlade s európskou smernicou 2012/19/EC o likvidácii elektrického a elektronického zariadenia (WEEE).

Uistením sa, že tento výrobok bol po svojej životnosti odstránený správnym spôsobom, užívateľ prispieva k predchádzaniu možným negatívnym následkom pre životné prostredie a zdravie.



Symbol  výrobku alebo na jeho sprievodnej dokumentácii, upozorňuje, že s týmto výrobkom sa nesmie zaobchádzať ako s domácim odpadom, ale musí byť odovzdaný do príslušného miesta zberu pre recykláciu elektrických a elektronických prístrojov. Zbavíť sa ho riadením sa podľa miestnych zákonov o odstránení odpadkov. Kvôli dokonalejším informáciám o zaobchádzaní, znovuzískaní a recyklácii tohto výrobku, kontaktujte príslušné miestne úrady, služby pre zber domáceho odpadu alebo predajňu, v ktorej výrobok bol zakúpený.

Prístroj bol navrhnutý, testovaný a vyrobený v súlade s:

- Bezpečnosť: EN/IEC 60335-1; EN/IEC 60335-2-31, EN/IEC 62233.
 - Výkonnosť: EN/IEC 61591; ISO 5167-1; ISO 5167-3; ISO 5168; EN/IEC 60704-1; EN/IEC 60704-2-13; EN/IEC 60704-3; ISO 3741; EN 50564; IEC 62301.
 - EMC: EN 55014-1; CISPR 14-1; EN 55014-2; CISPR 14-2; EN/IEC 61000-3-2; EN/IEC 61000-3-3.
- (CISPR - Osobitný medzinárodný výbor pre rádiové rušenie, pozn. prekl.)

Odporúčania pre správne použitie s cieľom znížiť dopad na životné prostredie: Zapnite digestor na minimálnu rýchlosť, keď začnete s varením a nechajte ho bežať niekoľko minút po ukončení varenia. Zvýšte rýchlosť len v prípade veľkého množstva dymu a pary a použite podpornú rýchlosť (rýchlosti) len v extrémnych situáciách. Vymeňte uhlíkový filter (filtre), ak je to potrebné na udržiavanie dobrej účinnosti zníženia zápachu. Vyčistite tukový filter (filtre), ak je to potrebné na udržiavanie jeho účinnosti. Použite maximálny priemer potrubného systému, ako je uvedené v tomto návode, na optimalizáciu účinnosti a minimalizáciu hluku.

Používanie

Odsávač je vyrobený pre použitie v odsávací verzi s odvádním vzduchu do vonného prostredia.

Výpary sú vypúšťané von prostredníctvom výfukového potrubia upevneného na spojovacej prírubе.

⚠ UPOZORNENIE!

Odtáhové potrubie nie je súčasťou výbavy a je nutné ho zakúpiť.

Priemer výfukového potrubia sa musí zhodovať s priemerom spojovacieho prstenca.

⚠ UPOZORNENIE!

Ak odsávač pary je vybavený uhlíkovými filtermi, tak tie musia byť vybrané.

Napojte digestor na odtáhové potrubie s rovnakým priemerom ako vývod vzduchu (spojovacia príruба).

Použitie odvodových trubic a otvorov do steny s menším priemerom má za následok zníženie odsávadsej výkonnosti e drastické zvýšenie hlučnosti.

V tejto zásluže sa vyhýba každej zodpovednosti.

! Používajte čo najkratšie odtáhové potrubie.

! Používajte odtáhové potrubie s čo najmenším počtom záhybov (maximálny uhol záhybu: 90°).

! Vyhňte sa zásadným zmenám sekcie vedenia odtáhu.

Montáž

Minimálna vzdialenosť medzi podporou nádoby na varnej ploche a najnižšou časťou digestora nesmie byť menšia než 50cm v prípade elektrických sporákov, 65cm v prípade plynových či kombinovaných/zmiešaných sporákov.

Pokiaľ návod na inštaláciu varného zariadenia na plyn odporúča väčšiu vzdialenosť, je treba sa týmto pokynom riadiť.

⚠ Elektrické napojenie

Sieťové napätie musí zodpovedať napätiu uvedenému na štítku s charakteristikami umiestnenom vo vnútri odsávača. Pokiaľ je odsávač vybavený prípojkou/vidlicou, stačí ju zapojiť do zásuvky zodpovedajúcej aktuálnym normám, ktorá sa nachádza v ľahko dosiahnuteľnom priestore aj po prevedenej montáži. Pokiaľ odsávač nie je vybavený prípojkami/vidlicou (priame pripojenie k sieti) alebo sa zásuvka nenachádza v ľahko dosiahnuteľnom priestore aj po prevedení montáže, je nutné použiť dvojpólový vypínač zodpovedajúci normám, ktorý zaručí úplné odpojenie od siete v podmienkach kategórie prepätí III, v súlade s pravidlami inštalácie.

▲ UPOZORNENIE!

Skôr než opäť napojíte obvod digestora na sieťové napájanie a overíte správne fungovanie, skontrolujte si vždy, že sieťový kábel bol správne namontovaný.

Digestor je vybavený špeciálnym napájacím káblom; v prípade poškodenia káblu si ho vyžiadajte u servisnej služby.

Činnosť

▲ POZOR!

Tento odsávač disponuje systémom automatickej prevádzky (pozri oddiel „**Automatická prevádzka (snímač)**“).

Kalibrácia sa vykonáva automaticky vždy, keď sa odsávač pár znova zapojí do elektrickej siete (napr.: pri prvej montáži alebo po výpadku elektrického prúdu). Môže sa vykonať aj ručne (pozri oddiel „**Regulácia parametrov pre Automatickú prevádzku - Manuálna regulácia**“).

Počas kalibrácie, ktorá trvá 5 minút, budú ovládače blikať a bude sa môcť použiť iba tlačidlo svetiel.



Tento výrobok je určený na prevádzku s rádiovým ovládaním Elica, vo výbave s výrobkom alebo sa dá kúpiť samostatne ako nepovinná výbava.

Aby ste odsávač pár mohli ovládať prostredníctvom rádiového diaľkového ovládania, je potrebné vykonať postup pripojenia.

POZOR!

Na začiatku je potrebné odpojiť a znova pripojiť odsávač pár k elektrickej sieti a vykonať postup pripojenia do prvej minúty napájania.

Prečítajte si pokyny vo výbave rádiového diaľkového ovládania, kde sú uvedené všetky informácie pre jeho pripojenie a pre správne použitie.

Spárovanie diaľkového ovládania (v príslušných prípadoch)

Úspešné spárovanie diaľkového ovládania sa zobrazí rozsvietením oboch kontroliek LED postupne s rôznymi farbami.

Poznámka: Prostredníctvom diaľkového ovládania je možné naprogramovať oneskorené vypnutie na základe rýchlosti (výkonu) aktívneho odsávania v tom momente:

Rýchlosť 1 (pomalé odsávanie): 20 minút

Rýchlosť 2 (stredné odsávanie): 15 minút

Rýchlosť 3 (rýchle odsávanie): 10 minút

Ovládací panel - Hlavné funkcie

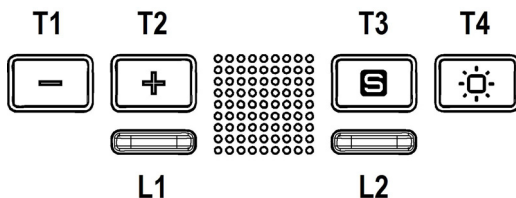

Pre použitie funkcií sa stačí dotknúť symbolov

T1. VYPNUTIE/zníženie rýchlosti (výkonu) odsávania.

T2. ZAPNUTIE/zvýšenie rýchlosti (výkonu) odsávania.

Opakovane stlačte, dokiaľ nevyberiete požadovanú rýchlosť:

Rýchlosť VYPNUTÁ – Kontrolka LED L1: zhasnutá

Rýchlosť 1 (slabé odsávanie) – kontrolka LED L1: zelené svetlo

Kontrolka LED L1 zeleno bliká, pokiaľ sa aktivuje oneskorené vypnutie odsávača (iba s pomocou diaľkového ovládania – trvanie 20 min.).

Rýchlosť 2 (stredné odsávanie) – kontrolka LED L1: žlté svetlo

Kontrolka LED L1 žltá bliká, pokiaľ sa aktivuje oneskorené vypnutie odsávača (iba s pomocou diaľkového ovládania – trvanie 15 min.).

Rýchlosť 3 (silné odsávanie) – kontrolka LED L1: modré svetlo

Kontrolka LED L1 bledo modro bliká, pokiaľ sa aktivuje oneskorené vypnutie odsávača (iba s pomocou diaľkového ovládania – trvanie 10 min.).

Rýchlosť 4 (intenzívne odsávanie) – kontrolka LED L1: bledo modré tlačidlo

Poznámka: Rýchlosť 4 má obmedzenú dĺžku trvania 5 min., a odsávač potom automaticky prejde na rýchlosť 2.

T3. HLAVNÝ vypínač režimu pripojenia (snímač režimu)

T4. Krátke stlačenie:HLAVNÝ vypínač svetiel

Dlhšie stlačenie: Ovládanie intenzity svetla.

L1. Indikátor rýchlosti (výkonu) odsávania

Zelená – rýchlosť 1

Žltá – rýchlosť 2

Modrá – rýchlosť 3

Blikajúca modrá – intenzívna rýchlosť

Poznámka: Intenzívna rýchlosť trvá 5 min. a potom sa vráti na rýchlosť 2.

Červená – výstraha saturácie tukových filtrov

Blikajúca červená – výstraha saturácie uhlíkových filtrov

L2. Indikátor pokročilých funkcií

Biela – aktívna automatická prevádzka (snímač)

Oranžová – aktívne logické spojenie medzi odsávačom a SNAP®

Saturácia tukových filtrov – kontrolka LED L1: červené svetlo

Signalizácia sa zobrazí na približne minútu od vypnutia

odsávača.

Keď sa zobrazí táto signalizácia, **vykonajte údržbu tukového filtra**.

Saturácia uhlíkových filtrov – kontrolka LED L1: blikajúce červené svetlo

Signalizácia sa zobrazí na približne minútu od vypnutia odsávača.

Keď sa zobrazí táto signalizácia, **vykonajte údržbu uhlíkového filtra**.

Reset signalizácie saturácie filtrov

Keď je odsávač vypnutý, stlačte súčasne tlačidlá **T1** a **T2** na aspoň 5 sekúnd, kontrolka LED **L1** prestane signalizovať saturáciu.

V prípade súčasnej signalizácie pre obidva filtre postup opakujte.

Deaktivácia/Aktivácia signalizácie saturácie uhlíkového filtra:

Táto signalizácia je za bežných okolností deaktivovaná. Pre jej aktiváciu:

na vypnutom odsávači stlačte súčasne tlačidlá **T1** a **T2**, dokiaľ nezaznie akustický signál (pípuť).

Uvoľnite obidve tlačidlá a znovu krátko znovu stlačte rovnaké tlačidlá **T1** a **T2**.

Kontrolka LED **L1** sa rozsvieti červeno a blikaním informuje, že signalizácia je aktívna.

Operáciu opakujte, pokiaľ chcete signalizáciu deaktivovať, kontrolka LED **L1** sa zmení z blikajúcej červenej a zostane svietiť na znamenie úspešnej deaktivácie.

Automatická prevádzka (snímača), spojenie so SNAP®

Upozornenie! Odporúčame vykonať „**Nastavenie parametrov automatickej prevádzky**“ (pozri odsek nižšie) skôr, ako použijete automatickú prevádzku, a pripojiť odsávač na **SNAP®**.

Automatická prevádzka (snímač)

Odsávač sa zapne pri optimálnej rýchlosti podľa intenzity výparov varenia zistených snímačov odsávača.

Na aktiváciu tejto funkcie:

Krátko stlačte tlačidlo **T3**, kontrolka LED **L2** sa bielo rozsvieti.

Automatická prevádzka odsávača so zariadením SNAP®

Poznámka: Zariadenie **SNAP®** predstavuje jednotku pomocného odsávania, ktorá môže fungovať spoločne s odsávačom.

Podrobnejšie informácie nájdete v návode v prílohe zariadenia **SNAP®**

Na aktiváciu tejto funkcie:

Krátko stlačte tlačidlo **T3**, kontrolka LED **L2** sa oranžovo rozsvieti.

Predbežné operácie pre správnu prevádzku odsávača

Nastavenie parametrov pre automatickú prevádzku

Toto nastavenie odporúčame vykonať pre prvým použitím odsávača a predovšetkým na to, aby odsávač správne

využíval všetky dostupné funkcie.

Poznámka: Všetky operácie kalibrácie, voľby, nastavenia a logického pripojenia uvedené nižšie sú možné na vypnutom odsávači (VYPNUTÉ), a zahŕňajú:

- kalibráciu odsávača (automatickú či manuálnu).
- výber typu varnej dosky (plynová, indukčná či elektrická)
- Logické spojenie odsávača a **SNAP®** (pokiaľ je vybavený zariadením **SNAP®**).

Kalibrácia snímača

Kalibrácia sa vyžaduje na to, aby snímač vo výbave odsávača mohol správne fungovať.

Ta prebehne automaticky pri každom pripojení odsávača k elektrickej sieti (napr. pri prvej inštalácii alebo po výpadku energie).

Kalibrácia trvá približne 5 minút, kontrolky LED **L1** a **L2** bielo blikajú

Kalibráciu je možné vykonať aj manuálne, pokiaľ si všimnete neuspokojivé fungovanie snímača a vykonáva sa, keď v kuchyni existujú bežné podmienky prostredia (napríklad, pokiaľ v kuchyni nezostali silné vône z varenia).

Na realizáciu manuálnej kalibrácie:

Vypnite odsávač.

Dlho stlačte tlačidlo **T3**.

Vyberte typ varnej dosky (plynová, indukčná či elektrická).

Súčasne stlačte tlačidlá **T1** a **T2**, dokiaľ sa neozve akustický signál (pípuť), uvoľnite tlačidlá a znovu stlačte (do približne 5 sekúnd) iba tlačidlo **T2**, čím vstúpíte do režimu výberu varnej dosky.

Postupným stláčaním tlačidla **T2** je teda možné vybrať požadovaný typ varnej dosky podľa nasledovnej schémy:

Kontrolka LED L2 oranžová: Plynová varná doska

Kontrolka LED L2 modrá: Indukčná varná doska

Kontrolka LED L2 biela: elektrická varná doska

Kontrolka zostane svietiť na znamenie úspešnej voľby, po 10 sekundách kontrolka krátko zabliká na znamenie, že vybraná voľba bola zaznamenaná.

Logické spojenie odsávača a SNAP® (pokiaľ je vybavený zariadením SNAP®).

Spojenie medzi odsávačom a zariadením **SNAP®** je automatické, nevyžaduje sa žiadne nastavenie.

Údržba

Čistenie

Pri čistení je treba použiť **VÝLUČNE** látku navrhnutú neutrálnymi tekutými čistiacimi prostriedkami.

NEPOUŽÍVAJTE ŽIADNE NÁSTROJE ALEBO POMOCKY NA ČISTENIE. NEPOUŽÍVAJTE ALKOHOL!

Panel

Obr. 28-29

Obvodový odsávací panel musí byť vždy zatvorený, otvára sa len pri údržbe (napr. čistenie alebo výmena filtrov).

Doplňujúce informácie pre čistenie IBA panelu

Panel je vyrábaný v **CRISTALPLANT®**

Poznámka: pre ďalšie podrobnosti o materiále **CRISTALPLANT®** a o výrobcovi, navštívte stránku www.cristalplant.it

Údržba CRISTALPLANT®

Bežná údržba

Starostlivosť o **CRISTALPLANT®** je jednoduchá a rýchla.

Povrch **CRISTALPLANT®** stačí vyčistiť mydlovou vodou alebo bežnými čistiacimi prostriedkami, ktoré odstraňujú väčšinu škvŕn a špiny, ktoré sa môžu usadzovať na povrchu.

Odporúčame predovšetkým gélové alebo abrazívne čistiace prostriedky a riadne opláchnutie povrchov, používajte brúsnu špongiu typu Scotch Brite® ako je uvedené na priloženej vzorke; týmto spôsobom zanecháte na materiáli pôvodný matný povrch, ktorým sa materiál **CRISTALPLANT®** vyznačuje.

Ako zabrániť poškodeniu

Povrch má dobrú odolnosť voči škvŕnam; preto neodporúčame používanie agresívnych chemických prostriedkov ako je acetón, trielín, silné kyseliny alebo zásady.

Niektoré látky, ako je napríklad farba, kozmetické prípravky a farbivá môžu pri dlhodobom kontakte s materiálom sfarbiť povrch materiálu **CRISTALPLANT®**, rovnako ako zapálená cigareta; sfarbenie možno odstrániť spôsobom uvedeným v odporúčaníach.

Odstránenie odolných škvŕn, škrabancov a popálenín

CRISTALPLANT® je materiál, ktorý je homogénny po celej hrúbke, a preto je možná oprava povrchových poškodení, ako sú škrabance, popáleniny od cigarety a odolné škvŕny. Stačí dodržiavať tieto pokyny:

pri malých poškodeniach povrchu použite brúsnu špongiu Scotch Brite® (registrovaná značka 3M) a bežný brúsny prostriedok. Zbrúste povrch poškodenej časti. Ak je poškodenie stále viditeľné, povrch zbrúste veľmi jemným

brúsnym papierom.

Používajte:

Krémové alebo práškové čistiace prostriedky (ako sú CIF®, VIM® alebo podobné), ktoré obsahujú mikročastice, ktoré brúsia povrch. Je možné používať denaturovaný alkohol s obsahom etylu, ale venujte pozornosť správne opláchnutiu povrchu.

Nepoužívajte:

Rozpúšťadlá ako acetón alebo trielín alebo agresívne chemické látky (kyselina chlorovodíková) a silné zásady (hydroxid sodný).

Priemyselné čistiace prostriedky alebo iné prostriedky, ktorých agresivita nie je známa vyskúšajte na časti, ktorá nie je viditeľná a následne ich naneste na viditeľné časti. Látky veľmi agresívne pre odtoky umývadiel. Rozpúšťadlá používané pri náteroch.

Údržba častí zo skla, nerezovej ocele, plastov a ostatných častí, ktoré nie sú vyrobené z materiálu

CRISTALPLANT®

Na čistenie používajte navlhčenú handričku a neutrálne tekuté prostriedky.

Nepoužívajte brúsne produkty. **NEPOUŽÍVAJTE ALKOHOL!**

Upozornenie: pri nedodržaní pokynov čistenia zariadenia a výmeny filtrov hrozí riziko vzniku požiarov. Odporúčame dodržiavanie uvedených pokynov.

Výrobca nenesie žiadnu zodpovednosť za prípadné poškodenie motora, požiar vzniknutý z dôvodu nesprávnej údržby alebo nedodržania uvedených odporúčaní.

Protitukový filter

Obr. 9-26

Údržuje častice tukov pochádzajúcich z varenia.

Musí byť čistený jedenkrát za mesiac (alebo keď upozorňovací systém nasýteľnosti filtrov – ak je s ním príslušný model vybavený – upozorňuje túto nevyhnutnosť), neodráždívajúcimi čistiacimi prostriedkami ručne alebo v umývačke s nízkou teplotou vody a krátkym cyklusovým programom.

Umyvaním v umývačke, protitukový filter sa môže odfarbiť, ale jeho filtračná charakteristika sa tým vôbec nezmení.

Na odpojenie protitukových filtrov potiahnite za pružinový háčik.

Výmena žiaroviek

Odsávač pary je vybavený systémom osvetlenia založenom na technológii LED.

Kontroly LED zaručujú optimálne osvetlenie, trvanie až 10 krát dlhšie ako tradičné žiarovky a umožňujú ušetriť 90% elektrickej energie.

Pre výmenu, obráťte sa na technický servis.

Ezen kézikönyv utasításait szigorúan be kell tartani. Az itt feltüntetett utasítások be nem tartásából származó bármilyen hiba, kár vagy tüzesettel kapcsolatban a gyártó felelősséget nem vállal. A páraelszívó a főzési pára és füst elszívására szolgál, kizárólag háztartási használatra.

Az elszívó esztétikai megjelenésében eltérhet a jelen kézikönyv ábráin szereplőtől, de a használati, karbantartási és felszerelési utasítások nem változnak.

- Fontos, hogy ezt a kézikönyvet megőrizze, hogy bármikor tájékozódhasson belőle. Eladás, átadás vagy költözés esetén gondoskodjon arról, hogy a kézikönyv a terméket kísérje.
- Az útmutatásokat figyelmesen olvassa el: fontos tájékoztatások találhatók köztük a telepítésre, a használatra és a biztonságra vonatkozóan.
- Ne módosítsa a termék elektromos vagy mechanikai rendszerét, vagy a kivezető csöveket.
- A berendezés beszerelésének megkezdése előtt győződjön meg róla, hogy minden alkatrész sérülésmentes-e. Ellenkező esetben forduljon a viszonteladóhoz és ne szerelje fel a berendezést.

Megjegyzés: A „(*)” jelzésű részek opcionális kiegészítők, amelyek csak az egyes modellek tartozékai, illetve olyan részek, amelyek nem részei a csomagagnak, külön kell ezeket beszereznie.



Figyelmeztetés

- Bármilyen tisztítási és karbantartási művelet megkezdése előtt, a készüléket le kell választani az elektromos hálózatról! Húzza ki a készülék villásdugóját, vagy áramtalanítsa a háztartási elosztódoboz főkapcsolóját lekapcsolva!
- Minden beszerelési és karbantartási munkálathoz használjon munkavédelmi kesztyűt!
- A készüléket 8 éven felüli gyerekek, valamint a csökkent fizikális, érzékszervi és szellemi képességekkel bíró személyek, illetve azok, akik nem rendelkeznek megfelelő tudással és tapasztalattal, kizárólag megfelelő felügyelet mellett használhatják, illetve abban az esetben, ha megfelelő

útmutatást kaptak a készülék biztonságos használatát illetően és megértették a készülék használatával járó veszélyeket!

- Ne engedje, hogy a gyermekek játsszanak a készülékkel!
 - A készülék tisztítását és karbantartását gyermekek csak felügyelet mellett végezhetik!
 - Az elszívó más, gáz- vagy egyéb tüzelőanyagú készülékkel való egyidejű használata esetén biztosítani kell a helyiség megfelelő szellőzését!
 - Az elszívót mind belül, mind kívül (LEGALÁBB HAVONTA EGYSZER) rendszeres gyakorisággal tisztítani kell!
 - A kézikönyvben feltüntetett karbantartási utasításokat minden esetben tartsa be!
 - Az elszívó tisztítási előírásainak, valamint a szűrők cseréjének és tisztításának figyelmen kívül hagyása tűzveszélyt okoz! Az elszívó alatt szigorúan tilos nyílt lángon készíteni ételt!
 - Az izzó cseréjéhez kizárólag az e kézikönyv „karbantartás - izzó cseréje” c. részben megadott típusú izzót használjon!
- A nyílt láng használata károsítja a szűrőket és tűzveszélyt okozhat, emiatt minden esetben kerülni kell a nyílt láng használatát!
- Ne hagyja őrizetlenül a sütést, mert a túlhevült olaj meggyulladhat!
- FIGYELEM!** A főzőlap működése közben az elszívó hozzáférhető részei

felforrósodhatnak!

- Ne csatlakoztassa a készüléket az elektromos hálózatra, amíg a beszerelést teljesen el nem végezte!
- A füstelvezetéshez szükséges műszaki és biztonsági intézkedéseket illetően, az illetékes helyi hatóságok vonatkozó rendelkezéseit szigorúan tartsa be!
- A keringetett levegőt nem szabad a gáz- vagy egyéb égéstermék üzemű készülékek füstjének elvezetéséhez használni csőben szállítani!
- Ne használja az elszívót helytelenül felszerelt lámpával, illetve ne hagyja azt lámpa nélkül, mert áramütést okozhat!
- Soha ne használja az elszívót felszerelt rostély nélkül!
- Az elszívót SOHA ne használja tárolófelületként, hacsak az ilyen célra való használata nincs egyértelműen jelezve!
- Beszereléshez kizárólag a készülékhez mellékelt csavarokat használja! Amennyiben a csavar nem része a csomagnak, ügyeljen a megfelelő típusú csavarok beszerzésére!
- A beszerelési útmutatóban feltüntetett, megfelelő hosszúságú csavarokat használjon!
- Késég esetén kérjen tájékoztatást a szakszerviztől, vagy hasonló képesítésű személyzettől!

FIGYELEM!

- A csavarok és rögzítő elemeknek nem az útmutató szerinti felhelyezése áramütés-veszélyt okozhat!
- Ne használja programozóval, időzítővel, különálló távirányítóval vagy bármilyen más olyan eszközzel, amelyik automatikusan kapcsol be.

A készüléken található jelzés megfelel az elektromos és elektronikus berendezések hulladékairól szóló 2012/19/EC európai irányelvben (WEEE) foglalt előírásoknak.

A hulladékká vált termék szabályszerű elhelyezésével Ön segít elkerülni a környezettel és az emberi egészséggel kapcsolatos azon esetleges negatív következményeket, amelyeket a termék nem megfelelő hulladékkezelése egyébként okozhatna.

A termékem vagy a termékhez mellékelt dokumentumokon feltüntetett



■ jelzés arra utal, hogy ez a termék nem kezelhető háztartási hulladékként. Ehelyett a terméket a villamos és elektronikus berendezések újrahasznosítását végző telephelyek valamelyikén kell leadni.

Kiselejtezőskor a hulladékkeltávolításra vonatkozó helyi környezetvédelmi előírások szerint kell eljárni.

A termék kezelésével, hasznosításával és újrahasznosításával kapcsolatos bővebb tájékoztatásért forduljon a lakóhelye szerinti polgármesteri hivatalhoz, a háztartási hulladékok kezelését végző társasághoz vagy ahhoz a bolthoz, ahol a terméket vásárolta.

A berendezést a következő szabványoknak megfelelően tervezték, gyártották, és ellenőrizték:

- Biztonság: EN/IEC 60335-1; EN/IEC 60335-2-31, EN/IEC 62233.

• Teljesítmény: EN/IEC 61591; ISO 5167-1; ISO 5167-3; ISO 5168; EN/IEC 60704-1; EN/IEC 60704-2-13; EN/IEC 60704-3; ISO 3741; EN 50564; IEC 62301.

• Elektromágneses összeférhetőség EMC: EN 55014-1; CISPR 14-1; EN 55014-2; CISPR 14-2; EN/IEC 61000-3-2; EN/IEC 61000-3-3.

A megfelelő használatot és a környezetre gyakorolt káros hatás mérséklését elősegítő javaslatok: Az elszívót a minimum sebességen kapcsolja be akkor, amikor a főzést megkezdi, és hagyja néhány percig üzemelni még azt követően is, hogy a főzést befejezte. A berendezést csak akkor kapcsolja nagyobb sebességfokozatra, ha a főzés közben nagy mennyiségű füst vagy gőz keletkezik, és csak akkor használja az intenzív sebességet, ha arra ténylegesen szükség van. Cserélje ki a szénzsűrőket akkor, amikor a berendezés jelzi ennek szükségességét, így biztosíthatja, hogy a készülék hatékonyan nyeli el a szagokat. A megfelelő zsűrőképesség biztosítása érdekében cserélje ki a zsírzsűrőt akkor, amikor a berendezés erre figyelmeztet. A hatékonyság növelése és a zajszint csökkentése érdekében tanácsos a jelen útmutató által megadott maximális csőátmérőket alkalmazni.

Használat

Az elszívó a szabadba történő elvezetésre szolgáló elszívó módban való használatra van beállítva.

A gőzök kivezetése a gyűjtőkarimához rögzített elvezető csővön történik.

FIGYELEM!

Kivezetőcső nincs a csomagban, külön kell azt megvennie.

Az elvezetőcső átmérője az összekötő gyűrű átmérőjével azonos kell legyen

FIGYELEM!

Amennyiben az elszívó szénfilteres, szükséges annak kiemelése.

Csatlakoztassa a páraelszívót a levegőkimenettel (csatlakozó karima) azonos átmérőjű kivezető csőhöz.

A kisebb átmérőjű cső használata az elszívás hatásfokának csökkenését és a készülék zajszintjének drasztikus növekedéséhez vezet.

Ezért ezzel kapcsolatban felelősséget nem vállalunk.

! Minimális hosszúságú csővezetékét használjon.

! A csővezeték a lehető legkevesebb hajlattal rendelkezzen (maximális hajlásszög: 90°).

! Kerülje a cső deformálódását.

Felszerelés

A főzőkészülék felülete és a konyhai szagelszívó legalsó része közötti minimális távolság nem lehet kisebb, mint 50cm elektromos főzőlap, és 65cm gáz vagy vegyes tüzelésű főzőlap esetén.

Ha a gázfőzőlap beszerelési utasításában ennél nagyobb távolság szerepel, azt kelfigyelmebe venni.

Villamos bekötés

A hálózati feszültségnek azonosnak kell lennie a konyhai páraelszívó belsejében elhelyezett műszaki adattáblán feltüntetett feszültséggel. Ha az elszívó rendelkezik villásdugóval, csatlakoztassa egy hozzáférhető helyen elhelyezett, az érvényben lévő szabványoknak megfelelő dugaszoló aljzathoz, akár a beszerelést követően is. Ha nem rendelkezik csatlakozódugóval (közvetlen csatlakozás a hálózathoz) vagy a dugaszoló aljzat nem hozzáférhető, szereljen fel egy szabványos, kétpólusú megszakítót akár a beszerelést követően is, amely III. túláram-kategória esetén biztosítja a hálózatról való teljes leválasztását, a telepítési szabályoknak megfelelően.

FIGYELEM!

Mielőtt az elszívó áramkörét visszaköti a hálózatba és ellenőrzi, hogy az elszívó helyesen működik-e, mindig ellenőrizze azt is, hogy a hálózati vezeték beszerelése szabályos-e.

Az elszívó speciális kábellel rendelkezik, melynek sérülése esetén cseréjét kérje a szakszerviz szolgálatától.

Működése

FIGYELEM!

Ez a páraelszívó automatikus működési rendszerrel működik (lásd „**Automatikus működés (szenzoros)**”).

Automatikus kalibrációt végez minden egyes alkalommal, ha a páraelszívót csatlakoztatja a tápellátáshoz (pl. az első telepítés vagy áramszünet esetén). Kézzel is végezheti (lásd az „**Az Automata üzemmód paramétereinek beállítása - Kézi beállítás**” bekezdést).

Az 5 perces kalibráció alatt a vezérlők villognak és csak a lámpák gombját lehet használni.



Ezt a terméket Elica távirányítóval történő működésre tervezték, a termékhez tartozik készletben vagy külön megvásárolható, opcióként.

Az elszívó távirányítóval történő irányításához el kell végezni a társítási eljárást.

FIGYELEM!

Ennek megkezdéséhez az elszívót le kell választani, majd

ismét csatlakoztatni kell a villamos hálózatra és az áramellátás első percében el kell végezni a társítási eljárást.

Olvasa el a távirányítóhoz kapott használati utasításokat, amelyek tartalmazzák annak társítására és helyes használatára vonatkozó információkat.

A távirányító társítása (ha van)

A távirányító párosítását a két világító LED jelzi, melyek egymás után több színnel világítanak.

Megjegyzés: A távirányító segítségével lehet programozni a késleltetett kikapcsolást az abban a pillanatban aktív elszívó sebesség (teljesítmény) alapján:

Sebesség 1 (alacsony elszívó seb.): 20 perc

Sebesség 2 (közepes elszívó seb.): 15 perc

Sebesség 3 (magas elszívó seb.): 10 perc

Kezelőpanel - Főbb funkciók

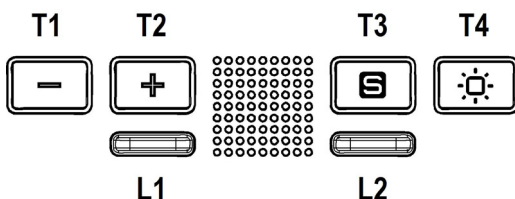

A funkciók kezeléséhez elegendő a szimbólumok megérintése

T1. OFF/az elszívási sebesség (teljesítmény) csökkentése.

T2. ON/az elszívási sebesség (teljesítmény) növelése.

Ismétellen nyomja meg a kívánt sebesség kiválasztásáig:

Sebesség KI – Led L1: nem világít

1. sebesség (alacsony elszívási sebesség) – Led L1: zölden világít

Az L1 Led zölden világít, ha az elszívó késleltetett kikapcsolása aktiválva lett (csak távirányító - 20 percig tart).

2. sebesség (közepes elszívási sebesség) – Led L1: sárgán világít

Az L1 Led sárgán világít, ha az elszívó késleltetett kikapcsolása aktiválva lett (csak távirányító - 15 percig tart).

3. sebesség (gyors elszívási sebesség) – Led L1: kéken világít

Az L1 Led kéken világít, ha az elszívó késleltetett kikapcsolása aktiválva lett (csak távirányító - 10 percig tart).

4. sebesség (intenzív elszívási sebesség) – Led L1: kéken világít

Megjegyzés: A 4. sebesség időtartama 5 percre van korlátozva, ezután az elszívó automatikusan 2. sebességre vált.

T3. ON/OFF Connected Mode (sensor Mode) gomb

T4. Rövid megnyomás: Világítás ON/OFF gomb

Hosszantartó megnyomás: A fényintenzitás kezelése.

L1. Az elszívási sebesség (teljesítmény) kijelzése

Zöld – 1. sebesség

Sárga – 2. sebesség

Kék – 3. sebesség

Világító kék – Intenzív sebesség

Megjegyzés: Az intenzív sebesség 5 percig tart, majd a berendezés visszalép a 2. sebességre

Piros - A zsírszűrő eltömődését jelző vészjelzés

L2. Haladó funkciók kijelzése

Fehér - Automatikus működés aktiválva (érzékelő)

Narancssárga - A logikus csatlakozás az elszívó és a SNAP® között aktív

Narancssárga - A logikus csatlakozás az elszívó, az asztal és a SNAP® között aktív

A zsírszűrő eltömődése - L1 led: piros fényel világít

A jelzés kb. egy percig látható az elszívó kikapcsolása után.

Amikor megjelenik ez a jelzés, **végezze el a zsírszűrő karbantartását.**

A szénszűrő eltömődése - L1 led: piros fényel világít

A jelzés kb. egy percig látható az elszívó kikapcsolása után.

Amikor megjelenik ez a jelzés, **végezze el a szénszűrő karbantartását.**

A szűrőeltömődés jelzés visszaállítása

Kikapcsolt elszívóval nyomja meg egyszerre a **T1** és a **T2** gombot legalább 5 percig, az **L1** led befejezi az eltömődés jelzését.

Ismételje meg a műveletet, ha mindkét szűrő egyszerre jelez eltömődést.

A szénszűrő eltömődés jelzésének kikapcsolása/bekapcsolása:

Ez a jelzés általában ki van kapcsolva, az aktiválásához:

kikapcsolt elszívóval nyomja meg egyszerre a **T1** és a **T2** gombot, amíg nem hallja az akusztikus hangjelzést (bip).

Engedje fel mind a két gombot, majd rövid ideig nyomja le ismét a **T1** és **T2** gombot.

Az **L1** led piros fényel villogva jelzi, hogy a jelzés aktiválva lett.

Ismételje meg a műveletet, ha ki szeretné kapcsolni a jelzést, az **L1** led piros fényel villog, majd állandó fényel világít, ezáltal jelezve a kikapcsolást.

Automatikus működés (érzékelő), csatlakoztatás SNAP®-pel

Figyelem! Tanácsoljuk elvégezni az **"Automatikus működéshez szükséges paraméterek beállítása"** (lásd az alábbi bekezdést) az automatikus működés használata és az elszívónak a SNAP®-hoz való csatlakoztatása előtt.

Automatikus működés (érzékelő)

Az elszívó bekapcsol az elszívó érzékelője által észlelt főzési páráknak leginkább megfelelő sebességen.

E funkció aktiválásához:

Nyomja meg rövid ideig a **T3** gombot, az **L2** LED fehér színnel világít.

Az elszívó automatikus működése SNAP®-pel

Megjegyzés: A SNAP® egy kiegészítő elszívó egység, mely az elszívóval működik.

További információért tekintse meg a SNAP®-hez mellékelt kézikönyvet.

E funkció aktiválásához:

Nyomja meg rövid ideig a **T3** gombot, az **L2** LED narancssárga színnel világít.

Az elszívó megfelelő működéséhez szükséges előkészítő műveletek

Az automatikus működéshez szükséges paraméterek beállítása

Ezen beállítást javasolt elvégezni az elszívó első használatát előtt, vagy úgy, hogy lehetővé tegye az elszívó számára az összes rendelkezésre álló funkció megfelelő használatát.

Megjegyzés: Az összes kalibrálási, kiválasztási, beállítási és logikus csatlakoztatási művelet kikapcsolt (OFF) elszívó mellett áll rendelkezésre:

•Az elszívó kalibrálása (automatikus vagy manuális).

•A főzőlap típusának a kiválasztása (gáz - indukciós vagy elektromos)

•Logikus csatlakoztatás az elszívó és a SNAP®

között (ha rendelkezik SNAP®-pel).

Az érzékelő kalibrálása

A kalibrálás azért szükséges, hogy lehetővé tegye az elszívó érzékelőjének a megfelelő működését.

Ez automatikusan történik valahányszor az elszívó csatlakoztatásra kerül az elektromos hálózathoz (pl. telepítés előtt vagy áramszünet után).

A kalibrálás 5 percig tart, az **L1** és az **L2** led fehér színnel villog

A kalibrálást el lehet végezni manuálisan is, ha az érzékelő működése nem megfelelő és akkor kell elvégezni, amikor a konyhában normális környezeti feltételek vannak (pl. ne végezze el, ha a konyhában erős szagok vannak).

A manuális kalibrálás elvégzéséhez:

Kapcsolja ki az elszívót.

Hosszú ideig tartsa lenyomva a **T3** gombot.

A főzőlap kiválasztása (gáz - indukciós vagy elektromos)

Egyidejűleg nyomja meg a **T1** és **T2** gombot, amíg nem hallja a hangjelzést (bip). Engedje fel a gombokat és nyomja meg ismét (kb. 5 másodpercen belül) csak a **T2** a gombot a kiválasztott főzőlap módjába való belépéshez.

A **T2** gomb további megnyomásával ki lehet választani a kívánt főzőlapot az alábbiaknak megfelelően:

L2 led narancssárga: Gáz főzőlap

L2 led kék: Indukciós főzőlap

L2 led fehér: elektromos főzőlap

A led égve marad és így jelzi a kiválasztást, majd a led 10 másodpercig röviden villogva jelzi, hogy a kiválasztás lett végezve.

Logikus csatlakoztatás az elszívó és a SNAP® között (ha rendelkezik SNAP®-pel).

A csatlakozás az elszívó és a SNAP® között automatikus, nincs szükség semmiféle beállításra.

Karbantartás

Tisztítás

A tisztításhoz KIZÁRÓLAG semleges folyékony mosószerrel átitatott nedves ruhát használjon. **A TISZTÍTÁSHOZ NINCS SZÜKSÉG SEMMILYEN ESZKÖZRE.** Kerülje a súrolószert tartalmazó mosószerek használatát. **NE HASZNÁLJON ALKOHOLT!**

Panel

ábra 28-29

II A körbefutó elszívó panelt mindig zárva kell tartani, kizárólag az elszívó karbantartás (pl. tisztítás vagy a szűrők cseréje) esetén nyitható ki.

További információk a panel tisztításához

A panel **CRISTALPLANTBÓL®** készült.

Megjegyzés: Hogy többet tudhasson meg a **CRISTALPLANT®** anyagról és a gyártóról, keresse fel a www.cristalplant.it honlapot!

A CRISTALPLANT® ápolása

Mindennapi ápolás

A **CRISTALPLANT®** ápolása egyszerű és gyors. A **CRISTALPLANT®** terméket elegendő szappanos vízzel, vagy általános tisztítószerezrel lemosni a foltok többségének, illetve a felszínen lerakódó piszok eltávolítására. Különösen gél, vagy súrolószert használata javasolt dörzsis szivaccsal, mint amilyen a mellékelt "Scotch Brite®" minta; így az eredeti matt bevonat, mely a **CRISTALPLANT®** egyedi jellemzője, jól karbantartható.

Sérülések megelőzése

A felület foltoknak jól ellenáll; mindezek ellenére javasolt agresszív vegyi termékek használata, mint például az acetont, triklór-etilén, erős savak és lúgok. Néhány anyag, mint a tinta, kozmetikumok és festékanyagok a felülettel való tartós érintkezése elszíneződést okozhat a **CRISTALPLANT®** felületén, ugyanígy az égő cigaretták is; azonban az alábbi utasításokat követve mindezek eltávolíthatóak.

Makacs foltok, karcolások és égésnyomok eltüntetése

A **CRISTALPLANT®** vastagsága teljesen homogén, így a felszíni agresszió nyomai, mint a karcolások, cigaretták égésnyomok és makacs foltok kijavíthatóak ezen egyszerű útmutatást követve visszaadva a felület eredeti szépségét: kisebb sérülések esetén Scotch Brite® (a 3M bejegyzett védjegye) dörzsis szivacs és általános súrolószert használatával. A sérült részen dörzsölje át a

felületet. Ha a hiba még mindig látható, simítsa át a felületet nagyon finom szemcsés csiszolópapírral.

Használjon:

Krém-, vagy porállagú tisztítószert (mint a CIF®, VIM® vagy hasonlók), melyek a felületet lecsiszoló mikro szemcséket tartalmaznak. Denaturált szesz használata megengedett, ügyelve arra, hogy a felületet alaposan le kell öblíteni.

Ne használjon:

Oldószereket, mint acetont, vagy a triklór-etilén és más, agresszív vegyi anyagokat, valamint erős savakat (sósav...) és erős lúgokat (nátrium-hidroxid...). Ipari tisztítószereket, vagy más olyan anyagokat, melyek maró hatása nem ismert. Ez esetben javasolt próbát végezni egy nem látható helyen, s csak ezután használni a terméket nagyobb felületen. Lefolyó tisztítására használt igen agresszív anyagokat. Festékekhez használt oldószereket.

Az üveg, acél, műanyag és minden más, nem

CRISTALPLANT® anyagból készült részek ápolása

Tisztításhoz használjon folyékony, semleges mosószerrel átitatott rongyot.

Súrolószert használatát kerülje. **NE HASZNÁLJON ALKOHOLT!**

Figyelem! A berendezés tisztításának és a szűrőcsere szabályainak figyelmen kívül hagyása tűzkárokat okozhat! Ajánljuk a javasolt útmutatások betartását.

A nem megfelelő karbantartás, vagy a fenti figyelmeztetések figyelmen kívül hagyása miatt a motorban esetlegesen bekövetkező károkért, tűzkárokért a gyártó felelősséget nem vállal.

Zsírszűrő filter

ábra 9-26

Visszatartja a főzésből eredő zsírrészecskéket.

Havonta egyszer (vagy amikor a filter telítődésjelző rendszere - ha a megvásárolt modell rendelkezik ilyenrel - jelzi, hogy szükség van rá) nem agresszív tisztítószerezrel, kézzel vagy mosogatógépben, alacsony hőfokon és rövid ciklussal el kell mosogatni.

Mosogatógépben történő mosogatás a zsírszűrő elszíneződését okozhatja, de ez nem változtat hatékonyságán.

A zsírszűrő filter leszereléséhez húzza meg a rugós horgot.

Égőcsere

Az elszívó LED technológiára épülő világítási rendszerrel van felszerelve.

A LEDEK optimális megvilágítást biztosítanak, a hagyományos lámpák élettartamánál 10-szer nagyobb élettartammal rendelkeznek, mindemellett 90%-os elektromos energia megtakarítást tesznek lehetővé.

Izzócsere esetén forduljon a szakszervizhez.

Придържайте се стриктно към тук посочените инструкции. Фирмата не носи отговорност за евентуални неизправности, повреди или възпламеняване на уреда, възникнали в резултат на неспазване на инструкциите в настоящото упътване. Аспираторът е проектиран за аспириране на дима и парата, които се отделят при готвене, и е предназначен само за битова употреба.

Аспираторът може да се различава външно от чертежите поместени в настоящото упътване, но независимо от това инструкциите за употреба, поддръжката и инсталирането са абсолютно същите.

- Съветваме Ви да съхранявате настоящото упътване за да може да го използвате във всеки един момент. При продажба, отдаване под наем или преместване, упътването за употреба трябва да остане заедно с продукта.
- Прочетете внимателно инструкциите! Те съдържат важна информация относно инсталирането, употребата и мерките за безопасност.
- Забранено е нанасянето на електрически или механически изменения върху продукта и върху въздуховодните тръби!
- Преди да пристъпите към инсталирането на уреда, уверете се, че няма увредени части. Ако има такива, свържете се с търговския представител и не пристъпвайте към инсталиране.

Забележка: Частите, отбелязани със символа “*” са опция и се доставят само с някои модели или трябва да бъдат закупени отделно.



Предупреждения

- Преди каквато и да било операция, свързана с почистването или поддръжката, изключете аспиратора от ел. мрежата, като извадите щепсела от контакта или изключите главния прекъсвач в жилището.
- При извършване на всички операции свързани с инсталирането и поддръжката, използвайте работни

ръкавици.

- Уредът може да бъде използван от деца на възраст не по-ниска от 8 години и от лица с ограничени физически, сетивни или умствени възможности или хора без опит или необходимите познания, но при условие че са под наблюдение или след като са получили необходимите инструкции за безопасно използване на уреда и свързаните с него опасности.

- Не позволявайте на децата да си играят с уреда!

- Почистването и поддръжката не трябва да се извършва от деца без наблюдението на възрастен.

- Помещението трябва да разполага с достатъчна вентилация когато аспираторът се използва едновременно с други уреди на газ или друг вид гориво.

- Аспираторът трябва да се почиства често както отвътре така и отвън (ПОНЕ ВЕДНЪЖ В МЕСЕЦА).

- Придържайте се към инструкциите посочени в наръчника за поддръжка!

- Неспазването на инструкциите за почистване на аспиратора и за подмяна и почистване на филтрите води до риск от пожар.

- Строго забранено е приготвянето на ястия фламбе под аспиратора.

- За да подмените лампите, използвайте само тези, които са посочени в раздел „Поддръжка/подмяна на лампите“.

както е посочено в настоящия наръчник за експлоатация.

Използването на открит пламък е вредно за филтрите и може да предизвика пожар, затова трябва на всяка цена да се избягва.

Приготвянето на пържени храни трябва да се извършва под наблюдение, тъй като сгорещеното олио може да се възпламени.

ВНИМАНИЕ: Когато готварският плот работи, достъпните части на аспиратора могат да се нагорещят.

- Не свързвайте уреда към ел. мрежата докато не сте приключили окончателно с монтажа.
- Що се отнася до техническите размери и мерките за безопасност, които трябва да предприемете за отвеждането на димните газове навън, Ви препоръчваме да се придържате стриктно към правилата, предвидени в регламентите на компетентните местни власти.
- Аспирираният въздух не трябва да се насочва към тръбопроводите, които се използват за отвеждане на димните газове, отделящи се при използването на уреди работещи с газ или друг вид гориво.
- Не използвайте и не оставайте аспиратора без правилно монтирани лампички поради евентуален риск от токов удар.
- Никога не използвайте аспиратора без правилно монтирана решетка!
- Аспираторът не трябва НИКОГА да се използва като опорен плот освен ако това не е специално указано.
- При монтажа използвайте само фиксиращите болтове, които са доставени заедно с уреда или ако няма такива, закупете подходящи болтове.
- Използвайте болтове с подходяща дължина, както е посочено в наръчника за инсталиране.
- При наличие на съмнения, моля свържете се с оторизирания сервиз за техническо обслужване или квалифициран персонал.

▲ ВНИМАНИЕ!

- Ненсталирането на болтовете и механизмите за фиксиране в съответствие с настоящите инструкции може да доведе до рискове от електрическо естество.
- Не използвайте с програматор, таймер, отделно дистанционно управление или каквото и да е друго устройство, което се активира автоматично.

Този уред отговаря на изискванията на :
- Европейската директива 2012/19/ЕС

- Waste Electrical and Electronic Equipment (WEEE).

Уверявайки се, че този уред ще бъде рециклиран по подобаващият за това начин, Вие допринасяте за опазването на околната среда и вашето здраве.



Символът  върху уреда или в придружаващата го документация посочва, че този продукт не трябва да бъде считан за домашен отпадък, а трябва да бъде предаден в специално предназначени за това пунктове за рециклиране на електрическа и електронна техника. Придържайте се към местните нормативи за преработка на отпадъци. За по-подробна информация във връзка с предаването, събирането и рециклирането на този продукт ви съветваме да се обърнете към компетентните местни служби, службите за събиране на домашни отпадъци или магазинът, в който сте закупили този ел. уред.

Уредът е проектиран, тестван и произведен в съответствие с:

- Безопасност: EN/IEC 60335-1; EN/IEC 60335-2-31, EN/IEC 62233.
- Работни характеристики: EN/IEC 61591; ISO 5167-1; ISO 5167-3; ISO 5168; EN/IEC 60704-1; EN/IEC 60704-2-13; EN/IEC 60704-3; ISO 3741; EN 50564; IEC 62301.
- EMC - Електромагнитна съвместимост: EN 55014-1; CISPR 14-1; EN 55014-2; CISPR 14-2; EN/IEC 61000-3-2; EN/IEC 61000-3-3.

Предложения за правилна употреба, за да се намали въздействието върху околната среда: Включете (ON) аспиратора на минимална скорост, когато започнете да готвите и го оставете да работи няколко минути след приключване на готвенето. Увеличавайте скоростта само в случай на голямо количество дим и пари и използвайте увеличените скорости само в екстремни ситуации. Сменяйте филтъра/филтрите с активен въглен, когато е необходимо, за да поддържате добра ефективност на намаляване на миризмата. Почиствайте филтъра/филтрите за мазнини, когато е необходимо, за да поддържате добра ефективност на филтъра за мазнините. Използвайте максималния диаметър на системата за отвеждане на въздуха, посочен в това ръководство за оптимизиране на ефективността и за намаляване на шума.

Употреба

Аспираторът е разработен за използване във версия за аспириране с отвеждане навън.

Парата се отвежда навън посредством въздуховодна тръба свързана със съединителния фланец.

▲ ВНИМАНИЕ!

Въздуховодната тръба не е включена към аксесоарите и трябва да бъде закупена отделно.

Диаметърът на въздуховодната тръба трябва да отговаря на диаметъра на съединителния пръстен.

⚠ ВНИМАНИЕ!

Ако аспираторът е снабден с филтри с активен въглен, въпросните трябва да бъдат отстранени.

Свържете аспиратора към въздуховодни тръби и отвори в стената. Диаметърът на тръбите трябва да съответства на диаметъра на съединителния фланец за отвеждане на въздуха.

Свързването към въздуховодни тръби и отвори с по-малък диаметър намалява капацитета на аспириране и увеличава значително шума по време на работа.

В тези случаи фирмата не поема никаква отговорност.

! Използвайте тръба с необходимата дължина.

! Използвайте тръба с възможно най-малко тръбни колена (с максимален ъгъл на извивка: 90°).

! Не променяйте рязко сечението на тръбите!

Монтиране

Минималното разстояние между повърхността, на която се поставят съдовете за готвене и най-ниската част на кухненския аспиратор, трябва да бъде не по-малко от 50cm в случай на електрически печки и не по-малко от 65cm, в случай на газови или комбинирани печки.

Ако в инструкциите на газовия уред за готвене е посочено по-голямо разстояние, то трябва да се има предвид.



Ел. връзка

Напрежението в ел.мрежата трябва да отговаря на напрежението, което е посочено върху етикета с данните за аспиратора, поставен от вътрешната му страна. Ако е снабден с щепсел свържете аспиратора към контакт, съответстващ на действащите норми и намиращ се на лесно достъпно място дори и след приключване на монтажа. Ако не е снабден с щепсел (директно свързване към мрежата), или щепселът не е на достъпно място след приключване на монтажа, използвайте двуполусен прекъсвач според нормите, така че да се осигури пълно изключване на мрежата при свръхнапрежение III, в съответствие с правилата за монтиране.

⚠ ВНИМАНИЕ!

Преди да свържете отново аспиратора към мрежата и да проверите дали функционира правилно, проверете дали кабелът е монтиран както трябва.

Аспираторът е снабден със специален кабел за захранване; в случай, че кабелът бъде увреден обърнете се към гаранционния сервис за да получите нов.

Начин на употреба

⚠ ВНИМАНИЕ!

Този аспиратор разполага с една система за автоматично функциониране (виж параграф "**Автоматичен режим на работа (датчик)**").

Калибрирането се осъществява автоматично всеки път, когато аспираторът бъде свързан към електрическата мрежа (напр.: при първото инсталиране или след прекъсване на електрическото захранване). Също така може да се извърши и ръчно (виж параграф "**Регулиране на параметрите за автоматичен режим на работа - Ръчно регулиране**").

По време на калибрирането, което е с продължителност 5 минути, командите мигат и ще може да се използва единствено бутон на светлините.

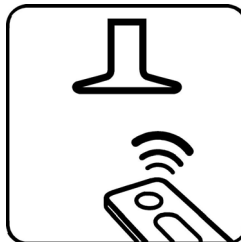

Този продукт е предразположен за функциониране с дистанционно управление Elisa, доставено с продукта или може да бъде закупено отделно като опция.

За да може да бъде управляван аспиратора посредством дистанционно управление, е необходимо да се извърши процедурата за синхронизиране на устройствата.

ВНИМАНИЕ!

За да започнете, е необходимо да изключите и да включите отново аспиратора към електрическата мрежа и да извършите процедурата за синхронизация на устройствата до първата минута на захранване.

Прочетете инструкциите, приложени към дистанционното управление, където е представена цялата информация за неговото синхронизиране и за правилната употреба.

Връзка за дистанционно управление (ако е предвидено)

Осъществената връзка за дистанционно управление ще се визуализира чрез светване и на двата светодиода, които последователно показват различни цветове.

Забележка: Посредством дистанционното управление, е възможно да се програмира времето на закъснение на изключване, според скоростта на аспирация (мощност), която е активна в дадения момент:

Скорост 1 (слаба аспирация): 20 минути

Скорост 2 (умерена аспирация): 15 минути

Скорост 3 (силна аспирация): 10 минути

Табло за управление – основни функции

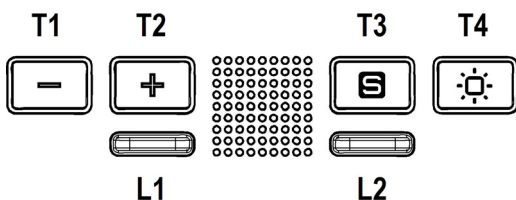

За управление на функциите е достатъчно да докоснете символите

T1. ИЗКЛ./намаляване на скоростта (мощността) на аспирация.

T2. ВКЛ./увеличаване на скоростта (мощността) на аспирация.

Натиснете многократно, докато изберете желаната скорост между:

Скорост ИЗКЛ. – Светодиод L1: изгасен

Скорост 1 (слаба аспирация) – Светодиод L1: свети зелено

Светодиод **L1** мига в зелено, ако е активирано отложено изключване на аспиратора (само от дистанционното управление – продължителност 20 мин).

Скорост 2 (средна аспирация) – Светодиод L1: свети в жълто

Светодиод **L1** мига в жълто, ако е активирано отложено изключване на аспиратора (само от дистанционното управление – продължителност 15 мин).

Скорост 3 (силна аспирация) – Светодиод L1: свети в синьо

Светодиод **L1** мига в светлосиньо, ако е активирано отложено изключване на аспиратора (само от дистанционното управление – продължителност 10 мин).

Скорост 4 (интензивна аспирация) – Светодиод L1: светлосин бутон

Забележка: Скорост **4** има ограничение за продължителността от **5 мин**, след което аспираторът преминава автоматично на скорост **2**.

T3. Бутон ВКЛ./ИЗКЛ. режим на свързване (режим на сензор)

T4. Кратко натискане: бутон ВКЛ./ИЗКЛ. светва
Продължително натискане: Регулиране на интензивността на светене.

L1. Индикатор за скоростта (мощността) на аспирация

Зелено – Скорост 1

Жълто – Скорост 2

Синьо – Скорост 3

Мига в синьо – Интензивна скорост

Забележка: Интензивната скорост продължава 5 мин, след което се връща към скорост 2

Червено – Аларма за пренасищане на филтъра за мазнини

Мига в червено – Аларма за пренасищане на филтъра с активен въглен

L2. Индикатор на разширени функции

Бяло – Активно автоматично функциониране (сензор)

Оранжево – Активно е логическо свързване между аспиратора и SNAP®

Пренасищане на филтъра за мазнини – Светодиод L1: свети червено

Сигнализацията се вижда в продължение на около една минута след изключване на аспиратора.

Когато се покаже тази сигнализация, **осигурете сервизно обслужване на филтъра за мазнини.**

Пренасищане на филтъра с активен въглен – Светодиод L1: премига в червено

Сигнализацията се вижда в продължение на около една минута след изключване на аспиратора.

Когато се покаже тази сигнализация, **осигурете сервизно обслужване на филтъра с активен въглен.**

Нулиране на сигнализация за пренасищане на филтрите

При изключен аспиратор натиснете едновременно бутони **T1** и **T2** за поне 5 секунди; светодиодът **L1** спира да сигнализира за пренасищане.

Повторете операцията в случай на едновременно сигнализиране и за двата филтъра.

Деактивиране/активиране на сигнализиране за пренасищане на филтъра с активен въглен:

Обикновено тази сигнализация е деактивирана. За да я активирате:

при изключен аспиратор натиснете едновременно бутоните **T1** и **T2**, докато чуете звуков сигнал (бип).

Освободете двата бутона и натиснете същите бутони **T1** и **T2** за кратко.

Светодиодът **L1** светва в червено постоянно и премигва, за да покаже, че сигнализацията е активирана.

Повторете операцията, ако желаете да деактивирате сигнализацията; светодиодът **L1** примигва в червено или светва постоянно, за да покаже, че сигнализацията е деактивирана.

Автоматично функциониране (сензор), свързване със SNAP®

Внимание! Препоръчва се да преминете към „**Регулиране на параметрите за автоматично функциониране**“ (вижте долния параграф), преди да пристъпите към употреба на автоматичното функциониране и свързване на аспиратора със SNAP®.

Автоматично функциониране (сензор)

Аспираторът се включва на скоростта, която е най-подходяща на базата на изпаренията при готвене, установени от сензора, с който е снабден аспираторът.

За да активирате тази функция:

натиснете за кратко бутона **T3**, светодиодът **L2** светва в

бяло.

Автоматично функциониране на аспиратора със SNAP®

Забележка: SNAP® е устройство за допълнително аспириране, което може да функционира заедно с аспиратора.

За повече информация се консултирайте с ръководството, предоставено със SNAP®

За да активирате тази функция:

натиснете за кратко бутона T3, светодиодът L2 светва в оранжево.

Предварителни операции за правилното функциониране на аспиратора

Регулиране на параметрите за автоматично функциониране

Препоръчва се това регулиране да се извърши преди първата употреба на аспиратора и така да се позволи на аспиратора да използва правилно всички налични функции.

Забележка: Всички описани операции по калибриране, избор, регулиране и логическо свързване са възможни при изключен аспиратор (ИЗКЛ.) и осигуряват:

- Калибриране на аспиратора (автоматично или ръчно);
- Избор на типа готварски плот (газ, индукционен или електрически);
- Логическо свързване между аспиратора и SNAP® (ако е наличен SNAP®).

Калибриране на сензора

Калибрирането е необходимо, за да позволи правилната работа на сензора, с който е оборудван аспиратора.

Това става автоматично всеки път, когато бъде прекъснато свързването на аспиратора с електрическата мрежа (т.е. при първо инсталиране и при прекъсване на захранването от мрежата).

Калибрирането продължава около 5 минути, светодиодите L1 и L2 мигат в бяло

Калибрирането може да се извърши и ръчно, когато се забележи незадоволително функциониране на сензора, и трябва да се извърши, когато в кухнята се установят нормални условия на околната среда (напр. когато няма силни мирисми в помещението).

За да се извърши ръчно калибриране:

Изгасете аспиратора.

Натиснете продължително бутона T3.

Изберете типа готварски плот (газ, индукционен или електрически)

Натиснете едновременно бутони T1 и T2, докато чуете звуков сигнал (бип), освободете бутоните и натиснете отново (за около 5 секунди) само бутон T2, за да влезете в режим на избор на готварски плот.

С последващите натискания на бутона T2 може да се избере желаният тип готварски плот съгласно следната схема:

Светодиод L2 оранжев: Готварски плот на газ

Светодиод L2 син: Индукционен готварски плот

Светодиод L2 бял: електрически готварски плот

Светодиодът ще остане светнал, за да покаже какво е избрано; след 10 секунди светодиодът за кратко мига, за да покаже, че е регистриран направеният избор.

Логическо свързване между аспиратора и SNAP® (ако е наличен SNAP®).

Свързването между аспиратора и SNAP® е автоматично, не е необходимо да се извършват никакви настройки.

Поддръжка

Почистване

За почистването използвайте **ЕДИНСТВЕНО** кърпа, навлажнена с неутрални течни почистващи препарати. **НЕ ИЗПОЛЗВАЙТЕ ИНСТРУМЕНТИ ИЛИ ПРИБОРИ ЗА ПОЧИСТВАНЕ!**

Избягвайте препарати, които съдържат абразивни частици. **НЕ ИЗПОЛЗВАЙТЕ СПИРТ!**

Панел

Фиг. 28-29

Периметралният аспириращ панел трябва да бъде винаги затворен и да се отваря само при извършване на поддръжка (например при Почистване или подмяна на филтрите).

Допълнителна информация CAMO за почистване на панела

Панелът е произведен от **CRISTALPLANT®**

Бележка: за по-подробна информация относно материала **CRISTALPLANT®** и производителя, моля посетете интернет сайта www.cristalplant.it

Поддръжка на CRISTALPLANT®

Ежедневна поддръжка

Грижете за **CRISTALPLANT®** са лесни и бързи.

Достатъчно е да почистите **CRISTALPLANT®** със сапунена вода или обикновен почистващ препарат, за да отстраните по-голямата част от петната и замърсяванията, които могат да се наслоят върху повърхността. В частност се препоръчват гелове или абразивни почистващи препарати, които притежават свойството да почистват добре повърхността. Използвайте абразивни гъбички от типа "Scotch Brite®" като приложената мостра. По този начин ще се поддържа оригиналния грапав финиш, което е и основната характеристика на **CRISTALPLANT®**

Как да избегнем увреждания

Като цяло повърхността е устойчива на петна, но въпреки това Ви съветваме да избягвате употребата

на агресивни химични продукти като ацетон, трихлоретилен, киселини и силни основи. Някои вещества, като мастило, козметични продукти и бои, в резултат на продължителен контакт с материала, могат да доведат до оцветяване на повърхността на CRISTALPLANT®, същото нещо важи и за цигарите, но всичко това може да бъде отстранено следвайки по-долу посочените съвети.

Отстраняване на упорити петна, драскотини и изгаряния

CRISTALPLANT® представлява хомогенен материал по цялата му дебелина и следователно повърхностните увреждания като драскотини, изгаряния от цигари и упорити петна могат да бъдат отстранени, възстановявайки оригиналната красота на повърхността, просто следвайки следните съвети: при дребни увреждания е възможно да се възстанови повърхността използвайки абразивна гъбичка Scotch Brite® (регистрирана марка 3М) и обикновен абразивен почистващ препарат. Търкайте по увредената повърхност без да натискате. Ако дефектът е все още видим, търкайте с много фина абразивна хартия.

Използвайте:

Кремообразни или прахообразни почистващи препарати (като CIF®, VIM® и др. подобни), които съдържат микрочастици, които абразират повърхността. Денатурираният етилов алкохол може да бъде използван, ако внимавате да изплакнете добре повърхността.

Не използвайте:

Разтворители като ацетон или трихлоретилен и други агресивни химични вещества като силни киселини (солна киселина...) и силни основи (сода каустик...). Индустриални почистващи препарати и други такива с неизвестна агресивност: препоръчваме Ви преди да ги нанесете върху цялата повърхност, да пробвате на скрито място. Не използвайте силно агресивни препарати за отпушване на мивки и разтворители, които се използват при боядисване.

Поддръжка на стъклени, стоманени и пластмасови части и на всички материали, различни от CRISTALPLANT®

Използвайте навлажнена кърпа с неутрални течни почистващи препарати.

Избягвайте употребата на продукти съдържащи абразивни частици. **НЕ ПОЧИСТВАЙТЕ СЪС СПИРТ!**

Внимание: Неспазването на нормите за почистване на уреда и за подмяна на филтрите води до опасност от пожар. Съветваме Ви да се придържате към тук посочените инструкции.

Фирмата не поема никаква отговорност за евентуални щети по мотора или пожари, възникнали в резултат на неправилна поддръжка или неспазване на въпросните предупреждения.

Филтър за мазнини

Фиг. 9-26

Филтърът задържа мазните частици, отделяни при готвене.

Да се почиства веднъж месечно или когато индикаторът за пренасищане на филтрите го показва (разбира се в случай, че моделът, който сте закупили е снабден с такъв индикатор).

Използвайте не много силни миялни препарати и почиствайте ръчно или в съдомиялна машина, но на ниска температура и кратък режим на измиване.

При миене на металния филтър за мазнините в съдомиялната машина е възможно той да се обезцвети, но това по никакъв случай не намалява възможностите му за филтриране.

За да разглобите филтъра за мазнините, дръпнете дръжката с пружинен механизъм.

Подмяна на ел. крушки

Аспираторът разполага с осветителна система със СВЕТОДИОДИ.

СВЕТОДИОДИТЕ гарантират оптимално осветление, до 10 пъти по-силно от традиционните лампи и позволяват 90% икономия на електроенергия.

За подмяна се обърнете към сервиза за техническо обслужване.

Urmăriți îndeaproape instrucțiunile conținute în acest manual. Producătorul își declină orice responsabilitate în cazul daunelor sau incendiilor provocate aparatului și derivate dintr-o utilizare incorectă și din nerespectarea instrucțiunilor conținute în acest manual. Hota a fost proiectată pentru aspirarea gazelor arse și vaporilor rezultați în urma coacerii și este destinată doar utilizării casnice.

Hota poate fi din punct de vedere estetic diferită față de cea ilustrată în desenele acestui manual, totuși instrucțiunile de utilizare, întreținere și instalare rămân aceleași.

- Este important să păstrați acest manual pentru a-l putea consulta în orice moment. În caz de vânzare, cesiune sau mutare, asigurați-vă că acesta rămâne împreună cu produsul.
- citiți cu atenție instrucțiunile: există informații importante privind instalarea, utilizarea și siguranța.
- Nu efectuați modificări de tip electric sau mecanic asupra produsului sau asupra țevilor de evacuare.
- Înainte de instalarea aparatului, verificați dacă toate componentele nu sunt deteriorate. În caz contrar, contactați furnizorul și nu continuați cu instalarea.

Observație: Elementele marcate cu simbolul „(*)” sunt accesorii opționale furnizate doar pentru anumite modele sau care nu sunt prevăzute și trebuie cumpărate.



Avertismente

- Înainte de orice operațiune de curățare sau de întreținere, deconectați hota de la rețea prin scoaterea ștecherului sau deconectați sursa de alimentare cu energie.
- Purtați întotdeauna mănuși de lucru pentru toate operațiunile de instalare și întreținere.
- Acest aparat poate fi folosit de copii cu vârsta peste 8 ani și persoane cu capacități fizice, senzoriale sau mentale reduse sau lipsite de experiență și cunoștințe, dacă sunt sub supraveghere și au fost instruite cu privire la utilizarea aparatului în condiții de siguranță și înțeleg riscurile implicate.
- Copiiiilor nu trebuie să li se permită să manipuleze comenzile sau să se joace

cu aparatul.

- Curățarea și întreținerea nu se face de către copii fără supraveghere.
 - Locul în care este instalat aparatul trebuie să fie ventilat suficient, în cazul în care hota de bucătărie se utilizează împreună cu alte dispozitive de ardere a gazelor sau a altor combustibili.
 - Hota trebuie să fie curățată în mod regulat atât în interior cât și în exterior (cel puțin o dată pe lună).
 - Da respectare în mod expres ceea ce este indicat în Instrucțiunile de întreținere.
 - Defectarea capotei de curățare a aparatului, schimbarea și curățarea filtrelor poate provoca incendii.
 - Gătirea alimentelor cu foc cu flacără direct sub hotă este strict interzisă.
 - Pentru înlocuirea becurilor, utilizați numai tipul de becuri indicat în secțiunea Întreținere/Înlocuirea becurilor din acest manual.
- Utilizarea flăcării este dăunătoare filtrelor și poate provoca risc de incendiu; prin urmare, trebuie evitată în orice situație. Orice prăjire trebuie să se facă cu grijă, pentru a se asigura că uleiul nu se supraîncălzeste și aprinde.
- AVERTISMENT:** Părțile accesibile ale hotei pot deveni fierbinti când este hota este utilizat cu aparate de gătit.
- Nu conectați aparatul la rețeaua electrică până când instalarea este complet terminată.
 - În ceea ce privește măsurile tehnice și de siguranță care trebuie adoptate pentru evacuarea fumului, este important să se urmărească îndeaproape normele locale.
 - Sistemul de evacuare a fumului pentru acest aparat nu trebuie să fie conectat la nici sistem de ventilație existent care este folosit în alte scopuri, cum ar fi evacuarea gazelor de

ardere rezultate de la aparatele consumatoare de gaz sau alți combustibili.

- Nu folosiți și nu lăsați hota fără bec montat corect din cauza riscului de electrocutare.
- Nu folosiți niciodată hota fără ca aceasta să aibă grilele montate în mod eficient.
- Hota nu trebuie utilizată NICIODATĂ ca suprafață de sprijin dacă acest lucru nu este precizat în mod expres.
- Folosiți numai șuruburile de fixare furnizate împreună cu produsul pentru instalare sau, în cazul în care nu sunt incluse, achiziționați tipul corespunzător de șuruburi.
- Use the correct length for the screws which are identified in the Installation Guide.
- În caz de incertitudine, consultați un centru de asistență service autorizat sau o persoană cu calificare corespunzătoare.

⚠ ATENȚIE!

- Neinstalarea șuruburilor sau a dispozitivului de fixare în conformitate cu aceste instrucțiuni poate duce la pericolul de natură electrică.
- Nu utilizați cu un programator, timer, o telecomandă separată sau orice alt dispozitiv care este activat automat.

Acest aparat este marcat în conformitate cu Directiva Europeană 2012/19/EC referitoare la Deșeurile de Echipament Electric și Electronic (WEEE).

Asigurându-vă că acest produs este eliminat în mod corect, contribuiți la prevenirea potențialelor consecințe negative asupra mediului înconjurător și sănătății persoanelor, consecințe care ar putea fi provocate de aruncarea necorespunzătoare la gunoi a acestui produs.



Simbolul  de pe produs, sau de pe documentele care însoțesc produsul, indică faptul că acesta nu poate fi aruncat împreună cu deșeurile menajere. Trebuie predat la punctul de colectare corespunzător, pentru reciclarea echipamentului electric și electronic.

Aruncarea la gunoi a aparatului trebuie făcută în conformitate cu normele locale pentru eliminarea deșeurilor.

Pentru informații mai detaliate privind eliminarea, valorificarea și reciclarea acestui produs, vă rugăm să contactați administrația locală, serviciul de eliminare a deșeurilor menajere sau magazinul de unde ați cumpărat produsul.

Aparat proiectat, testat și fabricat în conformitate cu:

- Siguranță: EN/IEC 60335-1; EN/IEC 60335-2-31, EN/IEC 62233.
- Randament: EN/IEC 61591; ISO 5167-1; ISO 5167-3; ISO 5168; EN/IEC 60704-1; EN/IEC 60704-2-13; EN/IEC 60704-3; ISO 3741; EN 50564; IEC 62301.
- EMC: EN 55014-1; CISPR 14-1; EN 55014-2; CISPR 14-2; EN/IEC 61000-3-2; EN/IEC 61000-3-3.

Recomandări pentru o utilizare corespunzătoare în scopul reducerii impactului asupra mediului: Când începeți să gătiți, porniți hota la viteză minimă și lăsați-o să funcționeze timp

câteva minute după ce ați terminat de gătit. Măriți viteza în cazul cantităților mari de fum sau vapori și utilizați viteza/ele sporită/e doar în cazuri extreme. Înlocuiți filtrul/ele de carbon, atunci când este necesar, pentru a menține o eficiență optimă de reducere a mirosului. Curățați filtrul/ele de grăsime, atunci când este necesar, pentru a menține o eficiență optimă a filtrului. Utilizați diametrul maxim al sistemului de conducte indicat în acest manual pentru a optimiza eficiența și pentru a reduce la minimum nivelul de zgomot.

Utilizarea

Hota este realizată pentru a fi utilizată în versiune aspirantă cu evacuare externă.

Vaporii sunt evacuați către exterior prin intermediul unui tub de evacuare fixat la flanșa de racord.

⚠ ATENȚIE!

Tubul de evacuare nu se furnizează din dotare, acesta trebuie achiziționat.

Diametrul tubului de evacuare trebuie să fie echivalent cu diametrul inelului de conexiune.

⚠ ATENȚIE!

Dacă hota este prevăzută cu filtre de carbon, acestea trebuie să fie scoase.

Racordată hota la cablurile și orificiile de evacuare prin perete cu diametru egal cu ieșirea aerului (flanșa de record).

Utilizarea tuburilor și orificiilor de evacuare la perete cu diametrul mai mic va determina o diminuare a prestațiilor de aspirare și o creștere drastică a zgomotului.

Se declină însă orice responsabilitate în acest sens.

! Folosiți un tub de lungime minimă indispensabilă.

! Folosiți un tub cu un număr cât mai mic de curbe posibil (unghiul maxim al curbei: 90°).

! Evitați schimbările drastice de secțiune ale tubului.

Instalarea

Distanța minimă între suprafața suportului recipientelor pe dispozitivul de gătit și partea de jos a hotei nu trebuie să fie mai mică de 50cm în cazul mașinilor de gătit electrice, și de 65cm în cazul mașinilor de gătit cu gaz sau mixte.

Dacă instrucțiunile dispozitivului de gătit cu gaz specifică o distanță mai mare, este necesar să țineți cont de aceasta.



Conexiune Electrică

Tensiunea din rețea trebuie să corespundă cu tensiunea la care se referă eticheta situată în interiorul hotei. Dacă este prevăzută cu ștecher conectați hota la o priză conform cu normele în vigoare, poziționată într-o zonă accesibilă și după instalare. Dacă nu este prevăzută cu ștecher (conexiunea este direct la rețea) sau ștecherul nu este poziționat într-o zonă accesibilă și după instalare, aplicați un întrerupător bipolar la normă care să asigure deconectarea completă de la rețea în condițiile categoriei de supratensiune III, conform regulilor de instalare.

▲ ATENȚIE!

Înainte de a efectua conectarea circuitului hotei la alimentația din rețea și de a verifica funcționarea corectă, controlați totdeauna dacă cablul a fost montat în mod corect.

Hota este prevăzută cu un cablu de alimentare special; în cazul deteriorării acestuia, apelați la serviciul de asistență tehnică.

Funcționarea

▲ ATENȚIE!

Această hotă este dotată cu un sistem de funcționare automat (vezi paragraful "**Funcționare automată (senzor)**").

Calibrarea se face în mod automat de fiecare dată când hota este reconectată la rețeaua de electricitate (de ex.: la prima instalare sau după o pană de curent). Poate fi efectuată inclusiv în mod manual (vezi paragraful "**Reglarea parametrilor pentru funcționarea automată - Reglarea manuală**").

În timpul calibrării, care durează 5 minute, comenzile luminează intermitent și veți putea folosi doar butoanele luminilor.



Acest produs este proiectat pentru a funcționa cu telecomanda Elica, livrată împreună cu produsul sau care se poate achiziționa separat ca accesoriu opțional.

Pentru a putea controla hota cu ajutorul telecomenzii este necesar să se execute procedura de înregistrare.

ATENȚIE!

Pentru a începe, este necesar să se deconecteze și să se reconecteze hota la rețeaua electrică pentru a fi executată procedura de înregistrare în primul minut de alimentare.

Citiți instrucțiunile livrate cu telecomanda, care conțin toate informațiile pentru înregistrarea și utilizarea corectă a acesteia.

Afilieră telecomandă (dacă este prevăzută)

Afilieră telecomenzii este vizualizată cu ambele LEDURI aprinse care arată secvențial mai multe culori.

Observație: Utilizând telecomanda, aveți posibilitatea să programați închiderea cu întârziere în funcție de viteză (puterea) de aspirare din momentul respectiv:

Viteza 1 (aspirare redusă): 20 minute

Viteza 2 (aspirare medie): 15 minute

Viteza 3 (aspirare puternică): 10 minute

Panoul de control - Funcții principale

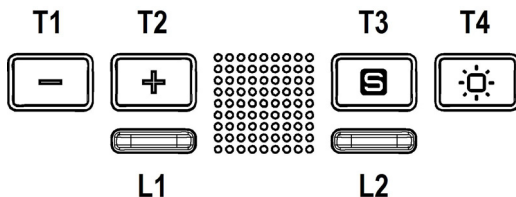

Pentru controlul funcțiilor este suficient să atingeți simbolurile

T1. OFF/descreșterea vitezei (puterii) de aspirare.

T2. ON/creșterea vitezei (puterii) de aspirare.

Apăsați repetat până când selectați viteza dorită dintre:

Viteza OFF – Led L1: stins

Viteza 1 (aspirare joasă) – Led L1: lumină verde

Ledul L1 clipește în verde dacă este activată stingerea hotei întârziată (doar cu telecomandă – durata 20 min.) .

Viteza 2 (aspirare medie) – Led L1: lumină galbenă

Ledul L1 clipește în galben dacă este activată stingerea hotei întârziată (doar cu telecomandă – durata 15 min.) .

Viteza 3 (aspirare înaltă) – Led L1: lumină albastră

Ledul L1 clipește în albastru dacă este activată stingerea hotei întârziată (doar cu telecomandă – durata 10 min.) .

Viteza 4 (aspirare intensivă) – Led L1: bleu buton

Notă : Viteza 4 are o durată limitată de 5 min , după care hota trece automat la viteza 2.

T3. Tasta ON/OFF Connected Mode (sensor Mode)

T4. **Apăsare scurtă:**Tasta ON/OFF lumini

Apăsare prelungită: Controlul intensității luminii.

L1. Indicator viteză (putere) de aspirare

Verde – Viteza 1

Galben – Viteza 2

albastru – Viteza 3

albastru intermitent – Viteză Intensivă

Notă : Viteza intensivă durează 5 min după care revine la viteza 2

Roșu - Alarmă saturarea filtrului de grăsimi

Roșu Intermitent - Alarmă saturarea filtrului de carbon

L2. Indicator funcții avansate

A1b - Funcționare automată (senzor) activ

Portocaliu - Conectare logică între hotă și SNAP® activă

Saturarea filtrului de grăsimi - Led L1: lumină roșie

Semnalarea este vizibilă pentru un aproximativ un minut după ce ați stins hota.

Când apare această semnalizare **efecuați întreținerea filtrului de grăsimi.**

Saturarea filtrului de carbon - Led L1: lumină roșie intermitentă

Semnalarea este vizibilă pentru un aproximativ un minut după

ce ați stins hota.

Când apare această semnalizare **efecuați întreținerea filtrului de carbon**.

Reset semnalizare saturare filtre

Când hota este stinsă apăsați simultan tastele **T1** și **T2** pentru cel puțin 5 secunde, ledul **L1** nu mai semnalizează saturarea. Repetați operațiunea în cazul semnalizării simultane a ambelor filtre.

Dezactivare/Activare semnalizare saturare filtre cu carbon:

Această semnalizare este în mod normal dezactivată, pentru a o activa:

când hota este stinsă apăsați simultan tastele **T1** și **T2** până când auziți un semnal acustic (bip).

Eliberați ambele taste și apăsați din nou aceleași taste **T1** și **T2** scurt.

Ledul **L1** se aprinde în roșu cu lumină fixă pentru a clipi arătând că semnalizarea a fost activată.

Repetăți operațiunea dacă doriți să dezactivați semnalizarea, ledul **L1** din roșu intermitent se aprinde cu lumină fixă indicând dezactivarea.

Funcționare automată (senzor), conexiune cu SNAP®

Atenție! Se recomandă să efectuați "**Reglarea parametrilor pentru funcționarea automată**" (vezi paragraful de mai jos) înainte de a folosi funcționarea automată și de a conecta hota la **SNAP®**.

Funcționare automată (senzor)

Hota se va aprinde la viteza cea mai adecvată în funcție de fumul de coacere detectate de senzorul cu care este dotată hota.

Pentru a activa această funcție:

Apăsați scurt tasta **T3**, LEDUL **L2** se aprinde în alb.

Funcționarea automată a hotei cu SNAP®

Notă : **SNAP®** este o unitate de aspirare auxiliară care poate funcționa împreună cu hota.

Pentru informații suplimentare, consultați manualul furnizat împreună cu **SNAP®**

Pentru a activa această funcție:

Apăsați scurt tasta **T3**, LEDUL **L2** se aprinde în portocaliu.

Operațiuni prealabile pentru funcționarea corectă a hotei

Reglarea parametrilor pentru Funcționarea automată

Se recomandă să efectuați această reglare înainte de prima folosire și, oricum, pentru a permite hotei să utilizeze corect toate funcțiile de care dispune.

Notă : Toate operațiunile de calibrare, selectare, reglare și conectare logică descrise mai jos sunt posibile cu hota stinsă (OFF), și prevăd:

- Calibrarea hotei (automată sau manuală).
- Selectarea tipului planului de coacere (gaz - inducție sau electric)
- Conectarea logică între hotă și **SNAP®** (dacă

sunteți în posesia **SNAP®**).

Calibrarea senzorului

Calibrarea este necesară pentru a permite senzorului cu care este dotată hota să lucreze corect.

Aceasta se face automat de fiecare dată când hota este conectată la rețeaua electrică (de ex. la prima instalare sau după o pană de curent).

Calibrarea durează aproximativ 5 minute, ledurile **L1** și **L2** clipește în alb

Calibrarea poate fi efectuată și manual atunci când observați o funcționare nesatisfăcătoare a senzorului și trebuie efectuată atunci când în bucătărie există condiții de mediu normale (de exemplu nu există mirosuri persistente puternice în mediu).

Pentru a efectua calibrarea manuală:

Stingeți hota.

Apăsați îndelung tasta **T3**.

Selectarea tipului planului de coacere (gaz - inducție sau electric)

Apăsați simultan tastele **T1** și **T2** până când auziți un semnal acustic (bip), eliberați tastele și apăsați din nou (în timp de aproximativ 5 secunde) doar tasta **T2** pentru a intra în modalitatea de alegere a planului de coacere.

Prin apăsările ulterioare ale tastei **T2** se poate alege planul dorit de coacere potrivit schemei următoare:

Led L2 portocaliu : Plan de coacere pe gaz

Led L2 albastru : Plan de coacere cu inducție

Led L2 alb : plan de coacere electric

Ledul rămâne aprins arătând selecția, după 10 secunde ledul clipește scurt arătând că selecția efectuată a fost înregistrată.

Conectarea logică între hotă și SNAP® (dacă sunteți în posesia SNAP®).

Conectarea dintre hotă și **SSNAP®** este automată, nu trebuie să efectuați nicio setare.

Întreținerea

Curățarea

Pentru curățarea folosiți **EXCLUSIV** un material îmbibat cu detergenți lichizi neutri. **NU UTILIZAȚI UNELTE SAU INSTRUMENTE PENTRU CURĂȚARE!** Evitați folosirea produselor pe bază de abrazivi **NU FOLOSIȚI ALCOOL!**

Panou

Fig. 28-29

Panoul de aspirație perimetrală trebuie lăsat totdeauna închis și se deschide doar când se efectuează întreținerea (ex.: Curățare sau înlocuire filtre)..

Informații suplimentare NUMAI pentru curățarea panoului

Panoul este produs în **CRISTALPLANT®**

Notă: Pentru mai multe detalii despre materialul

CRISTALPLANT® și producător, vizitați site-ul web

www.cristalplant.it

Întreținerea CRISTALPLANT®

Întreținerea zilnică

Îngrijirea CRISTALPLANT® este rapidă și ușoară. Este suficient să curățați CRISTALPLANT® cu apă și săpun sau detergenți obișnuiți pentru a elimina cele mai multe dintre petele și murdăria care se pot depune la suprafață. Se recomandă mai ales gel de curățare, sau gel abraziv, având grijă să clătiți bine suprafața, utilizat cu un burete abraziv de tip "Scotch-Brite®", ca mostra furnizată; în acest fel se va menține finisajul mat inițial, o caracteristică distinctivă a CRISTALPLANT®

Cum se poate evita deteriorarea

Suprafața are o bună rezistență la pete, în general; Cu toate acestea, noi nu recomandăm utilizarea de produse chimice agresive cum ar fi acetona, tricloretilena, acizi sau baze puternice. Unele substanțe, cum ar fi de exemplu cerneala, produsele cosmetice și coloranții, în contact prelungit cu materialul pot lăsa pete pe suprafața de CRISTALPLANT®, la fel țigările aprinse; dar toate pot fi îndepărtate urmând sfaturile de mai jos.

Eliminarea petelor dificile, zgârieturilor și arsurilor

CRISTALPLANT® este un material omogen pe toată grosimea sa deci poate fi reparat în caz de agresiuni superficiale, cum ar fi zgârieturi, arsuri de țigară și pete dificile, putând fi readus la frumusețea sa originală, pur și simplu urmând aceste instrucțiuni: în caz de mici deteriorări, puteți restaura suprafața folosind un burete abraziv Scotch Brite® (marcă înregistrată 3M) și o soluție de curățare abrazivă obișnuită. Neteziți suprafața zonei deteriorate. Dacă defecțiunea este încă vizibil, frecați din nou cu șmirghel foarte fin.

Utilizați:

Detergenți cremă sau pudră (cum ar fi CIF®, VIM® sau similari) care conțin microgranule care șlefuiesc suprafața. Alcoolul etilic denaturat poate fi utilizat, având grijă să clătiți bine suprafața.

Nu utilizați:

Solvenți cum ar fi acetona sau tricloretilenă și alte substanțe chimice, cum ar fi acizii puternici (acid clorhidric ...) și baze puternice (soda caustică ...). Pentru detergenți industriali sau alți detergenți cu agresivitate necunoscută, este bine să faceți un test într-o zonă care nu este vizibilă înainte de a aplica pe o zonă mare. Substanțe pentru desfundat chiuvețe foarte agresive. Solvenți utilizați pentru vopsire.

Întreținerea elementelor din sticlă, oțel, plastic și a tuturor celorlalte diferite de CRISTALPLANT®

Pentru curățare, utilizați o cârpă umezită cu detergent lichid neutru.

Evitați utilizarea de produse abrazive. **NU FOLOSIȚI ALCOOL!**

Avertisment: Nerespectarea regulilor de curățare a unității și de înlocuire a filtrelor poate provoca incendiu. Prin urmare, se recomandă să urmați aceste instrucțiuni.

Nu ne asumăm nici o responsabilitate pentru orice prejudiciu

adus motorului, sau incendii cauzate de întreținere incorectă sau de nerespectarea avertismentelor de mai sus.

Filtru anti-grăsime

Fig. 9-26

Captează particulele de grăsime care apar în timpul pregătirii alimentelor.

Trebuie să fie curățat o dată pe lună (sau când sistemul de semnalare a saturației filtrelor – dacă modelul dvs. este prevăzută – indică această necesitate), cu detergenți neabrazivi, manual sau utilizând mașina de spălat vase, la temperaturi scăzute și folosind un program scurt.

Filtrul metalic anti-grăsime, spălat cu mașina de spălat vase se poate decolora, dar nu-și va pierde caracteristicile de filtrare. Pentru demontarea filtrului trageți mânerul de prindere cu resort.

Înlocuirea becurilor

Hota este dotată cu un sistem de iluminare bazat pe tehnologia LED.

LEDURILE garantează o iluminare optimă, o durată de până la 10 ori mai mare față de becurile tradiționale și permit economisirea a 90% de energie electrică.

Pentru înlocuire adresați-vă serviciului de asistență tehnică.

Изделие хозяйственно-бытового назначения.

Производитель снимает с себя всякую ответственность за неполадки, ущерб или пожар, которые возникли при использовании прибора вследствие несоблюдения инструкций, приведенных в данном руководстве. Вытяжка служит для всасывания дыма и пара при приготовлении пищи и предназначена только для бытового использования.

Вытяжка может иметь дизайн, отличающийся от вытяжки показанной на рисунках данного руководства, тем не менее, руководство по эксплуатации, техническое обслуживание и установка остаются те же.

- Очень важно сохранить эту инструкцию, чтобы можно было обратиться к ней в любой момент. Если изделие продается, передается или переносится обеспечить, чтобы инструкция всегда была с ним.
- Внимательно прочитайте инструкцию. В ней находится важная информация по установке, эксплуатации и безопасности.
- Запрещается выполнять изменения в электрической или механической части изделия или в трубах рассеивания.
- Перед началом установки оборудования убедитесь в целостности и сохранности всех компонентов. При наличии любых повреждений обратитесь к поставщику и ни в коем случае не начинайте монтаж оборудования.

Примечание: Принадлежности, обозначенные знаком "(*)", являются опциональными, поставляемыми только на некоторые модели, или представляют собой детали, не входящие в комплект поставки, и которые закупаются отдельно.

Внимание!

- Перед началом какой либо операции по чистке или обслуживанию, отключить вытяжку от электрической сети, вынимая вилку из розетки или отключая общий выключатель помещения. Для всех операций по установке и обслуживанию использовать рабочие перчатки.
- Прибор может быть использован детьми не младше 8 лет и лицами со сниженными физическими, сенсорными или умственными способностями, или же с

недостаточным опытом, если находятся под контролем, или если были обучены использовать прибор безопасным образом и если понимают связанные с этим опасности.

- Дети должны быть под контролем и не должны играть с прибором.
- Операции по чистке и обслуживанию не должны проводиться детьми без надзора
- Помещение должно иметь достаточную вентиляцию, когда кухонная вытяжка используется одновременно с другими приборами, работающими на газе или других топливах.
- Вытяжка должна часто очищаться как внутри, так и снаружи (ХОТЯ БЫ ОДИН РАЗ В МЕСЯЦ), придерживаясь того, что указано в инструкциях по обслуживанию.
- Несоблюдение норм чистки вытяжки и замены и чистки фильтров увеличивает риск возгорания. Строго запрещено приготовление еды на открытом огне под вытяжкой.
- Для замены лампочки освещения использовать только тип лампочки указанный в разделе обслуживания/замены лампочки этого руководства. Использование открытого пламени наносит ущерб фильтрам и может привести к загораниям, поэтому должно избегаться в любом случае. Жаренье должно проводиться под надзором, чтобы избежать

возможности возгорания раскаленного подсолнечного масла.

ВНИМАНИЕ: Когда варочная поверхность работает, доступные части вытяжки могут нагреваться.

- Не подключать прибор к электрической сети до тех пор, пока установка полностью не закончена.
- То что касается технических мер и мер безопасности в применении до сброса паров строго придерживаться того что предусматривается по нормам локальных компетентных органов.
- Всасываемый воздух не должен выпускаться в трубу, используемую для выбросов дымов приборами, работающими на газе или других топливах.
- Не использовать или оставлять вытяжку без лампочек правильно установленных с риском получить удар электрическим током.
- Никогда не использовать вытяжку без правильно установленной решётки!
- Вытяжка НИКОГДА не должна использоваться, как опорная поверхность, если только не указано иначе.
- Использовать только винты для фиксирования в комплекте с продуктом для установки или, если нет в комплекте, приобрести винты правильного типа.
- Использовать правильную длину винтов, указанную в руководстве по установке.
- В случае сомнений, проконсультироваться в авторизованном центре по обслуживанию или с квалифицированным персоналом.

▲ ВНИМАНИЕ!

- Неустановка соответствующих винтов и приспособлений для фиксирования в соответствии с этими инструкциями может привести к рискам электрического происхождения.
- Не используйте устройство с программатором, таймером, отдельным пультом дистанционного управления или любым другим устройством, которое включается автоматически.

Данное изделие промаркировано в соответствии с Европейской директивой 2012/19/ЕС по утилизации электрического и электронного оборудования (WEEE).

Обеспечив правильную утилизацию данного изделия, Вы сможете предотвратить потенциальные негативные последствия для окружающей среды и здоровья человека.



Символ  на самом изделии или сопроводительной документации указывает, что при утилизации данного изделия с ним нельзя обращаться как с обычными бытовыми отходами. Вместо этого, его следует сдавать в соответствующий пункт приемки электрического и электронного оборудования для последующей утилизации.

Сдача на слом должна производиться в соответствии с местными правилами по утилизации отходов.

За более подробной информацией о правилах обращения с такими изделиями, их утилизации и переработки обращайтесь в местные органы власти, в службу по утилизации отходов или в магазин, в котором Вы приобрели данное изделие.

Устройство разработано, испытано и изготовлено в соответствии с:

- Безопасность: EN/IEC 60335-1; EN/IEC 60335-2-31, EN/IEC 62233.
- Эксплуатационные характеристики: EN/IEC 61591; ISO 5167-1; ISO 5167-3; ISO 5168; EN/IEC 60704-1; EN/IEC 60704-2-13; EN/IEC 60704-3; ISO 3741; EN 50564; IEC 62301.
- EMC: EN 55014-1; CISPR 14-1; EN 55014-2; CISPR 14-2; EN/IEC 61000-3-2; EN/IEC 61000-3-3. Предложения для правильного использования в целях снижения воздействия на окружающую среду: Включите вытяжной колпак на минимальной скорости, когда начинаете готовить, и оставьте его работать в течение нескольких минут после того, как закончите готовить. Увеличивайте скорость только в случае большого количества дыма и пара, и прибегайте к использованию повышенных скоростей только в экстремальных ситуациях. Заменяйте угольный фильтр(ы), когда это необходимо, для поддержания хорошей эффективности уменьшения запахов. Очищайте жировой/ые фильтр(ы), когда это необходимо, для поддержания хорошей эффективности жирового фильтра. Используйте максимальный диаметр системы воздуховодов, указанный в данном руководстве, для оптимизации эффективности и минимизации уровня шума.

Пользование

Вытяжка предназначена для эксплуатации в режиме отвода дымов за пределы помещения.

В этом режиме испарения выводятся наружу через гибкий трубопровод, подсоединенный к соединительному кольцу.

▲ ВНИМАНИЕ!

Выводная труба не входит в комплект и должна быть приобретена отдельно.

Диаметр выводной трубы должен соответствовать диаметру соединительного кольца.

▲ ВНИМАНИЕ!

Если вытяжка снабжена угольным фильтром, то уберите его

Подсоединить вытяжку к выводной трубе с диаметром соответствующим отверстию выхода воздуха (соединительный фланец).

Установка труб с меньшим диаметром даст уменьшение мощности всасывания воздуха и резкое увеличение уровня шума.

Производитель снимает с себя всякую ответственность по отношению выше сказанного.

! Использовать трубу с минимально необходимой длиной.

! Использовать трубу с наименьшим количеством изгибов (максимальный угол изгиба: 90°).

! Избегать резкого изменения сечения трубы.

Установка

Расстояние нижней грани вытяжки над опорной плоскостью под сосуды на кухонной плите должно быть не менее 50 см – для электрических плит, и не менее 65 см для газовых или комбинированных плит.

Если в инструкциях по установке газовой плиты оговорено большее расстояние, то учтите это.

Электрическое соединение

Напряжение сети должно соответствовать напряжению, указанному на табличке технических данных, которая размещена внутри прибора. Если вытяжка снабжена вилкой, подключите вытяжку к штепсельному разъему. Он должен отвечать действующим правилам и быть расположен в легкодоступном месте. Включить в розетку можно после установки. Если же вытяжка не снабжена вилкой (прямое подключения к сети), или штепсельный разъем не расположен в доступном месте, также и после установки, то используйте надлежащий двухполюсный выключатель, обеспечивающий полное размыкание сети при возникновении условий перенапряжения 3-ей категории, в соответствии с инструкциями по установке.

ВНИМАНИЕ!

Прежде чем подключить к сети питания электрическую систему вытяжки и проверить исправное функционирование ее убедитесь в том, что кабель питания правильно смонтирован.

Вытяжка имеет специальный кабель электропитания; в случае повреждения кабеля, необходимо заказать его в службе по техническому обслуживанию.

Функционирование

ВНИМАНИЕ!

Данная вытяжка оснащена автоматической системой работы "Автоматическое функционирование (датчик)".

Тарирование осуществляется в автоматическом режиме каждый раз при подключении вытяжки к электросети (напр., при первом включении или после аварийного отключения электропитания). Тарирование можно выполнить также вручную (см. раздел "Настройка параметров для автоматического функционирования - Ручная регулировка").

При тарировании, которое длится 5 минут, органы управления мигают и можно использовать только кнопку включения освещения.

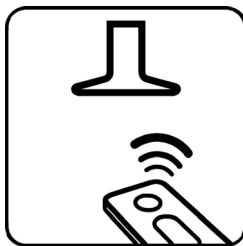

Данное изделие предназначено для работы с пультом дистанционного управления Elica, который поставляется в комплекте или приобретается отдельно в качестве опции.

Чтобы управлять вытяжкой с помощью пульта дистанционного управления необходимо выполнить сопряжение устройств.

ВНИМАНИЕ!

Сначала следует отключить вытяжку от сети и снова включить, а затем выполнить процедуру сопряжения в течение одной минуты с момента подключения к сети.

Прочитайте руководство, прилагаемое к пульту управления, в котором содержится вся информация, касающаяся сопряжения и правил использования.

Идентификация пульта ДУ (если таковой предусмотрен)

На выполненную идентификацию пульта ДУ указывают оба светодиода, которые последовательно загораются разным светом.

Примечание: с помощью пульта дистанционного управления можно запрограммировать задержку выключения в зависимости от скорости (мощности) всасывания в этот момент.

Скорость 1 (низкая мощность всасывания): 20 минут

Скорость 2 (средняя мощность всасывания): 15 минут

Скорость 3 (высокая мощность всасывания): 10 минут

Панель управления - Основные функции

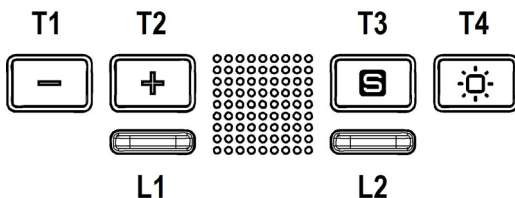

Для управления функциями достаточно легкого касания соответствующих символов

T1. ВыКЛ/уменьшение скорости (мощности) всасывания

T2. ВКЛ/увеличение скорости (мощности) всасывания

Нажимайте несколько раз для выбора нужной из доступных скоростей:

Скорость ВЫКЛ – Светодиод L1: не горит
Скорость 1 (малая мощность всасывания) – Светодиод L1: горит зеленым светом

Светодиод L1 мигает зеленым светом при активировании выключения вытяжки с задержкой (только с пультом ДУ – продолжительность 20 мин.) .

Скорость 2 (средняя мощность всасывания) – Светодиод L1: горит желтым светом

Светодиод L1 мигает желтым светом при активировании выключения вытяжки с задержкой (только с пультом ДУ – продолжительность 15 мин.) .

Скорость 3 (высокая мощность всасывания) – Светодиод L1: горит синим светом

Светодиод L1 мигает голубым светом при активировании выключения вытяжки с задержкой (только с пультом ДУ – продолжительность 10 мин.) .

Скорость 4 (интенсивная мощность всасывания) – Светодиод L1: пульсирует голубым светом

Примечание: Работа со скоростью 4 длится ограниченное время, равное 5 мин , после чего вытяжка автоматически переходит на работу со скоростью 2.

T3. Клавиша ВКЛ/ВЫКЛ режима Connected Mode (режима работы с датчиком)

T4. Кратковременное нажатие:Клавиша ВКЛ/ВЫКЛ освещения

Продолжительное нажатие: Управление интенсивностью освещения.

L1. Индикатор скорости (мощности) всасывания

Горит зеленым светом – Скорость 1

Горит желтым светом – Скорость 2

Горит синим светом – Скорость 3

мигает синим светом – Интенсивная скорость

Примечание: Работа с интенсивной скоростью длится 5 мин, после чего вытяжка возвращается к работе со скоростью 2.

Горит красным светом - Аварийный сигнал насыщения жироулавливающего фильтра

Мигает красным светом - Аварийный сигнал насыщения угольного фильтра

L2. Индикатор расширенных функций

Горит белым светом - Активирован автоматический режим работы (с датчиком)

Горит оранжевым светом - Активировано логическое соединение между вытяжкой и модулем SNAP®

Насыщение жироулавливающего фильтра - Светодиод L1: горит красным светом

Сигнализация действует в течение одной минуты после выключения вытяжки.

При появлении этой сигнализации **выполните техобслуживание жироулавливающего фильтра.**

Насыщение угольного фильтра - Светодиод L1: мигает красным светом

Сигнализация действует в течение одной минуты после выключения вытяжки.

При появлении этой сигнализации **выполните техобслуживание угольного фильтра.**

Сброс сигнализации насыщения фильтров

При выключенной вытяжке одновременно нажмите клавиши **T1** и **T2** минимум на 5 секунд, при этом светодиод **L1** прекратит сигнализировать о насыщении .

Повторите эту операцию в случае одновременной сигнализации насыщения обоих фильтров.

Деактивирование/Активирование сигнализации насыщения угольного фильтра:

Обычно эта сигнализация деактивирована; для ее активирования:

при выключенной вытяжке одновременно нажмите клавиши **T1** и **T2** - до подачи звукового сигнала (зуммера). Отпустите обе клавиши и снова кратковременно нажмите эти же кнопки **T1** и **T2**.

Светодиод **L1** загорится непрерывным красным светом, а затем замигает, указывая на то, что сигнализация активирована.

Повторите эту операцию, если вы хотите деактивировать сигнализацию; при этом светодиод **L1** перестанет мигать и загорится непрерывным светом, указывая на то, что сигнализация деактивирована.

Работа вытяжки в автоматическом режиме (с датчиком), соединение с модулем SNAP®

Внимание! Рекомендуется выполнять пункт "Регулировка параметров для работы в автоматическом режиме" (см. нижеследующий параграф) перед тем, как использовать автоматический режим работы и подсоединять вытяжку к модулю **SNAP®**.

Работа в автоматическом режиме (с датчиком)

Вытяжка будет включаться со скоростью, в наибольшей степени соответствующей концентрации дымов, обнаруженной датчиком, которым она оснащена.

Для активирования этой функции:

Кратковременно нажмите клавишу **T3**, светодиод **L2** загорится белым светом.

Работа вытяжки в автоматическом режиме с модулем SNAP®

Примечание: **SNAP®** представляет собой вспомогательный модуль всасывания, который может работать вместе с вытяжкой.

Дополнительную информацию см. в руководстве, прилагаемом к модулю **SNAP®**

Для активирования этой функции:

Кратковременно нажмите клавишу **T3**, светодиод **L2** загорится оранжевым светом.

Предварительные операции, необходимые для обеспечения правильной работы вытяжки

Регулировка параметров для работы в автоматическом режиме

Рекомендуется выполнять эту калибровку перед первым использованием вытяжки и, в любом случае, для того, чтобы позволить вытяжке правильно выполнять все функции, которыми она оснащена.

Примечание: Выполнение всех операций калибровки, выбора, регулировки и логического соединения, описанных ниже, возможно при выключенной (OFF) вытяжке; к ним относятся:

- Калибровка вытяжки (автоматическая или ручная).
- Выбор типа варочной панели (газовой - индукционной или электрической)
- Логическое соединение между вытяжкой и модулем **SNAP®** (если вытяжка оснащена модулем **SNAP®**).

Калибровка датчика

Калибровка необходима для обеспечения правильной работы датчика, которым оснащена вытяжка.

Она выполняется автоматически при каждом подключении вытяжки к сети электропитания (например, при первом включении или после сбоя и восстановления подачи электропитания).

Калибровка длится примерно 5 минут, при этом светодиоды **L1** и **L2** мигают белым светом

Калибровку можно также осуществить вручную, если наблюдается неудовлетворительная работа датчика; ее следует выполнять в то время, когда условия в кухне являются нормальными (например, отсутствуют сильные запахи).

Для выполнения ручной калибровки:

Выключите вытяжку.

Нажмите на продолжительное время клавишу **T3**.

Выбор типа варочной панели (газовой - индукционной или электрической)

Одновременно нажмите клавиши **T1** и **T2** и удерживайте их нажатыми до подачи звукового сигнала (зуммера), затем отпустите их и снова нажмите (не позднее, чем через примерно 5 секунд) одну лишь клавишу **T2** для входа в режим выбора типа варочной панели.

Путем последующих нажатий клавиши **T2** можно выбрать нужный тип варочной панели в соответствии со следующей схемой:

Светодиод L2 горит оранжевым светом : Газовая варочная панель

Светодиод L2 горит синим светом : Индукционная варочная панель

Светодиод L2 горит белым светом : электрическая варочная панель

Светодиод продолжает гореть, указывая на осуществленный выбор; через 10 минут он несколько раз мигнет, указывая на то, что сделанный выбор сохранен в памяти.

Логическое соединение между вытяжкой и модулем **SNAP®** (если вытяжка оснащена модулем **SNAP®**).

Соединение между вытяжкой и модулем **SNAP®** выполняется автоматически, и для этого не требуется какая-либо настройка.

Уход

Очистка

Для чистки используйте **ТОЛЬКО** специальную тряпку, смоченную нейтральным жидким моющим средством. **НЕ ИСПОЛЬЗУЙТЕ НИКАКИЕ ИНСТРУМЕНТЫ ДЛЯ ОЧИСТКИ**. Не применяйте средства, содержащие абразивные материалы. **НЕ ПРИМЕНЯЙТЕ СПИРТ!**

Панель

Рис. 28-29

Панель периметрального всасывания должна быть всегда закрытой, и может быть открытой только в случае ухода (см. Очистка или замена фильтров).

Дополнительная информация по чистке **ТОЛЬКО** панели

Панель изготовлена с **CRISTALPLANT®**

Примечание: для дополнительной информации по материалу **CRISTALPLANT®** и своего производителя обращаться на сайт www.cristalplant.it

Обслуживание **CRISTALPLANT®**

Повседневное обслуживание

Взять на себя заботу о **CRISTALPLANT®** легко и быстро. Достаточно очистить **CRISTALPLANT®** при помощи мыльной воды или простого моющего средства чтобы устранить пятна и загрязнения что сформировались на поверхности. Рекомендуются моющие средства в геле, промывая хорошо после него поверхность при помощи воды, используя абразивную мочалку типа "Scotch Brite®" как доданый образец; в этот способ будет поддерживаться оригинальная матовая отделка, отличительная характеристика **CRISTALPLANT®**

Как предупредить повреждения

Поверхность имеет хорошую прочность против пятен в целом; вопреки этому не рекомендуется использование агрессивных химических веществ таких как ацетон, кислоты или продукты против пятен на сильной основе. Некоторые вещества, такие как чернило, косметические средства и краски в длительном контакте с материалом могут оставлять красители на поверхности **CRISTALPLANT®**, тоже самое касается зажженных сигарет; но всё может быть удалено, если следовать советам приведённым ниже.

Удалять глубокие пятна, царапины и прижигания

CRISTALPLANT® есть тем не менее однородный

материал во всей своей толщине и поэтому может быть исправлен от поверхностных повреждений, таких как царапины, прижиганий от сигарет и глубоких пятен возвращая поверхности оригинальную красоту, просто додерживаясь этих указаний: для маленьких повреждений возможно восстановить поверхность используя абразивную мочалку Scotch Brite® (зарегистрированная марка 3M) и рядовой абразивный полировщик. Полировать поверхностно повреждённую часть. Если дефект ещё виден повторить при помощи очень тонкой наждачной карты.

Использовать:

Моющие средства в геле или порошке (такие как CIF®, VIM® или подобные) что содержат микрогранулы которые соскабливают поверхность. Этиловый спирт может быть использован, если после предусмотрительно хорошо промыть поверхность.

Не использовать:

Растворители, такие как ацетон или другие агрессивные химические вещества как сильные кислоты (соляная кислота...) и на сильной базе (едкая сода...). Индустриальные моющие средства или другие, агрессивность которых мы не знаем, рекомендуется сначала делать пробу в зоне, что не находится на виду, перед началом нанесения на всю поверхность. Вещества очень агрессивные для очистки раковин. Растворители, используемые в секторе окрашивания.

Обслуживание стеклянных частей, стальных, пластиковых и других материалов отличающихся от CRISTALPLANT®

Для очистки использовать увлажненное сукно с жидкими нейтральными моющими средствами.

Избегать использование продуктов которые содержат абразивы. **НЕ ИСПОЛЬЗОВАТЬ СПИРТ!**

Внимание: несоблюдение норм чистки прибора и замена фильтров может привести к угрозе загорания. Поэтому рекомендуется додерживаться подсказанных инструкций.

Отклоняется любая ответственность по возможному ущербу мотору, загораниям вызванные неправильным обслуживанием или несоблюдения вышеуказанных предосторожностей.

Фильтры задержки жира

Рис. 9-26

Удерживает частицы жира, исходящие от плиты.

Фильтр следует чистить ежемесячно (или когда система индикации насыщения фильтров, если она имеется в Вашей модели, указывает на данную необходимость) неагрессивными моющими средствами, вручную или в посудомоечной машине при низкой температуре и экономичном цикле мытья.

При мытье в посудомоечной машине может иметь место

некоторое обесцвечивание фильтра задержки жира, но его фильтрующая характеристика остается абсолютно неизменной.

Для снятия фильтра задержки жира потяните к себе подпружиненную ручку отцепления фильтра.

Замена ламп

Вытяжка оборудована освещением на светодиодах LED.

Светодиоды обеспечивают оптимальное освещение, их срок службы в 10 раз превышает срок работы традиционных лампочек, и позволяют экономить 90% электроэнергии.

Для замены светодиодов обращаться в службу технического обслуживания.

Чітко дотримуйтеся приведених в даному керівництві інструкцій. Виробник знімає з себе будь-яку відповідальність за несправності, збитки або пожежу, що може мати місце при використанні пристрою внаслідок невиконання інструкцій, приведених в даному керівництві. Витяжний ковпак спроектований для всмоктування диму та пару, що утворюється під час приготування їжі та призначений лише для побутового використання.

Кухонна витяжка може мати дизайн, що відрізняється від витяжки зображеної на малюнках цієї інструкції але в будь-якому випадку інструкції з монтажу, технічного обслуговування та експлуатації залишаються без змін.

- Важливо зберегти ці інструкції для того, щоб можна було звернутися до них в будь-який час. У випадку продажу, передачі чи переїзду, переконайтеся в тому щоб інструкції були разом з виробом.
- Уважно прочитати інструкції: В них міститься важлива інформація з встановлення, використання та безпеки.
- Заборонено виконувати електричні чи механічні зміни у виробі чи у вивідних каналах.
- Перш ніж приступити до монтажу виробу перевірте чи всі компоненти без дефектів та не є пошкодженими. У протилежному випадку зверніться в місце продажу та зупиніть монтування виробу.

Примітка: Деталі, позначені знаком "(*)" є додатковими аксесуарами та постачаються лише з деякими моделями, або є деталями, які не постачаються в комплекті і їх потрібно купувати.

Попередження по безпеці

Перед початком будь якої операції по очищенню або обслуговуванню, відключіть витяжку від електричної сітки витягуючи вилку з розетки або відключаючи загальний вимикач приміщення.

- Для усіх операцій по установці та обслуговуванню використовуйте робочі рукавиці.
- Пристрій може використовуватися дітьми не молодшими 8 років та особами із зниженими фізичними, сенсорними або розумовими здібностями, або з недостатнім досвідом якщо знаходяться під

контролем, або були навчені використовувати пристрій в безпечній спосіб та якщо розуміють пов'язані з тим небезпеки.

- Діти повинні бути під контролем і не повинні гратися з пристроєм.

• Операції по чищенню та обслуговуванню не повинні проводитися дітьми без нагляду.

• Приміщення повинно мати достатню вентиляцію коли витяжка використовується одночасно з іншими пристроями що працюють на газі або інших паливах.

• Витяжку необхідно часто чистити як в середині, так і ззовні (ХОЧА Б ОДИН РАЗ НА МІСЯЦЬ), дотримуватися в будь якому випадку того, що вказується в інструкціях по обслуговуванню.

• Не дотримання норм очищення та заміни і очищення фільтрів збільшує ймовірність ризику загоряння.

• Суворо заборонено приготування їжі на відкритому вогні під витяжкою.

• Для заміни лампочки освітлення використовувати тільки тип лампочки вказаний в розділі обслуговування/заміна лампочки цього посібника.

Використання відкритого полум'я наносить збиток фільтрам і може призвести до загоряння, тому потрібно уникати в будь якому випадку.

Смаження повинно проводитися під наглядом щоб уникнути загоряння розливої олії.

УВАГА: Коли варильна поверхня працює, доступні частини можуть нагріватися.

- Не підключати пристрій до електричної сітки до тих пір, поки не буде повністю закінчена установка.
- Що стосується технічних мір та мір безпеки у використанні що відноситься до викидів парів, суворо дотримуйтеся норм місцевих компетентних органів.
- Повітря що втягується, не повинно випускатися в трубу яка використовується для викиду димів пристроями що працюють на газі та інших паливах.
- Не використовувати або залишати витяжку без правильно встановлених лампочок з ризиком отримати удар електричним струмом.
- Ніколи не використовувати витяжку без правильно встановленої решітки!
- Витяжка НІКОЛИ не повинна використовуватися як опорна поверхня, якщо тільки не вказується.
- Використовувати гвинти для фіксування в наборі з продуктом для установки, якщо немає в наборі, придбати гвинти правильного типу.
- Використовувати правильну довжину гвинтів яка вказується в посібнику по встановленню.
- У випадку сумнівів, консультуватися в авторизованому центрі або з кваліфікованим персоналом.

▲ УВАГА!

- Не встановлювання відповідних гвинтів і пристроїв для фіксування у відповідності з цими інструкціями може привести до ризиків електричного походження.
- Не слід використовувати з програматором, таймером, окремим пультом керування або з будь-яким іншим пристроєм, який приводиться в дію автоматично.

Даний виріб промаркований відповідно до Європейської директиви 2012/19/EC, утилізація електричного і електронного обладнання (WEEE). Забезпечуючи вірну утилізацію цього виробу, Ви допоможете попередити потенційні негативні наслідки для оточуючого середовища і здоров'я людини, котрі могли б мати місце в протилежному випадку.



Символ  на самому виробі або на супроводжуючому його документі вказує, що при утилізації цього виробу з ним не можна поводитися як зі звичайними побутовими відходами. Він має здаватися у відповідний пункт прийому електричного і електронного обладнання для подальшої утилізації. Здавання на злам повинно виконуватися згідно з місцевими правилами по утилізації відходів. Для більше детальної інформації про правила поводження з такими виробами, їх утилізації і переробки звертайтеся в місцеві органи влади, в службу по утилізації відходів, або в магазин, в якому Ви придбали даний виріб.

Прилад спроектовано, випробувано і виготовлено згідно з:

- Безпека: EN/IEC 60335-1; EN/IEC 60335-2-31, EN/IEC 62233.
- Експлуатаційні якості: EN/IEC 61591; ISO 5167-1; ISO 5167-3; ISO 5168; EN/IEC 60704-1; EN/IEC 60704-2-13; EN/IEC 60704-3; ISO 3741; EN 50564; IEC 62301.
- EMC: EN 55014-1; CISPR 14-1; EN 55014-2; CISPR 14-2; EN/IEC 61000-3-2; EN/IEC 61000-3-3. Поради для правильної експлуатації та для зниження впливу на середовище: Вмикайте витяжку на мінімальну швидкість перед початком приготування їжі, і залишайте її працювати на декілька хвилин після закінчення приготування. Збільшуйте швидкість тільки у разі великої кількості диму і пару та використовуйте наддув тільки у крайніх випадках. Для підтримання високої ефективності видалення запахів, за необхідності, виконуйте заміну вугільного(-их) фільтру(-ів). Для підтримання високої ефективності фільтру жирів, за необхідності, виконуйте чистку фільтру(-ів) жирів. Використовуйте максимальний діаметр системи повітроводів, що вказаний у інструкції для оптимізації ефективності та мінімізації шуму.

Використання

Витяжка спроектована для використання у версії, що виводить повітря.

Пари виводяться назовні через вивідну трубу закріплену до фланця з'єднання.

▲ УВАГА!

Вивідна труба не постачається і тому необхідно її придбати окремо.

Діаметр вивідної труби повинен відповідати діаметру з'єднувального кільця.

▲ УВАГА!

Якщо витяжний ковпак має вугільні фільтри, то їх треба зняти.

Під'єднати ковпак до настінної вивідної труби та вивідного отвору з однаковим діаметром виходу повітря (з'єднуючий фланець).

Використання настінних вивідних труб та отворів з меншим діаметром приведе до зменшення ефективності всмоктування та значне збільшення рівня шуму.

Тому ми знімаємо з себе будь-яку відповідальність по вищесказаному.

! Використовуйте найкоротший витяжний канал.

! Використовуйте витяжний канал з найменшою кількістю поворотів (максимальний кут повороту: 90°).

! Уникайте різких змін площі перерізу витяжного каналу.

Інсталяція

Відстань нижньої відчастини витяжки до посуду на кухонній плиті має бути не менше 50см, у випадку

електричних плит, та 65 см, у випадку газових та комбінованих плит.

Необхідно приймати до уваги відстані, які вказуються в інструкції з інсталяції газової плити.



Під'єднання до електромережі

Напряг в електромережі має відповідати вказаним характеристикам на етикетці, яка знаходиться всередині витяжки. Якщо в комплект входить вилка під'єднання в електромережу, то слід під'єднати витяжку до розетки, що відповідає існуючим нормам та знаходиться в доступному місці, що можна виконати й після інсталяції. Якщо ж вилка не входить в комплект (пряме під'єднання в електромережу), або розетка не знаходиться в доступному місці, також і після інсталяції, то слід вмонтувати належний двох-полюсний вимикач, який забезпечить повне відключення від мережі в умовах перенапруги III категорії, в повній відповідності з правилами інсталяції.

УВАГА!

перед тим як знову підключити витяжку до електромережі і перевірити правильність роботи, завжди контролюйте щоб шнур мережі був змонтований вірно.

Витяжний ковпак має спеціальний провід живлення; у випадку пошкодження проводу, замовте його у службі технічного обслуговування.

Функціонування

УВАГА!

Ця витяжка оснащена системою автоматичного функціонування (див. пункт "**Автоматична робота (сенсор)**").

Калібрування відбувається автоматично кожного разу, коли витяжка під'єднується до електромережі (напр.: перша установка або після відключення електроенергії).

Також калібрування можна здійснювати ручним способом (див. пункт "**Регулювання параметрів для автоматичної роботи - Ручне регулювання**").

Під час калібрування, що триває протягом 5 хвилин, команди блимають, і працює лише кнопка освітлення.



Цей вибір Цей вибір призначений для роботи з пультом дистанційного керування Elisa, що постачається в комплекті з виробом або купується окремо в якості опції.

Щоб керувати витяжкою за допомогою пульта дистанційного керування необхідно виконати процедуру під'єднання.

УВАГА!

Для початку вам потрібно відключити і знову підключити витяжку до електричної мережі і запустити процедуру під'єднання протягом першої хвилини після включення.

Прочитайте інструкції до пульта дистанційного керування, які містять всю інформацію щодо його під'єднання і правильного використання.

Сполучення пульта дистанційного керування (якщо передбачено)

Після сполучення пульта ДК обидва СІД горітимуть послідовністю кольорів.

Примітка: За допомогою пульта дистанційного керування, ви можете запрограмувати таймер вимкнення в залежності від швидкості (потужності) всмоктування, яка активна в даний час:

Швидкість 1 (низька потужність всмоктування): 20 хвилин

Швидкість 2 (середня потужність всмоктування): 15 хвилин

Швидкість 3 (висока потужність всмоктування): 10 хвилин

Панель управління - Головні функції

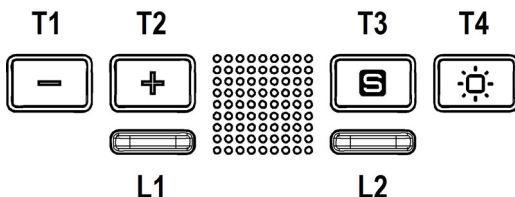

Для надання команд необхідно торкнутися до відповідного символу

T1. OFF(ВИМКН.) / зменшити швидкість всмоктування (потужність).

T2. ON(ВВІМКН.) / збільшити швидкість всмоктування (потужність).

Натисніть декілька разів, щоб обрати налаштування потужності з тих, що описані нижче:

OFF(ВИМКН.) – СІД L1: не горить

Швидкість 1 (низька) – СІД L1: зелений

СІД L1 блимає зеленим, якщо активований таймер вимкнення витяжки (тільки пульт ДК – тривалість 20 хв).

Швидкість 2 (середня) – СІД L1: жовтий

СІД L1 блимає жовтим, якщо активований таймер вимкнення витяжки (тільки пульт ДК – тривалість 15 хв).

Швидкість 3 (висока) – СІД L1: синій

СІД L1 блимає синім, якщо активований таймер вимкнення витяжки (тільки пульт ДК – тривалість 10

хв).

Швидкість 4 (інтенсивна) – СІД L1: блимає синім
Примітка: швидкість 4 працює не довше 5 хвилин, після чого витяжка автоматично перемикається на швидкість 2.

T3. ON/OFF(ВВИМКН/ВИМКН.) під'єднаний режим (режим датчика)

T4. Коротке натискання: ВВИМКН/ВИМКН. підсвітки
Тривале натискання: регулювання яскравості підсвічування.

L1. Індикатор швидкості (потужності) всмоктування

Зелений – Швидкість 1

Жовтий – Швидкість 2

Синій – Швидкість 3

Блимає синім – Інтенсивна

Примітка: інтенсивна швидкість працює 5 хвилин, після чого витяжка перемикається на швидкість 2.

Червоний - сигналізація насиченості фільтру жирів

Блимає червоним - сигналізація насиченості вугільного фільтру

L2. Індикатор додаткових функцій

Білий - автоматична робота (датчик) активна

Оранжевий - логічне з'єднання між витяжкою та SNAP® активне

Насиченість фільтру жирів - СІД L1: червоний

Сигналізація відображається близько 1 хвилини після вимкнення витяжки.

У випадку появи цієї сигналізації **необхідно провести обслуговування фільтру жирів.**

Насиченість вугільного фільтру - СІД L1: блимає червоним

Сигналізація відображається близько 1 хвилини після вимкнення витяжки.

У випадку появи цієї сигналізації **необхідно провести обслуговування вугільного фільтру.**

Скидання індикатора насиченості фільтру:

На вимкненій витяжці одночасно натисніть і утримуйте кнопки **T1** і **T2** мінімум 5 секунд; СІД **L1** згасне.

Повторіть цю операцію, якщо обидва фільтри одночасно сигналізують про насиченість.

Активізація/деактивізація індикатора насиченості вугільного фільтру:

Як правило ця індикація деактивована; щоб її активувати: на вимкненій витяжці одночасно утримуйте натисненими кнопки **T1** і **T2** до появи звукового сигналу.

Відпустіть обидві кнопки, а потім знову натисніть короткочасно кнопки **T1** і **T2**.

СІД **L1** загориться червоним рівним світлом, а потім почне блимати, вказуючи на те, що індикатор активовано.

Щоб дезактивувати індикатор повторіть процедуру, СІД **L1** перестане блимати і стане червоним, підтверджуючи деактивацію.

Автоматична робота (датчик), з'єднання з SNAP®

Увага! Рекомендується провести процедуру **"налаштування параметрів Автоматичної роботи"** (див. нижче) перед початком використання пристрою в автоматичному режимі з підключенням до SNAP®.

Автоматична робота (датчик)

Витяжка буде вмикатися на швидкість, що найкраще відповідає умовам готування, які виявляє датчик.

Щоб активувати цю функцію:

Натисніть і відпустіть кнопку **T3**, СІД **L2** загориться білим кольором.

Автоматична робота з SNAP®

Примітка: SNAP® це допоміжний блок виведення повітря, який працює разом з витяжкою.

Детальна інформація викладена у посібнику, що надається із SNAP®

Щоб активувати цю функцію:

Натисніть і відпустіть кнопку **T3**, СІД **L2** загориться оранжевим кольором.

Попередні операції для роботи витяжки

Налаштування автоматичної роботи

Рекомендується провести цю процедуру перед початком першого використання витяжки та потурбуватися про те, щоб витяжка використовувала всі свої функції належним чином.

Примітка: калібрування, вибір, регулювання та виконання логічних з'єднань, що описані нижче, повинні виконуватися з вимкненою (OFF) витяжкою; ці роботи включають:

- Калібрування витяжки (автоматичне або ручне)
- Вибір типу варильної поверхні (газова, індукційна, електрична)
- Підключення витяжки до SNAP® (за наявності SNAP®).

Калібрування датчика

Калібрування потрібне для того, щоб датчик витяжки працював належним чином.

Це відбувається автоматично, коли витяжка підключається до мережі живлення (тобто при першому вимкненні, або після збою в мережі живлення).

Калібрування займає приблизно 5 хвилин, СІД **L1** і **L2** блимають в ході цього процесу

Можливе також ручне калібрування, якщо виявилось, що датчик працює незадовільно; воно повинне проводитись за нормальних умов на кухні (наприклад, за відсутності сильних стійких запахів).

Щоб виконати калібрування вручну:

Вимкніть витяжку.

Утримуйте натисненою **T3** тривалий час.

Вибір типу варильної поверхні (газова, індукційна,

електрична)

Утримуйте натисненими кнопки **T1** і **T2** до появи звукового сигналу, потім відпустіть їх і окремо натисніть кнопку **T2** на 5 секунд, щоб увійти у режим вибору варильної поверхні. Потім знову натискайте **T2**, щоб вибрати тип варильної поверхні, враховуючи наступне:

СІД L2 оранжевий: газова варильна поверхня

СІД L2 синій: індукційна варильна поверхня

СІД L2 білий: електрична варильна поверхня

СІД продовжить горіти, підтверджуючи вибір, після 10 секунд він коротко блимне, вказуючи на те що вибір активний.

Підключення витяжки до SNAP® (за наявності SNAP®).

З'єднання між витяжкою і **SNAP®** встановлюється автоматично, налаштування не потрібні.

Догляд

Чистка

Для чистки використовуйте **ЛИШЕ** спеціальну серветку, намочену нейтральним рідким миючим засобом. **НЕ ВИКОРИСТОВУЙТЕ ЗАСОБІВ АБО ІНСТРУМЕНТІВ ДЛЯ ОЧИЩЕННЯ!**

Не використовуйте засоби що мають абразивні матеріали. **НЕ ВИКОРИСТОВУЙТЕ СПИРТ!**

Панель

Мал. 28-29

Панель периметрального всмоктування має бути завжди закритим і може бути відкритим тільки у випадку догляду (див. Чистка або заміна фільтрів).

Додаткова інформація по чищенню ТІЛЬКИ панелі

Панель виготовлена з **CRISTALPLANT®**

Примітка: для додаткової інформації по матеріалу

CRISTALPLANT® і його виробника звертатися на сайт www.cristalplant.it

Обслуговування CRISTALPLANT®

Щоденне обслуговування

Взяти на себе турботу про **CRISTALPLANT®** легко і швидко. Достатньо очистити **CRISTALPLANT®** за допомогою мильної води або простого мючого засобу щоб вивести плями і бруд що утворився на поверхні. Рекомендуються гелеві миючі засоби, промиваючи після них поверхні за допомогою води, використовуючи абразивну мочалку типу "Scotch Brite®" як додатковий зразок; в такий спосіб буде підтримуватися оригінальна матова обробка, особлива характеристика **CRISTALPLANT®**

Як запобігти пошкодженню

Поверхня має гарну стійкість проти плям в цілому; але все ж таки не рекомендується використання агресивних хімічних речовин таких як ацетон, кислоти чи продукти проти плям на сильній основі. Деякі речовини, такі як

чорнило, косметичні засоби або фарби при довгому контакті з матеріалом можуть залишати барвники на поверхності **CRISTALPLANT®**, теж саме стосується запаленої сигарети; але все може бути видалено, якщо дотримуватися порад наведених нижче.

Виділяти глибокі плями, подряпини та випали

CRISTALPLANT® тим не менше є однорідним матеріалом по всій своїй товщині і тому може бути поправлений від поверхневих ушкоджень таких як подряпини, випали сигарет і глибоких плям повертаючи поверхні оригінальну красу, просто дотримуючись цих порад: для маленьких пошкоджень можна відновити поверхню використовуючи абразивну мочалку Scotch Brite® (zareestrovana marka 3M) і будь який абразивний полісовщик. Полірувати поверхнево пошкоджену частину. Якщо дефект ще видно повторити за допомогою дуже тонкого наждачного паперу.

Використовувати:

Миючий гелевий засіб або в порошок (такі як CIF®, VIM® або інші) що містять мікро гранули які зішкрябають поверхність. Етиловий спирт може бути використаний якщо після нього гарно промити поверхню.

Не використовувати:

Розчинники, такі як ацетон чи інші агресивні хімічні розчини такі як сильні кислоти (соляна кислота...) і на сильній основі (їдка сода...). Промислові миючі засоби або інші, агресивність яких ми не знаємо, рекомендується спочатку зробити пробу в зоні, що не знаходиться на видному місці, перед початком нанесення на всю поверхню. Засоби дуже сильні для миття раковин. Розчинники, що використовуються для фарбування.

Обслуговування скляних частин, сталних пластмасових та інших матеріалів відмінних від CRISTALPLANT®

Для очищування використовуйте вогне суцно з рідким нейтральним миючим засобом.

Уникати використання продуктів які містять абразиви. **НЕ ВИКОРИСТОВУВАТИ СПИРТ!**

Увага : недотримання норм чистки пристрою і заміни фільтру може призвести до загрози загоряння. Тому рекомендується дотримуватися даних інструкцій.

Відхиляється будь яка відповідальність за можливу шкоду мотору, загорянню, викликаному неправильним обслуговуванням чи недотриманням вище вказаних застережень.

Фільтр затримки жирів

Мал. 9-26

Затримує жирові сполучення, що виникають під час приготування їжі.

Повинен чиститися один раз в місяць (або коли система індикації перепоповнення фільтрів, якщо є у вашій моделі, вказує на дану необхідність), з використанням неагресивних миючих засобів вручну або в посудомийчій машині при низькій температурі і короткому циклі.

При митті в посудомийчій машині може мати місце деяке

знебарвлення фільтру, проте його фільтруючі характеристики залишаються незмінними.
Для зняття фільтру затримки жиру потягніть на себе пружинну ручку відчеплення фільтру.

Заміна Ламп

Витяжка обладнана системою освітлення на основі технології діодів (LED).

ДІОДИ забезпечують оптимальне освітлення, тривалість їх в 10 разів вища від звичайних лампочок та дають 90% економії електроенергії.

Щодо їх заміни звертайтеся до служби технічного обслуговування.

Järgige täpselt käesolevas juhendis antud juhiseid. Seadme valmistaja keeldub igasugusest vastutusest seadme seotud võimalike ebariiside, rikete või tulekahjude eest, mis tulenevad selles juhendis antud juhiste eiramisest. Õhupuhasti on ette nähtud küpsetusõhnade ja -aurude eemaldamiseks üksnes koduses majapidamises.

Õhupuhasti kujundus võib olla teistsugune kui selles brošüüris toodud joonistel, kuid kasutus-, hooldus- ja paigaldusjuhendid on samad.

- Hoidke juhendit alles, et saaksite seda igal hetkel uurida. Veenduge müügi, võõrandamise või kolimise korral, et juhend jääks toote juurde.
- Lugege juhised tähelepanelikult läbi: siin on tähtsast teavet paigaldamise, kasutamise ja ohutuse kohta.
- Ärge muutke toodet ega selle väljatõmbetorusid elektriliselt ega mehaaniliselt.
- Enne seadme paigaldamist veenduge, et selle osad ei oleks kahjustunud. Vastasel korral ärge seadet paigaldage, vaid pöörduge edasimüüja poole.

Märkus. Juhendis sümboliga „(*)” tähistatud komponendid on valikulised lisaseadmed ning need on kaasas ainult osa mudelitega või tuleb need soetada eraldi.



Ohuabinõud

- Enne puhastamist või hooldamist lülitage kuhu elektrivõrgust välja, võtke juhe seinast või lülitage ruumi üldlüliti välja.
- Puhastamise ja hoolduse ajal kasutage töökindaid.
- Masinat tohivad kasutada lapsed alates 8. eluaastast ja füüsiliste, sensoorsete või mentaalsete häiretega inimesed või eelneva kogemuse ja teadmisteta isikud vaid järelevalve all või kui neid on õpetatud masinat ohutult kasutama ja nad mõistavad seotud ohtusid.
- Lapsi peab valvama ja nad ei tohi masinaga mängida.
- Järelevalveta lapsed ei tohi masinat puhastada ega hooldada.
- Ruumis peab olema piisav ventilatsioon, kui kuhu kasutatakse koos teiste seadmetega, mis kasutavad gaasi või teisi süttivaid aineid.

- Õhupuhastit tuleb korrapäraselt puhastada nii seest kui ka väljast (VÄHEMALT KORD KUUS), pidades seejuures kinni hooldusjuhendis esitatud täpsetest nõuetest.

- Kui õhupuhasti puhastusnõudeid ja kohustust filtreid puhastada või vahetada eiratakse, tekib tulekahju oht.
- Kuhu all ei tohi toidukasutamisel kasutada leeke.
- Pirmi vahetamisel kasutage juhendi hooldus/varuosade osas kirjeldatud pirni tüüpi.

Lahtise tule kasutamine kahjustab filtreid ja võib põhjustada tulekahju, seepärast tuleb selle kasutamist vältida.

Praadimine peab olema kontrollitud tingimustes, et vältida kuuma õli süttimist. TÄHELEPANU: Pliidi kasutamise ajal võivad kuhu välised osad muutuda tuliseks.

- Ärge ühendage elektrivõrku seadet enne täielikku paigaldamist.
- Tehniliste ja ohutusmeetmete kasutamisel järgige alati kohalike võimude kehtestatud nõudeid.
- Kuhu sissetõmmatud õhku ei tohi juhtida torusse, kuhu juhitakse ka gaasil või teistel kütustel töötavate seadmete suits.
- Ärge kasutage kuhu, kui pirnid ei ole nõuetekohaselt paigaldatud, elektrilöögi oht.
- Mitte kasutada kuhu ilma võreta!
- Kuhu ei TOHI kunagi kasutada toetuspinna, kui seda ei ole eraldi välja toodud.
- Paigaldamisel kasutage kaasasolevaid kinnituskruvisid, kui neid ei ole kaasas, siis ostke õiget tüüpi kruvid. Kasutage kruvisid, mille pikkus vastab paigaldusjuhiste. Kahtluse korral pöörduge teeninduse või vajaliku väljaõppega inimese poole.

▲ TÄHELEPANU!

- Puudulik kruvide ja kinnitusseadmete paigaldamine, mis ei vasta juhiste, toob kaasa elektrilöögi ohtu.
- Ärge kasutage eraldi programmeerimiseadet, taimerit, kaugjuhtimispulti või mis tahes muud automaatselt aktiveeruvat seadet.

Seade on märgistatud direktiivi 2012/19/EC (elektri- ja elektroonikaseadmete jäätmete kohta) (Waste Electrical and Electronic Equipment, WEEE) kohaselt. Kui hoolitsete selle eest, et see toode kõrvaldatakse kasutusest õigesti, aitate vältida võimalikke negatiivseid tagajärgi keskkonnale ja tervisele.



Sümbol  tootel või sellega kaasas olevates dokumentides näitab, et toodet ei tohi käidelda nagu olmejäätmeid, vaid see tuleb anda elektri- ja elektroonikaseadmete jäätmete vastuvõtupunkti, kust see läheb taasinglusse. Järgige kohalikke jäätmete kõrvaldamise alaseid õigusnorme. Lisateabe saamiseks selle toote käitlemise, taaskasutamise ja ringlussevõtu kohta võtke ühendust vastava kohaliku asutuse, olmejäätmete kogumise ettevõtte või selle firmaga, kelle käest te toote ostsite.

Seade on välja töötatud, testitud ja toodetud vastavalt:

- Ohutus: EN/IEC 60335-1; EN/IEC 60335-2-31, EN/IEC 62233.

- Jõudlus EN/IEC 61591; ISO 5167-1; ISO 5167-3; ISO 5168; EN/IEC 60704-1; EN/IEC 60704-2-13; EN/IEC 60704-3; ISO 3741; EN 50564; IEC 62301.

- Elektromagnetiline ühilduvus: EMC: EN 55014-1; CISPR 14-1; EN 55014-2; CISPR 14-2; EN/IEC 61000-3-2; EN/IEC 61000-3-3.

Soovitused keskkondlike mõjude vähendamiseks kasutamise ajal:

Lülita tõmbekapp minimaalkiirusel sisse kohe kui oled hakanud sööki valmistama ning lase sel töötada paar minutit pärast toidu valmimist. Suurenda töökiirust vaid suure suitsu või auru korral ning kasuta intensiivvrezžiimi ainult hädavajaduse korral. Vaheta vajaduse tekkides välja söefiltrid, et tagada piisav lõhnaeemaldus. Puhasta vajaduse tekkides rasvafiltrid, et tagada piisav rasvaeemaldus. Kasutada juhendis näidatud maksimaalset ärajuhtimisava, et optimeerida tõhusus ja vähendada müra.

Kasutamine

Kubu on ette nähtud kasutamiseks väljatõmbega versiooni puhul.

Aur viiakse välja ühendusääriku külge kinnitatud väljatõmbetoru abil.

TÄHELEPANU!

Väljatõmbetoru ei kuulu komplekti ja tuleb ise osta.

Väljatõmbetoru diameeter peab olema sama suur kui ühendusvõru oma.

TÄHELEPANU!

Kui õhupuhalstil on söefiltrid, tuleb need eemaldada.

Ühendage õhupuhalsti väljatõmbetorude ja seinal asuvate väljalaskeavadega, mille diameeter on võrdne õhupuhalsti väljalaskeava (ühendusäärikuga) omaga.

Peenemate torude ja väiksemate seinal asuvate väljalaskeavade kasutamisel väheneb tõmme ja suureneb oluliselt müra.

Seetõttu ei võta meie sellisel juhul endale mingit vastutust.

! Kasutage minimaalse vajaliku pikkusega toru.

! Kasutage võimalikult väheste põlvedega toru (torupõlve maksimaalne nurk: 90°).

! Vältige toru ristõike olulist muutumist.

Paigaldamine

Minimaalne vahekaugus pliidi pinna ja köögi õhupuhalsti alumise ääre vahel ei tohi elektripliidi puhul olla väiksem kui 50cm ning gaasi- või kombineeritud pliidi puhul väiksem kui 65cm.

Kui gaasipliidi paigaldusjuhendis nõutakse suuremat vahekaugust, tuleb seda arvesse võtta.



Elektriühendus

Võrgupinge peab vastama õhupuhalsti sees asuval andmesiltil toodud pingele. Kui õhupuhalstil on pistik, ühendage see kehtivatele eeskirjadele vastavasse pistikupessa, mis asub ka pärast õhupuhalsti paigaldamist ligipääsetavas kohas. Kui õhupuhalstil pistikut ei ole (puhalsti on otse võrku ühendatud) või kui pistik ei asu kohas, mis jääks ka pärast õhupuhalsti paigaldamist ligipääsetavaks, paigaldage nõuetekohane kahepooluseline lüliti, mis kindlustaks vastavalt paigalduseeskirjadele III kategooria liigpinge korral täieliku eraldamise vooluvõrgust.

TÄHELEPANU!

Enne kui lülitate õhupuhalsti uuesti elektrivõrku ja kontrollite, kas see töötab korralikult, kontrollige alati, kas võrgukaabel on korralikult monteeritud.

Õhupuhalstil on spetsiaalne töötekaabel; kui kaabel on kannatada saanud, pöörduge tehnobi poole.

Töötamine

TÄHELEPANU!

Sellel õhupuhalstil on automaatselt töötamise süsteem (vt jaotist „**Automaatne töötamine (sensor)**“).

Kalibreerimine käivitatakse automaatselt iga kord, kui õhupuhalsti ühendatakse elektrivõrku (nt esimesel paigaldamisel või pärast voolukatkestust). Kalibreerida võib ka käsitsi (vt jaotist „**Automaatse töötamise parameetrite seadistamine – Käsitsi seadistamine**“).

Umbes 5 minutit kestva kalibreerimise jooksul käskluste näidikud vilguvad ning kasutada saab üksnes lampide nuppe.



See toode on mõeldud kasutamiseks koos Elica kaugjuhtimispuldiga, mis on tootega kaasas või valikulisena eraldi soetatav.

Et juhtida õhupuhastit kaugjuhtimispuldist, tuleb pult õhupuhastiga ühendada

TÄHELEPANU!

Alustuseks tuleb õhupuhastit elektrivõrgust eemaldada ning seejärel tagasi ühendada. Pärast seda tuleb ühendamisprotseduur teha esimese minuti jooksul alates tootega ühendamisest.

Lugege puldiga kaasasolevat juhendit, kust leiate kogu teabe nii puldi ühendamise kui ka õige kasutuse kohta.

Kaugjuhtimispuldi ühitamine (sobiva versiooni korral)

Kaugjuhtimispuldi olemasolul süttivad mõlemad LED-tuled järjestikustes värvides.

Märkus. Kaugjuhtimispuldiga saab seadistada õhupuhastit viivitusega väljalülitamise. Väljalülitamise aeg on leib parasjagu töötavast tömbekiirusest (-võimsusest).

Kiirus 1 (väike tömbekiirus): 20 minutit

Kiirus 2 (keskmine tömbekiirus): 15 minutit

Kiirus 3 (suur tömbekiirus): 10 minutit

Juhtpaneel – põhifunktsioonid

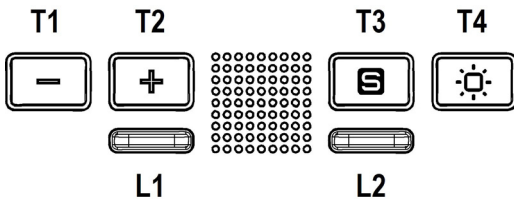

Käskude edastamiseks puudutage lihtsalt vastavaid sümboleid

T1. OFF / tömbekiiruse (võimsuse) vähendamine.

T2. ON / tömbekiiruse (võimsuse) suurendamine.

Võimsuse seadistuse valimiseks vajutage mitu korda järgmiselt:

OFF – LED L1: väljas

Kiirus 1 (madal) – LED L1: roheline

LEDL1 vilgub roheliselt, kui kuba ajastatud väljalülitumine on lubatud (ainult kaugjuhtimispuldiga – kestus 20 min.).

Kiirus 2 (keskmine) – LED L1: kollane

LEDL1 vilgub kollaselt, kui kuba ajastatud väljalülitumine on lubatud (ainult kaugjuhtimispuldiga – kestus 15 min.).

Kiirus 3 (kõrge) – LED L1: sinine

LEDL1 vilgub helesiniselt, kui kuba ajastatud väljalülitumine on lubatud (ainult kaugjuhtimispuldiga – kestus 10 min.).

Kiirus 4 (intensiivne) – LED L1: vilgub siniselt

Märkus. Kiirus 4 toimib ainult 5 minutitja pärast seda lülitub kuba automaatselt kiirusele 2.

T3. ON/OFF Connected Mode (sensorrežiim)

T4. Kui vajutate lühidalt: tuled sisse/välja (ON/OFF)

Kui hoiate all: Saate reguleerida valguse eredust.

L1. Tõmbe kiiruse (võimsuse) näitaja

Roheline – kiirus 1

Kollane – kiirus 2

Sinine – kiirus 3

Vilkuv sinine – intensiivne

Märkus. Intensiivne kiirus toimib 5 minutit ning seejärel lülitub seade kiirusele 2

Punane – rasvafiltri küllastumise hoiatus

Vilkuv punane – söefiltri küllastumise hoiatus

L2. Täiustatud funktsioonide märgutuled

Valge – automaatne töö (sensor) on aktiivne

Oranž – loogiline ühendus kuba ja seadme SNAP® vahel on aktiivne

Rasvafiltri täitumine – LED L1: punane

Märgutuli püsib pärast kuba väljalülitamist ligikaudu minut aega.

Kui märgutuli süttib, **peate rasvafiltrit hooldama.**

Söefiltri täitumine – LED L1: vilgub punaselt

Märgutuli püsib pärast kuba väljalülitamist ligikaudu minut aega.

Kui märgutuli süttib, **peate süsinikfiltrit hooldama.**

Filtri täitumise märgutule lähtestamine:

Kui kuba on välja lülitatud olekus, hoidke nuppe **T1** ja **T2** vähemalt 5 sekundit korraga all; LED L1 lülitub välja.

Kui korraga antakse märku mõlema filtri küllastumisest, siis korrake toimingut.

Söefiltri täitumise märgutule aktiveerimine/desaktiveerimine:

See märgutuli on tavajuhul desaktiveeritud; selle aktiveerimiseks tehke järgmist:

kui kuba on välja lülitatud olekus, hoidke nuppe **T1** ja **T2** korraga all, kuni kuulete helisignaali.

Vabastage mõlemad nupud ning seejärel vajutage nuppe **T1** ja **T2** veel hetke.

LED L1 süttib püsivalt punasena ning seejärel hakkab vilkuma, andes märku märgutule aktiveerimisest.

Märgutule desaktiveerimiseks korrake toimingut, LED L1 lõpetab vilkumise, andes märku märgutule desaktiveerimisest.

Automaatne töö (sensor), ühendamine seadmega SNAP®
Hoiatus! Soovitame käitada toimingut "**Automaatse töö seaded**" (vt allpoolt), enne kui käitate seadet automaatrežiimis ja ühendatuna funktsiooniga **SNAP®**.

Automaatne töö (sensor)

Kubu lülitub sisse sensori tuvastatud toiduvalmistamistingimustele sobivaimal kiirusel. Selle funktsiooni aktiveerimiseks tehke järgmist: Vajutage lühidalt nuppu **T3**, LED **L2** süttib valgena.

Automaatne töö koos seadmega SNAP®

Märkus. SNAP® on täiendav väljatõmbeseade, mis toimib koos kubuga.

Täpsemaid üksikasju saate vaadata kasutusjuhendist, mis on lisatud seadmele **SNAP®**

Selle funktsiooni aktiveerimiseks tehke järgmist:

Vajutage lühidalt nuppu **T3**, LED **L2** süttib oranžina.

Ettevalmistused kubu kasutamiseks

Automaatse töö seaded

Soovitame selle toimingu teha enne kubu esmakordset kasutamist, et kubu kõiki funktsioone saaks korralikult kasutada.

Märkus. Kõiki allkirjeldatud kalibreerimisi, valikuid, kohandamisi ja loogilisi ühendusi saab teha väljalülitatud (OFF) kubuga ja need on järgmised:

- Kubu kalibreerimine (automaatne või käsitsi).
- Pliidi tüübi (gaasi-, induktsoon-, elektri-) valimine
- Kubu ühendamine seadmega **SNAP®** (kui teil on **SNAP®**).

Sensori kalibreerimine

Kalibreerimine on vajalik, et kubu sensor töötaks korralikult. See toimub automaatselt, kui kubu ühendatakse vooluvõrku (nt kui see lülitatakse esimest korda sisse või pärast voolukatkestust).

Kalibreerimiseks kulub ligikaudu 5 minutit, LED **L1** ja **L2** vilguvad selle toimumise ajal valgelt

Kui Te arvate, et sensor ei toimi rahuldavalt, saate kalibreerida ka käsitsi ja seda tuleb teha kõõgi tavalistes tingimustes (näiteks mitte siis, kui köõgis on tugev püsiv lõhn).

Sensori kalibreerimine käsitsi:

Lülitage kubu välja.

Hoidke nuppu **T3** pikalt all.

Pliidi tüübi (gaasi-, induktsoon-, elektri-) valimine

Hoidke all nuppe **T1** ja **T2**, kuni kuulete helisignaali, seejärel vabastage need ja vajutage 5 sekundi jooksul ainult nuppu **T2**; aktiveerub pliidi valimise režiim.

Nüüd vajutage pliidi tüübi valimiseks jälle nuppu **T2** ja tehke valik järgmiselt:

Oranž LED L2: Gaasipliit

Sinine LED L2: Induktsioonpliit

Valge LED L2: Elektripliit

LED põleb valiku kinnitamiseks, 10 sekundi pärast see vilgub

lühidalt, andes märku, et valik on aktiveeritud.

Kubu ühendamine seadmega SNAP® (kui Teil on SNAP®).
Kubu ja seadme **SNAP®** vaheline ühendus on automaatne, seda ei pea seadistama.

Hooldus

Puhastamine

Puhastamiseks kasutage **AINULT** neutraalse vedela puhastusvahendiga niisutatud lappi. **ÄRGE KASUTAGE PUHASTAMISEKS TÖÖRISTU VÕI VAHENDEID!**

Vältige abrasiivseid aineid sisaldavaid vahendeid. **ÄRGE KASUTAGE PUHASTAMISEKS ALKOHOLI!**

Paneel

Joonis 28-29

Väljatõmbepaneel tuleb alati hoida suletuna ning seda tohib avada üksnes õhupuhasti hooldustööde korral (näiteks puhastamine või filtri asendamine).

Lisateave ÜKSNES paneeli puhastamiseks

Paneel on valmistatud materjalist **CRISTALPLANT®**

Märkus: rohkem teavet materjali **CRISTALPLANT®** ja selle tootja kohta leiate veebisaidilt www.cristalplant.it.

Materjali CRISTALPLANT® hooldamine

Igapäevane hooldamine

Materjali **CRISTALPLANT®** hooldamine on lihtne ja kiire.

Piisab, kui puhastate materjali **CRISTALPLANT®** seebiveega või tavalise puhastusvahendiga, et eemaldada plekid ja mustus, mis võivad tekkida või koguneda materjali pinnale. Eelkõige soovitame puhastusgeele või abrasiivseid puhastusvahendeid, pind tuleb hoolikalt loputada ning kasutada abrasiivset Scotch Brite®-i tüüpi puhastussvamm, mis on näidisenäidiseks lisatud.

Sel viisil säilib materjali **CRISTALPLANT®** eripärane matt toon.

Kuidas vältida kahjustusi?

Pind on plekkide suhtes üldiselt hästi vastupidav, siiski ei soovi te kasutada tugevatoimelisi kemikaale, nagu atsetoon, trikloroetüleen, tugevad happed ja alused. Mõned ained, nagu tint, kosmeetika- ja värvained, võivad pikaajalisel kokkupuutel jätta plekke materjali **CRISTALPLANT®** pinnale, sama kehtib sigarettide kohta. Kuid kõiki neid plekke on võimalik eemaldada, kui järgite järgmisi nõuandeid.

Tugevate plekkide, kriimustuste ja põletuste eemaldamine

CRISTALPLANT® on paksusest hoolimata ühtlane, mistõttu on võimalik parandada selliseid pinnakahjustusi nagu kriimustused, sigaretipõletused ja tugevad plekid ning taastada pinna algne ilu, järgides järgmisi nõuandeid. Väiksemaid kahjustusi saab kõrvaldada abrasiivse svammiga Scotch Brite® (registreeritud kaubamärk 3M) ja tavalise abrasiivse puhastusvahendiga

abil. Hõõrüge kahjustunud pinda. Kui kahjustust on ikka veel näha, hõõrüge väga peene liivapaberiga.

Kasutage:

puhastuspastat või pulbrilisi puhastusvahendeid (nagu CIF[®], VIM[®] vms), mis sisaldavad pinda lihvivaid mikrograanuleid. Denatureeritud etüülalkoholi kasutamise korral tuleb pind pärast hoolikalt loputada.

Ärge kasutage:

selliseid lahusteid nagu atsetoon või trikloroetüleen või muid tugevatoimelisi kemikaale, nagu tugevad happed (soolhape vms) ja tugevad alused (seebikivi vms). Tööstuslike puhastusvahendite või muude ainete puhul, mille toimet ei teata, on parem katsetada seda mitterahvatavas kohas enne suurel pinnal kasutamist. Ärge valage väga tugeva toimega aineid kraanikaussi. Ärge kasutage värvimisel tarvitatavaid lahusteid.

Seadme klaasist, terasest ja plastist osade ning kõikide muude selliste osade hooldamine, mis ei ole valmistatud materjalist CRISTALPLANT[®]

Puhastamiseks kasutage neutraalse pH-ga puhastusvahendis niisutatud lappi.

Vältige abrasiivseid aineid sisaldavaid vahendeid. **ÄRGE KASUTAGE ALKOHOOLI!**

Tähelepanu! Seadme hooldusreeglite ning filtrite asendus- ja puhastusgraafiku eiramine põhjustab tuleohtu. Pidage juhendist täpselt kinni.

Tootja ei võta enesele vastutust käesolevas juhendis toodud nõuete eiramisest või ebapiisavast hooldusest tulenevate mootorikahjustuste või tuleõnnetuste korral.

Rasvafilter

Joonis 9-26

Püüab kinni toiduvalmistamisel tekkivad rasvaosakesed.

Seda tuleb kord kuus mittesööbivate puhastusvahenditega puhastada kas käsitsi või nõudepesumasinas madala temperatuuri ja lühikese tsükliga.

Nõudepesumasinas pesemisel võib metallist rasvafilter värvi muuta, aga tema filtreerimisomadusi ei muuda see vähimalgi määral.

Rasvafiltri eemaldamiseks tõmmake hooba.

Pirnide vahetamine

Õhupuha on varustatud LED-valgustitega.

LED-lambid tagavad optimaalse valguse kuni kümme korda pikema kestvusega võrreldes tavalampidega ning nende elektrienergia kokkuhoid on 90%.

Pirnide väljavahetamiseks pöörduge teeninduskeskuse poole.

Griežtai laikykitės naudojimosi instrukcijų. Gamintojas neprisiima jokios atsakomybės, jei montuojant prietaisą buvo nesilaikoma naudojimosi instrukcijoje nurodytų taisyklių ir tokiu būdu prietaisas sugedo, buvo pažeistas ar užsidegė. Gartraukis skirtas dūmams ir garams, susidariusiems gaminant maistą, ištraukti. Jis skirtas naudoti tik namuose.

Išoriškai gaubtas gali atrodyti kitaip, nei pavaizduota šioje brošiūroje, tačiau naudojimosi, priežiūros ir montavimo nurodymai lieka tokie patys.

- Svarbu saugoti šias instrukcijas, kad galėtumėte jas bet kuriuo metu pasiskaityti. Jei gaminį parduotumėte, perleisumėte kitiems ar perkeltumėte į kitą vietą, įsitikinkite, kad instrukcijos liktų kartu su gaminiu.
- Įdėmiai perskaitykite instrukcijas: jose pateikta svarbi informacija apie įdiegimą, naudojimą ir saugumą.
- Nekeiskite elektrinių ar mechaninių gaminio ar iškrovimo vamzdžių savybių.
- Prieš įrengdami gaminį, patikrinkite visus jo komponentus, ar nepažeisti. Jei pažeisti, nutraukite įrengimo darbus ir susisiekite su platintoju.

Pastaba: „(*)“ simboliu pažymėtos dalys yra papildomi priedai, tiekiami tik su tam tikrais modeliais arba papildomi priedai, kuriuos galima nusipirkti atskirai.

Saugos taisyklės

- Prieš atlikdami bet kokius valymo ar priežiūros veiksmus, atjunkite gartraukį nuo elektros tinklo ištraukdami maitinimo laido kištuką ar išjungdami pagrindinį namo jungiklį.
- Atlikdami visus montavimo ir priežiūros darbus mūvėkite darbinės pirštines.
- Vaikai nuo 8 metų amžiaus ir asmenys su ribotomis fizinėmis, jutimo ar psichinėmis galimybėmis, ar neturintys patirties ar reikalingų žinių, gali naudoti aparatą su priežiūra arba gavę atitinkamas instrukcijas apie saugų aparato naudojimą bei supratę visus pavojus, susijusius su jo naudojimu.
- Vaikai turi būti prižiūrimi, kad nežaistų su įrenginiu.
- Valymas ir priežiūra negali būti atliekama vaikų be priežiūros.
- Patalpoje turi būti pakankama

ventiliacija, kai virtuvinis gartraukis naudojamas vienu metu kartu su kitais įrenginiais, naudojančiais dujų ar kitų medžiagų degimą.

- Gartraukis turi būti dažnai valomas tiek iš vidaus, tiek iš išorės (**MAŽIAUSIAI VIENĄ KARTĄ PER MĖNESI**), bet kuriuo atveju rekomenduojama vadovautis priežiūros instrukcijose pateiktais nurodymais.

- Nesilaikant gartraukio valymo bei filtrų keitimo ir valymo instrukcijų, gali kilti gaisro pavojus.

- Griežtai draudžiama gaminti patiekalus su ugnimi po gartraukiu.

- Lempos keitimui naudokite tik šių instrukcijų vadove esančiame priežiūros skyriuje nurodytus lempų tipus.

Atviros liepsnos naudojimas pažeidžia filtrus ir gali sukelti gaisrą, dėl to jos būtina vengti.

Kepimas turi būti nuolatos stebimas, kad įkaitęs aliejus neužsidegtų.

DĖMESIO: Viryklei veikiant, prieinamos gartraukio dalys gali tapti karštos.

- Nejunkite įrenginio prie elektros tinklo, kol jis nėra visiškai sumontuotas.

- Griežtai laikykitės vietinės valdžios pateiktų taisyklių dėl išmetamų dūmų techninių matmenų ir saugumo.

- Įsurbiamas oras negali būti išleidžiamas į vamzdyną naudojamą dūmų, susidariusių dėl dujų ar kitų medžiagų degimo, išmetimui.

- Nenaudokite ir nepalikite gartraukio tinkamai nesumontavę lempų, nes rizikuojate elektros nutrenkimu.

- Niekuomet nenaudokite gartraukio tinkamai nesumontavę grotelių!

- Gartraukis JOKIAIS BŪDAIS negali būti naudojamas, kaip atrama, nebent aiškiai nurodyta kitaip.

- Montavimui naudokite tik kartu su gaminiu gautus tvirtinimo varžtus, o jeigu jų negavote, naudokite tinkamo tipo varžtus.

- Naudokite tinkamo ilgio varžtus, kuris nurodytas Montavimo vadove.

- Iškilus dvejonėms, kreipkitės į įgaliotą aptarnavimo centrą ar

panašų kvalifikuotą personalą.

DĖMESIO!

- Netinkamai sumontavus varžtus ir kitas tvirtinimo detales nurodytas šiose instrukcijose, gali kilti pavojų su elektra.
- Nenaudoti su atskiru programavimo įtaisu, laikmačiu, nuotoliniu valdymo pultu arba bet kuriuo kitu automatiškai suaktyvinamu prietaisu.

Šis prietaisas pažymėtas remiantis ES Direktyva 2012/19/EC dėl elektros ir elektroninės įrangos atliekų, (EEI atliekų). Pasirūpindamas, kad šis gaminys būtų išmestas tinkamai, vartotojas padeda išvengti neigiamų pasekmių aplinkai ir sveikatai.



Simbolis  ant gaminio ar jo dokumentuose rodo, kad šis gaminys neturi būti priskiriamas buitiniams atliekoms, o turi būti pristatytas į tam tikrą atliekų surinkimo punktą elektrinių ir elektroninių aparatų pakartotiniam panaudojimui. Gaminį išmeskite laikydamiesi vietinių atliekų šalinimo normų. Norėdami gauti daugiau informacijos apie šio gaminio apdorojimą, rinkimą ir pakartotinį panaudojimą, kreipkitės į specialią vietinę įstaigą, buitinių atliekų rinkimo centrą ar parduotuvę, kurioje gaminys buvo pirktas.

Prietaisas suprojektuotas, išbandytas ir pagamintas pagal:

• Sauga: EN/IEC 60335-1; EN/IEC 60335-2-31, EN/IEC 62233.

• Eksploatavimas: EN/IEC 61591; ISO 5167-1; ISO 5167-3; ISO 5168; EN/IEC 60704-1; EN/IEC 60704-2-13; EN/IEC 60704-3; ISO 3741; EN 50564; IEC 62301.

• Elektromagnetinis suderinamumas: EMC: EN 55014-1; CISPR 14-1; EN 55014-2; CISPR 14-2; EN/IEC 61000-3-2; EN/IEC 61000-3-3. Tinkamo naudojimo patarimai, siekiant sumažinti poveikį aplinkai: Kai pradėdote virti, įjunkite gartraukį, nustatykite mažiausią greitį ir, baigę virti, palikite jį veikti dar kelioms minutėms. Padidinkite greitį tik tuomet, jei susikaupia daug dūmų ar garų, o forsuotąją veikseną naudokite tik kraštutiniais atvejais. Kad išlaikytumėte kvapų sugėrimo efektyvumą, keiskite anglies filtra(-us). Kad išlaikytumėte riebalų filtro(-us) veiksmingumą, valykite jį (juos). Naudokite didžiausio šiame vadove nurodyto skersmens kanalus, kad išlaikytumėte prietaiso efektyvumą ir sumažintumėte jo skleidžiamą triukšmą.

Naudojimas

Gartraukis skirtas naudoti su ištraukimo versija.

Garai išstumiami į išorę per iškrovos vamzdį, pritvirtintą prie jungės.

DĖMESIO!

Iškrovimo vamzdis nepridedamas, jį reikia pirkti atskirai. Vamzdžio skersmuo privalo atitikti sujungimo žiedo skersmenį.

DĖMESIO!

Jei gaubte yra anglies filtrų, juos reikia išimti.

Prijungti gaubtą prie išvedamųjų vamzdžių ir išvedamųjų angų sienoje, kurių skersmuo atitiktų sandarinimo flanšą.

Jei nutekėjimo žarnos ir angos sienoje yra mažesnio skersmens, sumažėja traukiamoji geba ir stipriai padidėja triukšmingumas.

Gamintojas neprisiima su tuo susijusios atsakomybės.

! Naudokite pakankamo ilgio vamzdį.

! Naudokite kuo tiesesnį vamzdį (didžiausias vamzdžio nuokrypio kampas – 90°).

! Stenkitės iš esmės nekeisti vamzdžių sekcijų.

Įrengimas

Jei viryklė elektrinė, mažiausias atstumas tarp viryklės kaitlentės paviršiaus ir žemiausios virtuvinio gaubto dalies turi būti 50cm, o jei viryklė dujinė ar kombinuota – 65cmo jei viryklė dujinė ar kombinuota.

Jei dujinės viryklės įrengimo instrukcijoje nurodomas didesnis atstumas, būtina į tai atsižvelgti.



Prijungimas prie elektros tinklo

Įtampa elektros tinkle turi atitikti įtampą, nurodytą etiketėje, priklijuotoje gaubto viduje. Jei yra kištukas, reikia įjungti gaubtą į rozetę, atitinkančią galiojančius nuostatus ir esančią prienamoje vietoje net ir po gaubto įdiegimo. Jeigu kištuko (yra numatytas tiesioginis prijungimas prie elektros srovės) arba nėra rozetės prienamoje vietoje net ir po gaubto įdiegimo, yra naudojamas dvipolis jungiklis, pagal visas įdiegimo taisykles užtikrinantis visišką atsijungimą nuo elektros tinklo per aukštos įtampos atveju.

DĖMESIO!

Prieš vėl prijungdami gaubtą prie elektros maitinimo tinklo ir patikrindami, ar jis tinkamai veikia, visada išitikinkite, ar tinklo kabelis tinkamai įmontuotas.

Prie gaubto pridedamas specialus maitinimo kabelis. Jei pastebėjote, kad kabelis yra pažeistas, nedelsiant kreipkitės į techninės pagalbos centrą dėl kabelio keitimo.

Veikimas

⚠ DĖMESIO!

Šis gartraukis turi automatinio veikimo sistemą (žr. skirsnį „**Automatinis veikimas (jutiklis)**“).

Sukalibruojama automatiškai kiekvieną kartą, kai gartraukis vėl prijungiamas prie elektros tinklo (pvz., pirmą kartą sumontavus arba dingus elektrai). Tai galima padaryti ir rankiniu būdu (žr. skirsnį „**Automatinio veikimo parametru reguliavimas - Reguliavimas rankiniu būdu**“).

Kalibravimo, kuris trunka 5 minutes, metu valdikliai mirksi ir galima naudoti išskirtinai tik lempučių mygtuką.



Šis produktas yra skirtas naudoti su Elica radijo bangų valdymo pultu, kuris yra pridėtas prie produkto arba jį galima įsigyti atskirai kaip priedą.

Tam, kad galėtumėte gartraukį kontroliuoti radijo bangų valdymo pultu, reikia atlikti susiejimo procedūrą.

DĖMESIO!

Norint pradėti, reikia atjungti ir vėl prijungti gartraukį prie elektros tinklo ir atlikti susiejimo procedūrą per pirmą minutę nuo tada, kai pradėdama tiekti energiją.

Perskaitykite prie radijo bangų valdymo pulto pridėtas instrukcijas, kuriose pateikiama visa informacija apie jo susiejimą ir teisingą naudojimą.

Nuotolinio valdiklio susiejimas (jei galioja)

Kai suporuojamas nuotolinis valdiklis, spalvų seka išsižiebia abu šviesos diodai.

Pastaba: nuotolinio valdymo pultu galima užprogramuoti išjungimo delsą, atsižvelgiant į tuo metu aktyvų siurbimo greitį (galia):

1 greitis (nedidelis siurbimas): 20 minučių

2 greitis (vidutinis siurbimas): 15 minučių

3 greitis (didelis siurbimas): 10 minučių

Valdymo skydas – pagrindinės funkcijos

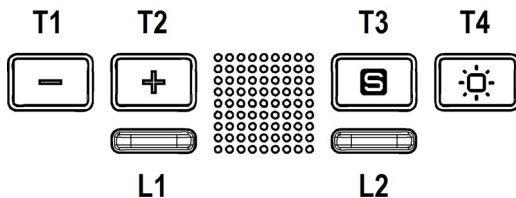

Tiesiog palieskite simbolius ir siųskite atitinkamas komandas

T1. Išjungti / sumažinti siurbimo greitį (galia)

T2. Įjungti / padidinti siurbimo greitį (galia)

Kelis kartus spauskite ir pasirinkite galios nustatymą:

Išjungta – L1 šviesos diodas: išjungta

1 greitis (žemas) – L1 šviesos diodas: žalia

L1 šviesos diodas mirksi žaliai, jei įjungtas automatinis gartraukio išjungimas (tik nuotoliniam valdymui – 20 min. trukmė).

2 greitis (vidutinis) – L1 šviesos diodas: geltonas

L1 šviesos diodas mirksi geltonai, jei įjungtas automatinis gartraukio išjungimas (tik nuotoliniam valdymui – 15 min. trukmė).

3 greitis (didelis) – L1 šviesos diodas: mėlynas

L1 šviesos diodas mirksi žydrai, jei įjungtas automatinis gartraukio išjungimas (tik nuotoliniam valdymui – 10 min. trukmė).

4 greitis (intensyvus) – L1 šviesos diodas: mirksi mėlynai

Pastaba: 4greitis veikia ne ilgiau kaip 5 minutes, po kurių gartraukis automatiškai persijungia į 2 greitį.

T3. ĮJUNGIMAS / IŠJUNGIMAS Prijungtas režimas (jutiklio režimas)

T4. **Trumpai paspauskite:** šviesa išsijungia / išsijungia

Laikykite nuspaudę: reguliuojamas šviesos ryškumas.

L1. Siurbimo greičio (galios) reguliavimas

Žalias – 1 greitis

Geltonas – 2 greitis

Mėlynas – 3 greitis

Mirksintis mėlynas – intensyvus

Pastaba: intensyvus greitis veikia 5 minutes, po kurių įsijungia 2 greitis.

Raudonas – sutepimo filtro prisotinimo įspėjimas

Mirksintis raudonas – anglies filtro prisotinimo įspėjimas

L2. Pažangiojo veikimo indikatorius

Baltas – aktyvuotas automatinis veikimas (jutiklio)

Oranžinis – aktyvuotas loginis ryšys tarp gartraukio ir „SNAP®“

Sutepimo filtro prisotinimas – L1 šviesos diodas: raudonas

Indikacija rodoma apie minutę, kai gartraukis išjungtas.

Kai rodoma ši indikacija, **turite atlikti tepalo filtro aptarnavimą.**

Anglies filtro prisotinimas – L1 šviesos diodas: mirksi raudonai

Indikacija rodoma apie minutę, kai gartraukis išjungtas.

Kai rodoma ši indikacija, **turite atlikti anglies filtro aptarnavimą**.

Filtro prisotinimo indikatorius perstatymas iš naujo:

Kai gartraukis išjungtas, palaikykite paspaudę kartu **T1** ir **T2** mygtukus mažiausiai 5 sekundes; **L1** šviesos diodas išsijungus.

Pakartokite, jei vienu metu prisotinti abu filtrai.

Anglies filtro prisotinimo indikatorius išjungimas / įjungimas:

ši indikacija paprastai yra išjungta; norėdami ją aktyvuoti:

kai išjungtas gartraukis, kartu nuspauskite ir palaikykite nuspaudę **T1** ir **T2** mygtukus tol, kol išgirsite pyptelėjimą.

Atleiskite abu mygtukus ir tuomet trumpam dar kartą nuspauskite **T1** ir **T2** mygtukus.

L1 šviesos diodas nuolat švies raudonai ir tuomet pradės mirksėti – tai rodo, kad indikacija buvo aktyvuota.

Pakartokite procedūrą, jei norite išjungti indikaciją, **L1** šviesos diodas nustos mirksėti, tuomet pradės šviesti raudonai – tai rodo, kad indikacija buvo išjungta.

Automatinis veikimas (jutiklio), prijungimas prie SNAP®

Dėmesio! Rekomenduojame paleisti procedūrą „*Automatic operation settings*“ (automatinio paleidimo nustatymai) (žr. toliau) prieš paleidžiant įrenginį automatinio režimu, prijungtu prie SNAP®.

Automatinis veikimas (jutiklio)

Gartraukis įsijungs greičiu, geriausiai tinkančiu maisto ruošimo sąlygoms, kurias aptiko jo jutiklis.

Norėdami aktyvuoti šią funkciją:

trumpam paspauskite **T3** mygtuką, **L2** šviesos diodas švies baltai.

Automatinis veikimas su SNAP®

Pastaba: SNAP® yra pagalbinis ištraukimo prietaisas, veikiantis kartu su gartraukiu.

Daugiau informacijos ieškokite kartu su SNAP® pateikiamame vadove

Norėdami aktyvuoti šią funkciją:

trumpam paspauskite **T3** mygtuką, **L2** šviesos diodas švies oranžine spalva.

Preliminarūs veiksmai, kuriuos reikia atlikti prieš naudojant gartraukį

Automatinio veikimo nustatymai

Rekomenduojama atlikti šią procedūrą prieš naudojant gartraukį pirmą kartą ir taip užtikrinti, kad visos gartraukio funkcijos bus naudojamos tinkamai.

Pastaba: visi kalibravimo, pasirinkimo, reguliavimo ir loginio sujungimo veiksmai, aprašyti toliau, gali būti atlikti, kai gartraukis išjungtas. Jie apima:

- gartraukio kalibravimą (automatinį ir rankinį);
- viryklės tipo pasirinkimą (dujinę, indukcinę, elektrinę);
- gartraukio pakabinimą iki SNAP® (jei turite SNAP®).

Jutiklio kalibravimas

Kalibravimas būtinas, jei norite, kad gartraukio jutiklis veiktų tinkamai.

Tai atliekama automatiškai, kai gartraukis prijungiamas prie maitinimo (pvz., kai pirmą kartą įjungiamas arba po elektros dingimo)

Kalibravimas trunka apie 5 minutes; kol jis vyksta, **L1** ir **L2** šviesos diodai mirksi baltai.

Taip pat galimas rankinis kalibravimas, jei jutiklis neveikia patenkinamai. Jis turi būti atliekamas virtuvėje esant įprastoms sąlygoms (pavyzdžiui, kai nėra stiprių pastovių kvapų).

Norėdami sukalibruoti jutiklį rankiniu būdu:

Išjunkite gartraukį.

Paspauskite ir paspaudę ilgai palaikykite **T3** mygtuką.

Viryklės tipo pasirinkimas (dujinę, indukcinę, elektrinę)

Laikykite paspaudę **T1** ir **T2** mygtukus tol, kol išgirsite pyptelėjimą, tuomet atleiskite juos ir 5 sekundėms paspauskite tik vieną **T2** mygtuką ir pateksite į viryklės pasirinkimo režimą. Dabar dar kartą paspauskite **T2** mygtuką ir pasirinkite viryklės tipą:

L2 oranžinis šviesos diodas: dujinė viryklė

L2 mėlynas šviesos diodas: indukcinė viryklė

L2 baltas šviesos diodas: elektrinė viryklė

Šviesos diodas šviečia tol, kol patvirtinamas, po 10 sekundžių jis trumpai sumirksės, taip parodydamas, kad pasirinkimas aktyvuotas.

Gartraukio prikabinimas prie SNAP® (jei turite SNAP®).

Gartraukio ir SNAP® sujungimas yra automatinis, nereikia atlikti jokių nustatymų.

Priežiūra

Valymas

Valymui naudokite **TIK** šluostę, suvilgytą skystu neutraliu valikliu. **NENAUDOKITE VALYMO REIKMENŲ AR INSTRUMENTŲ!**

Nenaudokite abrazyvinių valymo priemonių. **NENAUDOKITE SPIRITO!**

Valdymo skydelis

28-29 pav.

Išorinė ištraukiamoji plokštė turi būti visuomet uždaryta, ji atidaroma tik norint atlikti priežiūros darbus (pav., išvalyti arba pakeisti filtrus).

Papildoma informacija TIK apie skydelio valymą

Skydelis pagamintas iš medžiagos **CRISTALPLANT®**

Pastaba: daugiau informacijos apie medžiagą **CRISTALPLANT®** ir gamintoją galima rasti svetainėje www.cristalplant.it

CRISTALPLANT® priežiūra

Kasdienė priežiūra

CRISTALPLANT® medžiagos priežiūra atliekama paprastai ir greitai. Pakanka nuvalyti **CRISTALPLANT®** vandeniu su muilu ar įprastais valikliais, norint pašalinti didžiąją dalį dėmių ir nešvarumų, kurių gali susikaupti ant paviršiaus. Ypač rekomenduojami gelių pavidalo valikliai arba abrazyvinės priemonės, naudojamos kartu su "Scotch Brite®" tipo švitrine kempine, kaip priedamas pavyzdys. Tokiu būdu jūs palaikysite matinį originalios dangos efektą, kuris yra **CRISTALPLANT®** medžiagos skiriamasis ypatumas.

Kaip išvengti pažeidimų

Apskritai paviršius yra gana atsparus dėmių atsiradimui. Vis dėlto nerekomenduojama naudoti tokių agresyvių chemijos produktų kaip acetonas, trichloretilenas, stiprios rūgštys ar šarmai. Kai kurie produktai, pavyzdžiui, rašalas, kosmetikos priemonės ir dažai ilgalaikio kontakto su šia medžiaga atveju gali palikti spalvotas dėmes ant **CRISTALPLANT®** paviršiaus, taip pat dėmes gali palikti ir uždegtos cigaretės, tačiau visas šias dėmes galima pašalinti vadovaujantis pateiktais patarimais.

Sudėtingų dėmių, įbrėžimų ir pdirgimų šalinimas

CRISTALPLANT® - tai per visą savo storį vienalytė medžiaga, todėl ją galima lengvai apsaugoti nuo paviršinių defektų, tokių kaip įbrėžimai, cigarečių paliekami pėdsakai ir sudėtingos dėmės, ir gražinti paviršiui jo originalų grožį, tiesiog vadovaujantis toliau pateiktomis taisyklėmis: nedidelius pažeidimus galima pašalinti nuo paviršiaus naudojant švitrinę kempinę Scotch Brite® (iregistruotas prekių ženklas 3M) ir įprastą abrazyvinę valymo priemonę. Nupoliruokite pažeistos dalies paviršių. Jeigu defektas vis dar pastebimas, dar kartą nupoliruokite labai švelniu švitrinu popieriumi.

Naudokite:

Kremų ar miltelių pavidalo valiklius (tokius kaip CIF®, VIM® ar panašius), kurių sudėtyje yra paviršių švitrinimo mikrogranulių. Gali būti naudojamas ir denatūruotas etilo alkoholis, tačiau jį panaudojus paviršių reikia gerai nuplauti vandeniu.

Nenaudokite:

Tokių tirpiklių kaip acetonas ar trichloretilenas bei kitų agresyvių chemijos produktų – stiprių rūgščių (druskos rūgšties...) ir stiprių šarmų (kaustinės sodos...). Prieš naudojant pramoninius valiklius ar kitas priemones, kurių agresyvumo laipsnis nėra žinomas, rekomenduojama išbandyti tokią priemonę nematomoje vietoje. Nenaudokite labai agresyvių vamzdžių užsikimšimų neutralizavimo priemonių ir dažų pramonėje naudojamų tirpiklių.

Stiklo, plieno, plastikų ir visų kitų, ne CRISTALPLANT®, medžiagų dalių priežiūra

Valymo reikmėms naudokite šluostę, suvilgytą skystu neutraliu valikliu.

Nenaudokite abrazyvinių valymo priemonių. **NENAUDOKITE SPIRITO!**

Dėmesio: įrenginio valymo ir filtrų keitimo taisyklių nesilaikymas gali sukelti gaisro pavojų. Todėl rekomenduojama vadovautis pateiktomis instrukcijomis. Gamintojas neprisiima jokios atsakomybės už variklio gedimus ir gaisrus, sukeltus dėl netinkamai atliktos priežiūros ar pirmiau išvardytų reikalavimų nesilaikymo.

Nuo riebalų saugantis filtras

9-26 pav.

Sulaiko keпамų riebalų daleles.

Filtrą valykite kartą per mėnesį (ar kai filtrų perpildymo indikacijos sistema, jei tokia numatyta turimame modelyje, rodo tokią būtinybę). Valykite švelniais valikliais rankiniu būdu ar indaplovėje pagal atitinkamą temperatūrą ir trumpuoju ciklu. Plaunant metalinį nuo riebalų saugantį filtrą indaplovėje, jis gali prarasti spalvą, bet jo filtravimo savybės išliks nepakitusios.

Norėdami išmontuoti riebalų filtrą, patraukite spyruoklinę atkabinimo rankeną.

Lempų keitimas

Gartraukyje įrengta diodų technologijos apšvietimo sistema. Diodai užtikrina optimalų apšvietimą, be to, jų naudojimo laikas iki 10 kartų ilgesnis nei tradicinių lempučių, taigi sutaupoma 90 % elektros energijos.

Jei norite juos pakeisti, kreipkitės į techninio aptarnavimo tarnybą.

Stingri sekot instrukcijām, kas atrodas šajā rokasgrāmatā. Netiek uzņemta jebkāda atbildība par iespējamām grūtībām, kaitējumiem vai ugunsgrēkiem, kas var notikt ierīcei šīs rokasgrāmatas instrukciju neievērošanas gadījumā. Gaisa nosūcējs tika izveidots, lai iesūktu ēdiena gatavošanas dūmus un tvaikus un ir domāts tikai izmantošanai mājās apstākļos.

Gaisa nosūcējam var būt estētiskie defekti, nekā tas ir uzrādīts šīs gramatiņas attēlos, bet jebkurā gadījumā, lietošanas, tehniskās apkopes un instalācijas instrukcijas paliek tādas pašas.

- Ir svarīgi saglabāt šo rokasgrāmatu, lai varētu ar to konsultēties jebkurā brīdī. Pārdošanas, nodošanas vai pārbraukšanas gadījumā, pārliecināties, ka paliek kopā ar produktu.
- Uzmanīgi izlasīt instrukcijas: ir svarīga informācija par instalēšanu, lietošanu un drošību.
- Neveikt elektriskas vai mehāniskas izmaiņas uz produkta vai izlādes caurulēm.
- Pirms sākt ierīces instalāciju, pārbaudīt, ka neviena sastāvdaļa nav bojāta. Pretējā gadījumā, sazināties ar pārdevēju un neveikt instalāciju.

Piezīme: Elementi, kas apzīmēti ar simbolu "(*)", ir izvēles piederumi, kas tiek piegādāti tikai ar dažiem modeļiem, vai arī elementi, kas netiek piegādāti, bet, kurus var iegādāties.



Drošības brīdinājumi

- Pirms jebkuras tīrīšanas vai tehniskās apkopes darbības, atslēgt gaisa nosūcēju no elektrotīkla, izņemot kontaktdakšu vai atslēdzot strāvas elektroapgādi.
- Visu uzstādīšanas un apkopes operāciju laikā vienmēr jāvalkā darba cimdi.
- Bērni no 8 gadu vecuma vai personas ar ierobežotām fiziskajām, sensorālajām vai garīgajām spējām vai ar nepietiekamu pieredzi un zināšanām šo ierīci var izmantot tikai tad, ja tiek atbilstoši uzraudzīti vai arī, norādot, kā ierīci droši izmantot un, lai būtu saprotami ar to saistītie riski.
- Bērniem nav atļauts darbināt kontrolierīces vai rotaļāties ar iekārtu.
- Bērni nedrīkst veikt tās tīrīšanu un uzturēšanu bez uzraudzības.

- Telpās, kurās ir uzstādīta iekārta, ir jābūt pietiekamai ventilācijai, ja virtuves gaisa nosūcējs tiek lietots kopā ar citām gāzes sadedzināšanas iekārtām vai citu kurināmo.

- Gaisa nosūcējs ir jātīra gan no iekšpuses, gan no ārpuses (VISMAZ VIENU REIZI MĒNESĪ), jebkurā gadījumā, ievērojot to, kas ir skaidri uzrādīts tehniskās apkopes instrukcijās.

- Gaisa nosūcēja tīrīšanas un filtru nomainīšanas un tīrīšanas normu neievērošana izraisa ugunsgrēku riskus.

- Ir stingri aizliegts pagatavot ēdienus "flambē" veidā zem pārsega.

- Spuldzes nomainīšanai izmantojiet tikai spuldzes veidu, kas norādīts šīs rokasgrāmatas lampu apkopes/nomainīšanas sadaļā.

Atklātās uguns izmantošana ir kaitīga filtriem un var provocēt ugunsgrēkus, tādēļ no tā jebkurā gadījumā ir jāizvairās. Cepšana ir jāveic to uzraugot, lai izvairītos no pārkarsušās eļļas degšanas. **UZMANĪBU!** Pieejamajās daļas var ievērojami sasildīties, kad tiek izmantotas kopā ar ierīcēm ēdiena gatavošanai.

- Nepievienojiet ierīci elektrotīklam, līdz instalācija nav pilnībā pabeigta.

- Attiecībā uz tehniskajiem un drošības pasākumiem, kas jāpieņem, lai izvādītu dūmus, ir svarīgi rūpīgi ievērot vietējo iestāžu noteikumus.

- Šīs ierīces cauruļvadu sistēma nedrīkst būt pieslēgta kādai citai esošai ventilācijas sistēmai, kas tiek izmantota jebkādiem citiem mērķiem, piemēram, dūmu izvādīšanai no iekārtām, kurās izmanto gāzi vai citu kurināmo.

- Neizmantojiet vai neatstājiet gaisa nosūcēju bez pareizi ierīkotām spuldzēm iespējama elektriskā trieciena riska dēļ.

- Nekad nelietojiet gaisa nosūcēju bez pienācīgi instalētiem elektrotīkliem.

- Gaisa nosūcēju nekad nedrīkst izmantot kā atbalsta virsmu, ja vien nav īpaši norādīts.

- Izmantojiet tikai stiprinājuma skrūves, kas iekļautas komplektācijā ar izstrādājumu tā uzstādīšanai, vai arī, ja tās nav piegādātas, iegādājieties pareizā veida skrūves.
- Izmantojiet pareizā garuma skrūves, kas identificētas Uzstādīšanas rokasgrāmatā.
- Šaubu gadījumā sazinieties ar pilnvarotu servisa palīdzības centru vai līdzīgu kvalificētu personu.

▲ UZMANĪBU!

- Nespēja uzstādīt skrūves vai stiprinājuma ierīci saskaņā ar šiem norādījumiem, var izraisīt elektriskā apdraudējuma risku.
- Nelietojiet kopā ar atsevišķu programmētāju, taimerī, tālvadības pultī vai jebkuru citu ierīci, kas ieslēžas automātiski.

Šī ierīce atbilst Eiropas Direktīvai 2012/19/EC, Waste Electrical And Electronic Equipment (WEEE). Pārlicinoties, vai šis produkts tiek izmests arī pareizā veidā, izmantotājs veicina izvairīšanos no negatīvajām sekām apkārtējai videi un veselībai.



Simbols  uz produkta vai uz pievienotās dokumentācijas nozīmē, ka ar šo produktu nav jārikojas, kā mājas atkritumam, bet tas ir jānogādā uz tam domātu savākšanas punktu, kur atkārtoti izlieto elektriskās un elektroniskās ierīces. Tas ir jāizmet, respektējot vietējos likumus, kas attiecas uz atkritumu aizvākšanu. Pēc papildus informācijas par produkta izmantošanu, apstrādi un atkārtotu izlietošanu, ir jāgriežas vietējā iestādē, kas nodarbojas ar attiecīgo jautājumu, atkritumu atkārtotās izlietošanas servisu, vai uz veikalu, kur produkts tika iegādāts.

Ierīce ir izstrādāta, pārbaudīta un ražota atbilstoši šādām prasībām.

- Drošība: EN/IEC 60335-1; EN/IEC 60335-2-31, EN/IEC 62233.
- Veiktspēja: EN/IEC 61591; ISO 5167-1; ISO 5167-3; ISO 5168; EN/IEC 60704-1; EN/IEC 60704-2-13; EN/IEC 60704-3; ISO 3741; EN 50564; IEC 62301.
- EMC: EN 55014-1; CISPR 14-1; EN 55014-2; CISPR 14-2; EN/IEC 61000-3-2; EN/IEC 61000-3-3. Pareizas lietošanas ieteikumi, lai samazinātu ietekmi uz vidi. Ieslēdziet nosūcēju ar minimālo ātrumu, kad sākat gatavošanu un atstājiet to ieslēgtu pāris minūtes pēc tam, kad gatavošana ir pabeigta. Palieliniet ātrumu tikai tad, ja ir liels daudzums dūmu un tvaiku, un izmantojiet palielināto ātrumu (-us) tikai ārkārtējos gadījumos. Nomainiet ogles filtru (-s), ja nepieciešams, lai uzturētu labu smaku samazināšanas efektivitāti. Notīriet tauku filtru (-s), ja nepieciešams, lai uzturētu labu tauku filtra efektivitāti. Izmantojiet vēdināšanas sistēmas maksimālo diametru, kas norādīts šajā rokasgrāmatā, lai uzlabotu efektivitāti un samazinātu troksni.

Izmantošana

Nosūkšanas pārsegs ir paredzēts izplūdes variantam.

Tvaiki tiek izvadīti uz ārpusi, caur izvadīšanas cauruli, kas ir piefiksēts pie atloksavienojuma.

▲ UZMANĪBU!

Evakuācijas caurule nav dota līdzī un tā ir jāiegādājas. Izvadīšanas caurule diametram ir jābūt vienlīdzīgam ar savienošanas gredzena diametru.

▲ UZMANĪBU!

Ja gaisa nosūcējam ir ogļu filtri, tiem ir jābūt noņemtiem. Pievienot gaisa nosūcēju pie izvadīšanas sienas caurulēm un atvērumiem ar diametru, kas ir vienāds gaisa izejas diametram (savienošanas atloks).

Sienas izvadīšanas cauruļu un atvērumu izmantošana ar mazāku diametru, noteiks iesūkšanas rezultātu pazemināšanos un stipru trokšņu paaugstināšanos.

Tādēļ, tiek norādīta jebkura atbildība šajā sakarā.

! Izmantot garu cauruli, pēc iespējas mazāku.

! Izmantot cauruli ar pēc iespējas mazāk locījumiem (locījuma maksimālais leņķis: 90°).

! Izvairīties no caurules diametra straujām izmaiņām.

Ierīkošana

Minimālam attālumam starp plīts virsmu, kur tiek novietoti tīlpumi un viszemākās gaisa nosūcēja daļas nav jābūt mazākam par 50cm elektriskās plīts gadījumā un 65cm gāzes un kombinētas virtuves gadījumā.

Gadījumā, ja ierīkošanas instrukcijās gāzes ierīcei tiek precizēts lielāks attālums, ir nepieciešams to ievērot.



Elektriskā pieslēgšana

Tīkla spriegumam ir jāatbilst spriegumam, kurš ir atzīmēts uz īpašas etiķetes, kura atrodas gaisa nosūcēja iekšpusē. Ja nosūcējam ir kontaktdakša, pievienot to rozetei, kura atbilst pastāvošiem likumiem un atrodas pieejamā zonā arī pēc instalēšanas.

Ja gaisa nosūcējam nav kontaktdakšas (tieša pieslēgšana pie elektriskās sistēmas) vai arī kontaktdakša neatrodas pieejamā zonā, arī pēc instalēšanas, pielietot normām atbilstošu bipolāru slēdzi, kurš nodrošina pilnu atslēgšanu no tīkla sprieguma, pārslodzes kategorijas III nosacījumos, saskaņā ar ierīkošanas likumiem.

▲ UZMANĪBU!

pirms pieslēgt gaisa nosūcēju pie tīkla barošanas un pirms pārbaudīt tā pareizu darbošanos, vienmēr pārbaudīt ka tīkla kabelis ir ierīkots pareizi.

Gaisa nosūcējam ir īpaša barošanas caurule; caurules bojašanās gadījumā, pieprasīt to tehniskās apkalpošanas servisam.

Darbošanās

▲ UZMANĪBU!

Šim tvaiku nosūcējam ir automātiskās darbības sistēma (skatiet atkāpi "**Automātiskā darbošanās (sensors)**").

Kalibrēšana notiek automātiski ik reizi, kad tvaiku nosūcējs tiek atkārtoti pieslēgts elektroenerģijas tīklam (piem.: pirmā uzstādīšana vai pēc elektroenerģijas atslēguma). Var tikt veikta arī manuāli (skatiet atkāpi "**Parametru regulēšana Automātiskai darbībai - Manuālā regulēšana**").

Kalibrēšanas laikā, kas ilgst 5 minūtes, komandas mirgos un būs iespējams lietot tikai gaismu taustiņus.



Šis produkts ir izstrādāts, lai darbotos ar Elica tālvadības ierīci, kas tiek nodrošināta komplektācijā vai kuru var iegādāties atsevišķi kā izvēles piederumu.

Lai varētu vadīt tvaiku nosūcēju ar tālvadības ierīci, ir nepieciešams veikt piesaistīšanas procedūru.

UZMANĪBU!

Lai sāktu, ir nepieciešams atvienot un atjaunot tvaiku nosūcēja savienojumu ar elektrotīklu un veikt piesaistīšanas procedūru pirmās barošanas minūtes laikā.

Izlasiet norādījumus, kas tiek nodrošināti komplektācijā ar tālvadības ierīci, kuros ir norādīta visa informācija par tās piesaistīšanu un pareizu lietošanu.

Tālvadības pults savienojums (ja piemērojams)

Ja izveidots pāra savienojums ar tālvadības pulti, abas gaismas diodes iedegas krāsu secībā.

Piezīme: Ar tālvadības pulti ir iespējams ieprogrammēt kavēto izslēgšanos atbilstoši pašreizējā brīdī ieslēgtajam iesūkšanas ātrumam (jaudai):

Ātrums 1 (zema iesūkšana): 20 minūtes

Ātrums 2 (vidēja iesūkšana): 15 minūtes

Ātrums 3 (augsta iesūkšana): 10 minūtes

Vadības panelis — galvenās funkcijas

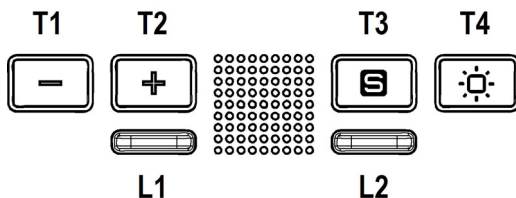

Vienkārši pieskarieties simboliem, lai nosūtītu attiecīgās komandas

T1. Izslēgt/samazināt sūkšanas ātrumu (jaudu).

T2. Ieslēgt/palielināt sūkšanas ātrumu (jaudu).

Lai atlasītu jaudas iestatījumu, nospiediet atkārtoti šādi:

Izslēgts – gaismas diode L1: izslēgts

1. ātrums (zems) – gaismas diode L1: zaļa

Gaismas diode L1 mirgo zaļā krāsā, ja iespējota atliktā nosūkšanas pārsega izslēgšana (tikai tālvadība — ilgums 20 min.).

2. ātrums (vidējs) – gaismas diode: dzeltena

Gaismas diode L1 mirgo dzeltenā krāsā, ja iespējota atliktā nosūkšanas pārsega izslēgšana (tikai tālvadība — ilgums 15 min.).

3. ātrums (augsts) – gaismas diode: zila

Gaismas diode L1 mirgo gaišzilā krāsā, ja iespējota atliktā nosūkšanas pārsega izslēgšana (tikai tālvadība — ilgums 10 min.).

4. ātrums (intensīvs) – gaismas diode: mirgo zila

Piezīme. Ātrums 4 darbojas ne ilgāk kā 5 minūtes, pēc tam nosūkšanas pārsegs automātiski pārslēdzas uz ātrumu 2.

T3. Savienojuma ieslēgšanas/izslēgšanas režīms (sensors režīms)

T4. Īsi piespiežot: gaismas iedegas/nodziest
Paturts: var vadīt gaismas spilgtumu.

L1. Iesūkšanas ātruma (jaudas) indikators

Zaļš — 1. ātrums

Dzeltenš — 2. ātrums

Zils — 3. ātrums

Mirgo zils — intensīvs

Piezīme. Intensīvais ātrums darbojas 5 minūtes, pēc tam ierīce atgriežas uz 2. ātrumu

Sarkans — taukvielu filtra piesātinājuma trauksme

Mirgo sarkans — kokogles filtra piesātinājuma trauksme

L2. Papildfunkcijas indikators

Balts — aktīva automātiskā darbība (sensors)

Oranžs — aktīvs loģiskais savienojums starp nosūkšanas pārsegu un SNAP®

Taukvielu filtra piesātinājums — gaismas diode L1: sarkana

Izslēdzot nosūkšanas pārsegu, indikācija ir redzama apmēram minūti.

Šīs indikācijas rādījuma gadījumā **nepieciešama taukvielu filtra apkope.**

Kokogles filtra piesātinājums — gaismas diode L1: mirgo sarkana

Izslēdzot nosūkšanas pārsegu, indikācija ir redzama apmēram minūti.

Šīs indikācijas rādījuma gadījumā **nepieciešama kokogles filtra apkope**.

Filtra piesātinājuma indikatora atiestatīšana

Kad nosūkšanas pārsegs ir izslēgts, vismaz 5 sekundes paturiet vienlaikus nospiešanas pogas **T1** un **T2**; gaismas diode **L1** nodzīsīs.

Atkārtojiet, ja par piesātinājumu ziņo vienlaikus abi filtri.

Kokogles filtra piesātinājuma indikatora aktivizācija/deaktivizācija

Šī indikācija parasti ir deaktivizēta. Lai to aktivizētu, rīkojieties šādi.

Kad nosūkšanas pārsegs ir izslēgts, turiet vienlaikus nospiešanas pogas **T1** un **T2**, līdz dzirdat pīkstieni.

Atlaidiet abas pogas, pēc tam atkal uz brīdi nospiediet pogas **T1** un **T2**.

Gaismas diode **L1** sāks pastāvīgi degt sarkanā krāsā un pēc tam mirgot, lai norādītu, ka indikācija ir aktivizēta.

Atkārtojiet procedūru, lai aktivizētu indikāciju. Gaismas diode **L1** pārstās mirgot un degs sarkanā krāsā, lai apstiprinātu deaktivizāciju.

Automātiska darbība (sensors), savienojums ar SNAP®

Uzmanību! Ieteicams palaist procedūru **“Automātiskās darbības iestatījumi”** (skatiet tālāk) pirms ierīces izmantošanas automātiskajā režīmā, kas savienots ar **SNAP®**.

Automātiskā darbība (sensors)

Nosūkšanas pārsegs ieslēgsies ātrumā, kas ir vislabāk piemērots gatavošanas apstākļiem, ko nosaka sensors.

Lai aktivizētu šo funkciju,

īsi nospiediet pogu **T3**, un gaismas diode **L2** iedegsies baltā krāsā.

Automātiska darbība ar SNAP®

Piezīme. **SNAP®** ir papildu izplūdes ierīce, kas darbojas kopā ar nosūkšanas pārsegu.

Papildinformāciju skatiet rokasgrāmatā, kas iekļauta **SNAP® komplektā**

Lai aktivizētu šo funkciju,

īsi nospiediet pogu **T3**, un gaismas diode **L2** iedegsies oranžā krāsā.

Darbības pirms nosūkšanas pārsega izmantošanas

Automātiskās darbības iestatījumi

Šo procedūru ieteicams palaist pirms pārsega pirmās izmantošanas, kā arī tādēļ, lai pārsegs pareizi izmantotu visas savas funkcijas.

Piezīme. Jebkuru tālāk aprakstīto kalibrēšanu, atlasī, regulēšanu un loģisko savienojumu izveidi var veikt, kad

nosūkšanas pārsegs ir izslēgts, un tās iekļauj:

- nosūkšanas pārsega kalibrēšanu (automātiski vai manuāli);
- plīts veida atlasīšanu (gāzes, indukcijas, elektriskā);
- nosūkšanas pārsega savienošanu ar **SNAP®** (ja jums ir **SNAP®**).

Sensora kalibrēšana

Kalibrēšana ir nepieciešama, lai nosūkšanas sensors darbotos pareizi.

Tas notiek automātiski, nosūkšanas pārsegu pievienojot elektrotīklam (piemēram, pirmoreiz ieslēdzot vai pēc elektroapgādes traucējuma).

Kalibrēšana ilgst apmēram 5 minūtes, un tās laikā gaismas diode **L1** un **L2** mirgo baltā krāsā

Manuālo kalibrēšanu varat veikt arī tad, ja konstatējat, ka sensors nedarbojas apmierinoši, un tā ir jāveic, ja virtuvē pārsvarā ir normāli apstākļi (piemēram, nav spēcīgu pastāvīgu aromātu).

Sensora manuāla kalibrēšana

Izslēdziet nosūkšanas pārsegu.

Ilgāk paturiet nospiešanu **T3**.

Plīts veida atlasīšana (gāzes, indukcijas, elektriskā)

Turiet nospiešanas pogas **T1** un **T2**, līdz atskan signāls, pēc tam tās atlaidiet un 5 sekunžu laikā nospiediet pogu **T2**, lai pārietu plīts atlasīšanas režīmā.

Tagad vēlreiz nospiediet **T2**, lai atlasītu plīts veidu, kā norādīts tālāk.

Gaismas diode L2 oranža: gāzes plīts

Gaismas diode L2 zila: indukcijas plīts

Gaismas diode L2 balta: elektriskā plīts

Gaismas diode paliek iedegta, lai apstiprinātu atlasī, pēc 10 sekundēm īsi iemirgojas, lai parādītu, ka atlase ir aktīva.

Nosūkšanas pārsega savienošana ar [®] (ja jums ir SNAP®).

Savienojums starp nosūkšanas pārsegu un **SNAP®** ir automātisks, iestatījumi nav jāveido.

Tehniskā apkalpošana

Tīrīšana

Tīrīšanai ir jāizmanto **TIKAI** mitrs audums, kurš ir samitrināts ar neitrāliem šķīdriem mazgāšanas līdzekļiem. **NELIETOT TĪRĪŠANAI RĪKUS VAI INSTRUMENTUS!**

Neizmantot jebkuru abrazīvus saturošu produktu. **NEIZMANTOT ALKOHOLU!**

Panelis

Attēls 28-29

Perimetrālam iesūkšanas panelim ir vienmēr jābūt atstātam ciet un tas ir jāatver tikai tehniskās apkopes gadījumā (piem. Filtru tīrīšana vai nomainīšana).

Papildus informācija saistībā ar TIKAI paneļa tīrīšanu

Panelis ir produkts no **CRISTALPLANT®**

Piezīme: papildus informācijai saistībā ar materiālu

CRISTALPLANT® un ražotāju, skatīties mājas lapu
www.cristalplant.it

CRISTALPLANT® tehniskā apkope **Ikdienas tehniskā apkope**

Ir ļoti vienkārši un ātri rūpēties par **CRISTALPLANT®**. Ir pietiekoši tīrīt **CRISTALPLANT®** ar ziepju ūdeni vai arī ar ierastiem mazgāšanas līdzekļiem, lai noņemtu lielāko daļu traipu vai netīrumu, kas var savākties uz virsmas. Īpaši tiek ieteikti gēla mazgāšanas līdzekļi, vai abrazīvie mazgāšanas līdzekļi, lietojot abrazīvu švammi, kuras veids būtu "Scotch Brite®", kā tas ir uzrādīts paraugā pielikumā. Pēc mazgāšanas ir rūpīgi jānoskalo virsma. Šādā veidā tiek saglabāta sākotnēja matēta apdare, kas ir raksturīga **CRISTALPLANT®**

Kādā veidā izvairīties no bojājumiem

Virsmai ir laba pretestība pret traipiem kopumā; neskatoties uz to, neiesakām lietot ķīmiski agresīvās vielas, kā acetons, trihloretilēns, skābes vai stiprās bāzes. Dažas vielas, kā piemēram tintes, kosmētiskie līdzekļi un krāsvielas, esot ilgstošā kontaktā ar materiālu, var atstāt krāsu uz **CRISTALPLANT®** virsmas, tas pats attiecas uz iedezinātām cigaretēm; bet viss tas var būt noņemts ievērojot zemāk uzrādītos ieteikumus.

Noņemt sarežģītus traipus, skrāpējumus un apdegumus

CRISTALPLANT® ir materiāls, kas ir viendabīgs visā savā biezumā. To var uzlabot pēc virsmas bojājumiem, kā piemēram skrāpējumi, cigaretes apdegumi vai sarežģīti traipi, atgriežot virsmai sākotnēju skaistumu, vienkārši sekojot šiem norādījumiem: maziem bojājumiem, ir iespējams uzlabot virsmu pielietojot abrazīvu švammi Scotch Brite® (reģistrēta preču zīme 3M) un ar ierastu abrazīvu tīrītāju. Nopulēt bojātās daļas virsmu. Gadījumā, ja defekts ir joprojām redzams, apstrādāt to ar ļoti plānu smilšpapīru.

Lietot:

Krēmveidīgos vai pulverveida mazgāšanas līdzekļus (kā piemēram CIF®, VIM® vai līdzīgus), kas satur mikrogranulas, kas noberz virsmu. Var lietot denaturētu etilspirtu, bet virsmai ir jābūt ļoti labi noskalotai.

Nelietot:

Šķīdumus, kā acetons vai trihloretilēns, vai arī citas agresīvās ķīmiskās vielas, kā stiprās skābes (sālsskābe...) un stiprās bāzes (nātrija hidroksīds...). Saistībā ar ražotnes mazgāšanas līdzekļiem vai arī citiem līdzekļiem, kuru agresivitāte nav zināma, ir labāk izmēģināt tos neredzamajā zonā pirms to pielietošanas redzamajā zonā. Ļoti agresīvas vielas, lai attīrītu izlietnes. Šķīdumi, kas tiek lietoti krāsošanas jomā.

Detaju tehniskā apkope, kas ir no stikla, tērauda, plastmasas un citiem materiāliem, kas nav CRISTALPLANT®

Tīrīšanai izmantot drāniņu samitrinātu ar neitrāliem šķīdriem mazgāšanas līdzekļiem.

Izvairīties no abrazīvu saturošiem produktiem.
NEIZMANTOT ALKOHOLU!

Uzmanību: Gadījumā ja netiek ievēroti ierīces tīrīšanas un filtra nomaiņas normas, tas var izraisīt ugunsgrēka riskus. Tādēļ iesakām pieturēties pie ieteiktām instrukcijām.

Tiek noraidīta jebkāda veida atbildība par jebkāda veida dzinēja bojājumiem, ugunsgrēkiem, kurus izraisa neatbilstoša tehniskā apkope vai arī ja netika ievēroti augstāk uzrādītie brīdinājumi.

Prettauku filtrs

Attēls 9-26

Notur tauku daļiņas, kas tiek veidotas no ēdiena pagatavošanas.

Prettauku filtram ir jābūt tīrītam katru mēnesi, ar neagresīviem līdzekļiem, manuāli vai trauku mazgājamā mašīnā, pie zemas temperatūras un izmantojot tīso ciklu. Ja tas tiek mazgāts trauku mazgājamā mašīnā, prettauku filtra metāla detaļas var kļūt nespodras, bet jebkurā gadījumā to spējas nemainās. Lai noņemtu tauku filtru, ir jāvelk deblokēšanas atsperes rokturis.

Spuldžu nomaiņšana

Gaisa nosūcējs ir aprīkots ar apgaismošanas sistēmu, kas pamatojas uz LED tehnoloģiju.

LED nodrošina optimālu apgaismošanu, kas ilgst 10 reizes vairāk par tradicionālajām spuldzītēm un ļauj ietaupīt 90% elektriskās enerģijas.

Nomaiņšanai griezties uz tehniskās apkalpošanas servisu.

Strogo se pridržavajte objašnjenja koje donosi ovaj priručnik. Ograđujemo se od bilo kakve odgovornosti za eventualne neprilike, štetu ili požar izazvan na aparatu koji proizlazi zbog nepoštovanja uputstava napisanih u ovom priručniku. Aspirator je projektovan da bi usisao paru i dim koji se stvaraju prilikom kuvanja i namenjen je za isključivo kućnu upotrebu.

Aspirator može imati drugačiji estetski izgled u odnosu na ono što se prikazuje na slikama u ovom priručniku, u svakom slučaju uputstva o upotrebi, održavanju i instalaciji ostaju nepromenjena.

- Važno je da sačuvate ovaj priručnik, da bi mogli u slučaju potrebe da se konsultujete. U slučaju da prodate, poklonite ili premestite ovaj proizvod uverite se da je priručnik uvek zajedno sa proizvodom.
- Pažljivo pročitajte uputstva: ona pružaju važne informacije o instalaciji, upotrebi i o sigurnosti.
- Ne vršite nikakve promene bilo mehaničke bilo električne prirode na proizvodu ili na cevima za izbacivanje.
- Pre nego što počnete sa instalacijom aparata uverite se da nijedna komponenta nije oštećena. U suprotnom kontaktirajte proizvođača i nemojte nastaviti sa instalacijom.

Napomena: Elementi označeni simbolom "(*)" su dodatni delovi isporučeni samo sa nekim modelima ili elementima koji nisu isporučeni već se moraju kupiti.

Upozorenja

- Pre nego što započnete proces održavanja i čišćenja, odvojite aspirator od električnog napajanja, isključite ga iz struje i izvucite kabl iz utičnice ili ugasite glavni prekidač u kuć.
- Uvek nosite radne rukavice za sve operacije instalacije i održavanja.
- Ovaj aparat mogu da koriste deca, ali ne mlađa od 8 godina i osobe sa smanjenim fizičkim ili mentalnim sposobnostima ili sa nedostatkom iskustva i potrebnog znanja, ako se nalaze pod kontrolom ili nakon dobijanja uputstava za sigurno korišćenje aparata i razumevanja opasnosti do kojih može doći prilikom korišćenja.
- Deca moraju da budu pod kontrolom kako se ne bi igrala sa aparatom.

Čišćenje i održavanje ne smeju da obavljaju deca bez kontrole.

- Prostorija mora da bude dovoljno prozračena kada se kuhinjski aspirator koristi zajedno sa ostalim aparatima na gas ili drugo sagorevanje.
- Aspirator mora redovno da se čisti iznutra i spolja (BAREM JEDANPUT MESEČNO). Takođe, neophodno je pridržavati se izričitih uputstava za održavanje.
- Nepridržavanje uputstava za čišćenje aspiratora i za promenu i čišćenje filtera može da izazove požar.
- Strogo je zabranjeno pripremati hranu na plamenu ispod aspiratora.
- Za zamenu sijalice, koristite samo tip sijalice naveden u poglavlju održavanje/zamena sijalice u ovom uputstvu.

Upotreba otvorenog plamena štetna je za filtere i može da izazove požar, zato ga treba u svakom slučaju izbegavati.

Prženje treba da se obavlja pod kontrolom kako bi se izbeglo da se pregrejano ulje zapali.

PAŽNJA: Kada je ploča za kuvanje u funkciji, dostupni delovi aspiratora mogu da postanu vrući.

- Ne spajajte aparat na električnu mrežu dok instalacija nije potpuno završena.
- Što se tiče tehničkih mera i mera sigurnosti koje moraju da se preduzmu prilikom ispuštanja pare, treba se strogo pridržavati odredbi i propisa lokalnih vlasti.
- Vazduh ne sme da bude prenošen kanalom za ispuštanje pare nastale od strane aparata na gas ili drugo sagorevanje.
- Nemojte da koristite ili ostavljate aspirator bez pravilno montiranih sijalica zbog moguće opasnosti od strujnog udara.
- Nikada ne koristite aspirator bez pravilno montirane mreže!
- Aspirator se ne sme NIKADA koristiti kao površina za odlaganje, osim ako to nije izričito navedeno.

- Koristite samo šrafove za montažu isporučene sa proizvodom, ili, ako nisu isporučeni, kupite pravilnu vrstu šrafova. Koristite pravilnu duljinu za šarafe, navedenu u • Vodiču za instalaciju. Ako ste u nedoumici, obratite se ovlašćenom servisu ili sličnom kvalifikovanom osoblju.

▲ PAŽNJA!

- Neuspešna instalacija šarafa i zatvarača u skladu s ovim uputama, može da rezultira opasnostima električne prirode.
- Ne koristiti sa programatorom, tajmerom, odvojenim daljinskim upravljačem ili bilo kojim drugim uređajem koji se aktivira automatski.

Ovaj aparat je označen u skladu sa Evropskom Direktivom 2012/19/EC, Waste Electrical and Electronic Equipment (WEEE). Proverite da li je ovaj proizvod odložen na pravilan način jer na taj način korisnik pomaže u sprečavanju eventualnih negativnih posledica za zdravlje i za okolinu.



Simbol  na proizvodu ili na priloženoj dokumentaciji ilustruje da se ovaj proizvod ne sme tretirati kako kućni otpad nego treba da se odloži na prikladnom sabirnom mestu za odbacivanje električnih i elektronskih aparata. Odložite ovaj otpad na način da se strogo pridržavate lokalnih pravilnika o odlaganju smeća. Za dobijanje detaljnijih informacija o tretmanu, odlaganju i ponovnom korišćenju ovog proizvoda, stupite u kontakt sa prikladnim lokalnim ustanovama, službom za sakupljanje kućnog otpada i/ili sa prodavnicom u kojoj ste kupili ovaj proizvod.

Апарати дизајнирани, тестирани и произведени у складу са:

- Безбедносним прописима: EN/IEC 60335-1; EN/IEC 60335-2-31, EN/IEC 62233.
- Прописима о перформансама: EN/IEC 61591; ISO 5167-1; ISO 5167-3; ISO 5168; EN/IEC 60704-1; EN/IEC 60704-2-13; EN/IEC 60704-3; ISO 3741; EN 50564; IEC 62301.
- EMC: EN 55014-1; CISPR 14-1; EN 55014-2; CISPR 14-2; EN/IEC 61000-3-2; EN/IEC 61000-3-3.

Предлози за правилно коришћење у циљу смањења утицаја на животну средину: Укључите аспиратор на минималну брзину када почнете са кувањем и држите га укљученим још неколико минута након завршеног кувања. Повећајте брзину само у случају велике количине дима и паре и користите појачану брзину (е) само у екстремним ситуацијама. Замените угаљ филтера(е) само када је то потребно да бисте одржали ефикасност смањења непријатних мириса. Очистите филтер (е) за уклањање масноће када је то потребно због одржавања добре ефикасности тог истог филтера. Користите максимални пречник цеви за одвод дима наведеног у овом приручнику да бисте оптимизовали ефикасност и смањили буку.

Korištenje

Аспиратор је реализован за коришћење у верзији аспирације с

одводњем вани.

Para se izbacuje napolje uz pomoć cevi za izbacivanje koja je pričvršćena sa spojnom priрубnicom.

▲ UPOZORENJE!

Cev za izbacivanje nije priložena i trebalo bi da je kupite. Prečnik cevi za izbacivanje treba da bude isti kao i prečnik spojnog prstena.

▲ UPOZORENJE!

Ako je aspirator opremljena karbonskim filterima, trebalo bi da ih uklonite.

Povežite aspirator sa cevima i rupama za ispuštanje kroz zid prečnika koji je jednak izlazu za vazduh (spojna priрубnica). Upotreba cevi i otvora za izbacivanje kroz zid sa manjim prečnikom dovodi do smanjivanja sposobnosti usisavanja i do drastičnog povećanja nivoa buke.

Odričemo se bilo kakve odgovornosti za posledice prouzrokovane gore opisanim situacijama.

! Koristite cev koja ima minimalnu potrebnu dužinu.

! Koristite cev koja ima što manji mogući nagib (maksimalni nagib: 90°).

! Izbegavajte drastične promene prečnika cevi.

Instalacija

Minimalna udaljenost između površine koja služi da se postave posude na uređaj za kuvanje i najnižeg dela aspiratora ne sme da bude manja od 50cm u slučaju da se radi o električnim kuhinjama i 65cm u slučaju da se radi o kuhinjama na gas ili mešovitim kuhinjama.

Ukoliko uputstva za instalaciju uređaja za kuvanje na gas nalažu veću udaljenost, morate da se pridržavate tih uputstava.

▲ Električno povezivanje

Napon mreže treba da odgovara naponu koji je naveden na etiketi karakteristika koja se nalazi u unutrašnjosti aspiratora. Ukoliko postoji utikač povežite aspirator sa utičnicom koja je u skladu sa propisima na snazi i koja je postavljena na pristupačnom mestu čak i posle instalacije.

Ukoliko je aspirator bez utikača, (direktno povezivanje na mrežu) ili utičnica nije postavljena na pristupačnom mestu, čak i posle instalacije postavite dvopolni utikač koji obezbeđuje kompletno isključenje sa mreže u uslovima kategorije previsokog napona i u skladu sa pravilima o instalaciji.

▲ UPOZORENJE!

Pre nego što ponovo povežete aspirator sa električnom mrežom i proverite da li pravilno radi, proverite da li je kabl mreže montiran na pravilan način.

Аспиратор је опремљен специјалним каблом за напајање; у случају да дође до оштећења кабла, затражите га од сервисне службе.

Funkcionisanje

▲ PAŽNJA!

Ovaj aspirator poseduje automatski sistem za rad (vidi paragraf "Automatski rad (senzor)").

Kalibracija se vrši automatski svaki put kada se aspirator ponovo priključi na struju (npr: prilikom prve instalacije ili nakon nestanka struje). Takođe se može izvršiti i ručno (vidi paragraf "Podešavanje parametara za Automatski način rada - Ručno podešavanje").

Za vreme kalibracije, koja traje 5 minuta, komande trepere i možete da koristite samo dugme za svetlo.



Ovaj proizvod je namenjen za rad sa daljinskim upravljačem, koji se isporučuje sa proizvodom ili se može kupiti posebno, kao opcija.

Za kontrolu aspiratora daljinskim upravljačem potrebno je pokrenuti postupak povezivanja.

PAŽNJA!

Za početak morate odvojiti i ponovo spojiti aspirator na mrežu i pokrenuti postupak za povezivanje u prvoj minuti nakon priključivanja na napajanje.

Pročitajte uputstvo isporučena sa daljinskim upravljačem, koje sadrži sve informacije za povezivanje i za pravilnu upotrebu.

Pridruživanje daljinskog upravljača (ako je predviđen)

Izvršeno pridruživanje daljinskog upravljača prikazuje se paljenjem oba LED svetla koja pokazuju više boja jednu za drugom.

Napomena: Pomoću daljinskog upravljača, možete programirati odloženo gašenje u zavisnosti od brzine usisavanje (snage) koja je trenutno aktivan:

Brzina 1 (niska brzina usisavanje) 20 minuta

Brzina 2 (srednja brzina usisavanje) 15 minuta

Brzina 3 (visoka brzina usisavanje) 10 minuta

Upravljačka ploča - Glavne funkcije

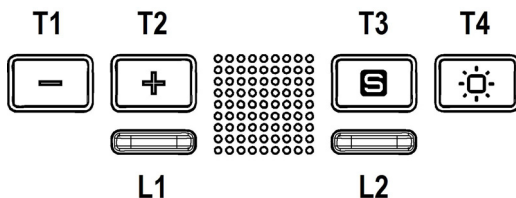

Za upravljanje funkcijama dovoljno je da dodirnete simbole.

T1. OFF/smanjenje brzine (snage) aspiracije.

T2. ON/povećanje brzine (snage) aspiracije.

Pritisnite više puta sve dok ne odaberete neku od brzina koju želite:

Brzina OFF – Led svetlo L1: ugašeno

Brzina 1 (snaga aspiracije niska) – Led svetlo L1: zeleno svetlo

Led svetlo L1 trepti i zelene je boje ako je aktivirano odloženo gašenje aspiratora (samo daljinskim upravljačem – vreme trajanja 20 min.) .

Brzina 2 (srednja snaga aspiracije) – Led svetlo L1: žuto svetlo

Led svetlo L1 trepti i žute je boje ako je aktivirano odloženo gašenje aspiratora (samo daljinskim upravljačem – vreme trajanja 15 min.) .

Brzina 3 (velika snaga aspiracije) – Led svetlo L1: plavo svetlo

Led svetlo L1 trepti i svetloplave je boje ako je aktivirano odloženo gašenje aspiratora (samo daljinskim upravljačem – vreme trajanja 10 min.) .

Brzina 4 (intenzivna snaga aspiracije) – Led svetlo L1: svetloplavo svetlo koje trepti

Napomena: Brzina 4 ima ograničeno trajanje i traje 5 min , nakon čega aspirator automatski prelazi na brzinu 2 .

T3. Taster ON/OFF Connected Mode (sensor Mode)

T4. Kratak pritisak: Taster ON/OFF svetla

Produženi pritisak: Kontrola jačine svetla.

L1. Indikator brzine (snage) aspiracije

Zelene boje – Brzina 1

Žute boje – Brzina 2

plave boje – Brzina 3

plave boje i trepti – Intenzivna brzina

Napomena: Intenzivna brzina traje 5 min. nakon čega se brzina vraća na brzinu 2

Crvne boje – Alarm koji ukazuje na zasićenost filtera za masnoću

Crvne boje i trepti – Alarm koji ukazuje na zasićenost ugljenog filtera

L2. Indikator naprednih funkcija

Bele boje – Automatski rad (senzor) uključen

Narandžaste boje – Logičko povezivanje između aspiratora i jedinice SNAP® uključeno

Zasićenost filtera za masnoću - Led svetlo L1: crveno svetlo

Signal se može videti samo na oko minut nakon isključivanja aspiratora.

Kad se javi ovaj signal **izvršite održavanje filtera za masnoću**.

Zasićenost ugljenog filtera - Led svetlo L1: crveno svetlo koje trepti

Signal se može videti samo na oko minut nakon isključivanja aspiratora.

Kad se javi ovaj signal **izvršite održavanje ugljenog filtera**.

Reset signala za dojavu zasićenosti filtera

Kad je aspirator isključen pritisnite istovremeno tastere **T1** i **T2** barem na 5 sekundi, led svetlo **L1** prestaje da daje signal za zasićenost.

Ponovite operaciju ukoliko se istovremeno daje signal za oba filtera.

Deaktiviranje/Aktiviranje davanja signala za zasićenost ugljenog filtera:

Ova funkcija davanja signala je obično isključena, da biste je uključili, postupite na sledeći način:

kad je aspirator isključen, pritisnite istovremeno tastere **T1** i **T2** sve dok ne čujete zvučni signal (bip).

Pustite oba tastera i ponovo pritisnite iste tastere **T1** i **T2** na kratko.

Led svetlo **L1** se fiksno pali i crvene je boje, a trepti da pokaže da je davanje signala aktivirano.

Ponovite opisanu radnju ukoliko želite da isključite davanje signala, led svetlo **L1** crvene boje koja trepti postaje fiksno upaljen što je znak da je isključivanje izvršeno.

Automatski rad (senzor), povezivanje s jedinicom SNAP®

Pažnja! Preporučuje se da izvršite "**Podešavanje parametara za automatski rad**" (vidi paragraf niže) pre nego što počnete da koristite automatski rad i pre nego što povežete aspirator na jedinicu **SNAP®**.

Automatski rad (senzor)

Aspirator će se upaliti pri brzini koja najviše odgovara u zavisnosti od dimova koji nastaju prilikom kuvanja, a koje je detektovao senzor kojim je opremljen aspirator.

Za aktiviranje ove funkcije, postupite na sledeći način:

Pritisnite na kratko taster **T3**, LED svetlo **L2** će se upaliti i biće bele boje.

Automatski rad aspiratora s jedinicom SNAP®

Napomena: Jedinica **SNAP®** je pomoćna jedinica aspiracije koja može da radi zajedno s aspiratorom.

Za više informacija pogledajte priručnik koji je isporučen s jedinicom **SNAP®**

Za aktiviranje ove funkcije, postupite na sledeći način:

Pritisnite na kratko taster **T3**, LED svetlo **L2** će se upaliti i biće narandžaste boje.

Uvodne radnje za pravilni rad aspiratora

Podešavanje parametara za automatski rad

Preporučujemo da izvršite ovo podešavanje pre prve upotrebe aspiratora, kako bi aspirator mogao koristiti pravilno sve funkcije kojima raspolaže.

Napomena: Sve operacije kalibracije, selekcije, podešavanja i logičkog povezivanja koje su niže opisane moguće su kad je aspirator ugašen (OFF) i predviđaju:

- Kalibraciju aspiratora (automatsku ili ručnu).
- Odabir vrste ploče za kuvanje (plin - indukcijska ploča ili električna ploča)
- Logično povezivanje između aspiratora i sistema **SNAP®** (ako posedujete **SNAP®**).

Kalibracija senzora

Kalibracija je potrebna da omogući senzoru kojim je aspirator opremljen da pravilno radi.

Kalibracija se automatski vrši svaki put kad se aspirator poveže na električnu mrežu (npr. prilikom prvog instaliranja ili nakon nestanka struje).

Kalibracija traje oko 5 minuta, led svetla **L1** i **L2** trepte i bele su boje

Kalibracija se može i ručno izvršiti kad niste zadovoljni radom senzora, istu treba izvršiti kad u kuhinji postoje normalni ambijentalni uslovi (na primer ne onda kada u kuhinji ima jakih mirisa).

Za vršenje kalibracije ručno postupite na sledeći način:

Isključite aspirator.

Pritisnite na dugo taster **T3**.

Odaberite ploču za kuvanje (plin - indukcijska ploča ili električna ploča)

Pritisnite istovremeno tastere **T1** i **T2** sve dok ne čujete zvučni signal (bip), otpustite tastere i ponovo pritisnite (u roku od oko 5 sekundi) samo taster **T2** kako biste pristupili režimu za odabir ploče za kuvanje.

Narednim pritiskanjima tastera **T2** moguće je odabrati željenu ploču za kuvanje prema sledećoj shemi:

Narandžasto led svetlo L2 : Plinska ploča za kuvanje

Plavo led svetlo L2 : Indukcijska ploča za kuvanje

Belo led svetlo L2 : električna ploča za kuvanje

Led svetlo ostaje upaljeno što je znak da je selekcija izvršena, nakon 10 sekundi počinje da trepti na kratko što je znak da je selekcija koju ste napravili registrovana.

Logično povezivanje između aspiratora i SNAP® (ukoliko imate SNAP®).

Povezivanje između aspiratora i **SNAP®** jedinice je automatsko, nije potrebno izvršiti nikakvu postavku.

Održavanje

Čišćenje

Za čišćenje koristite isključivo meku vlažnu krpu i tečne neutralne deterdžente. Nemojte da koristite alate ili pomagala za čišćenje.

Izbegavajte upotrebu proizvoda koji grebu. **NE UPOTREBLJAVAJTE ALKOHOL !**

Panel

Sl. 28-29

Perimetralni panel za usisavanje mora uvek da bude zatvoren i sme da se otvori samo prilikom održavanja (npr. Čišćenje ili zamena filtera)

Dodatne informacije za čišćenje samo panela

Panel je proizveden od **CRISTALPLANT®** -a

Napomena: za više detalja o materijalu **CRISTALPLANT®** i njegovom proizvođaču, posetite web stranicu www.cristalplant.it

Održavanje materijala CRISTALPLANT®

Svakodnevno održavanje

Održavanje materijala **CRISTALPLANT®** je brzo i jednostavno. Dovoljno je da očistite **CRISTALPLANT®** sapunicom i običnim deterdžentima da biste uklonili skoro sve fleke i prljavštinu koja se nakupila na površini. Naročito vam savetujemo deterdžente u obliku gela ili abrazivna sredstva, pri tom dobro pripazite da ćete isprati površinu a koristite abrazivni sunder tipa "Scotch Brite®" kao priloženi uzorak; na taj će se način održavati originalna mat dorada koja je prepoznatljiva karakteristika materijala **CRISTALPLANT®**

Kako sprečiti oštećenja

Površina ima dobru otpornost na fleke uopšte; ipak ne preporučujemo korišćenje agresivnih hemikalija kao što su aceton, trihloretilen, jake kiseline ili baze . Neke supstance, kao što su mastila, kozmetike i boje, u dužem kontaktu sa materijalom mogu ostaviti fleke na površini materijala **CRISTALPLANT®**, ista je stvar sa upaljenim cigaretama ; ali sve se može ukloniti sledeći dole navedene savete.

Kako ukloniti tvrdokorne fleke, ogrebotine i tragove izgorenosti

CRISTALPLANT® je međutim homogen materijal po celoj svojoj debljini pa se zato može obnoviti nakon agresija po svojoj površini kao što su ogrebotine, tragovi izgorenosti od cigareta i tvrdokorne fleke vraćanjem prvobitne lepote po celoj površini na način da se pridržavate ovih indikacija: za manja oštećenja možete obnoviti površinu uz pomoć abrazivnog sundera Scotch Brite® (registrovani zaštitni znak 3M) i običnog abrazivnog sredstva za čišćenje. Polirajte oštećenu površinu. Ako se nedostatak i dalje bude video, ponovo predite finim brusnim papirom po njoj.

Koristite:

Deterdžente u obliku kreme ili praha (kao što su CIF®, VIM® ili slično) jer sadrže mikro zrnca koja grebu površinu. Denaturisani etil alkohol se može koristiti vodeći računa da dobro isperete površinu.

Nemojte koristiti:

Rastvarače kao što su aceton ili trihloretilen i druge hemikalije kao što su jake kiseline (hlorovodonična kiselina ...) i jake baze (kaustična soda ...). Industrijske deterdžente ili druge čiju agresivnost ne poznajemo, u

tom slučaju ih morate naneti na malo vidljivom mestu pre primene na širokom području. Agresivna sredstva za odčepljavanje sudopera. Rastvarače koji se koriste u sektoru lakiranja.

Održavanje, staklenih, čeličnih i plastičnih delova i svih drugih materijala izuzev materijala CRISTALPLANT®

U vezi sa čišćenjem, koristite krpu koju ste ovlažili neutralnim tečnim deterdžentima.

Izbjegavajte korišćenje proizvoda koji grebu. **NEMOJTE KORISTITI ALKOHOL!**

Pažnja: Nepoštovanje pravila o čišćenju aparata i zameni filtera dovodi do stvaranja rizika od požara. Zato vam preporučujemo da se pridržavate savetovanih uputstava. Otklanjamo sa sebe bilo koju odgovornost za štetu nanесenu motoru, požar izazvan neprikladnim održavanjem ili nepoštovanjem gore navedenih upozorenja.

Filter za uklanjanje masnoće

Sl. 9-26

Zadržava masne čestice koje su posledica kuvanja.

Treba da se očisti jedan put na mesec (ili kada sistem za prikazivanje zasićenja filtera – ukoliko je predviđen na modelu koji posedujete – govori o toj potrebi), uz pomoć neagresivnih deterženata, ručno ili u mašini za pranje posuda na niskim temperaturama i uključujući kratak ciklus pranja.

Posle pranja u mašini za pranje posuda metalni filter za uklanjanje masnoće može da izbledi ali njegove filtracijske karakteristike se ne menjaju inu u kom slučaju.

Ako želite da izvadite filter za uklanjanje masnoće povucite ručicu koja ima oprugu kako biste ga otkočili.

Zamenjivanje Lampe

Aspirator je opremljena sistemom rasvete koja se bazira na LED tehnologiji.

LED garantuje optimalnu rasvetu, trajanje 10 puta duže od tradicionalnih lampi i omogućuje uštedu električne energije za 90% .

Što se tiče njihove zamene obratite se tehničkom servisu.

Strogo se držite navodil iz tega priročnika. Zavračamo vsakršno odgovornost za morebitne nepravilne, škodo ali požare na napravi, ki bi izvirali iz neupoštevanja navodil iz tega priročnika. Napa je zasnovana za odsesovanje dimnih plinov in pare, ki nastajajo pri kuhanju in je namenjena izključno za domačo uporabo.

Napa se lahko po izgledu razlikuje od slik iz te knjižice, navodila za uporabo, vzdrževanje in namestitvev pa so enaka.

- Priročnik hranite v kraju, kjer si ga je mogoče kadarkoli pogledati. Če napravo prodate, odstopite ali premestite naj priročnik ostane vedno ob izdelku.
- Pozorno preberite navodila: saj navajajo pomembne informacije o namestitvi, uporabi in varnosti.
- Napravi ne spreminjajte električnih ali mehanskih lastnosti, ne posegajte v izpušne odvode.
- Pred namestitvijo naprave se prepričajte, da so vsi njeni sestavni deli nepoškodovani. Če ne bi bilo tako, pokličite pooblaščenega prodajalca in naprave ne nameščajte.

Opomba: S simbolom "*" označeni deli spadajo med dodatno opremo, ki je priložena le nekaterim modelom, ali pa to deli, ki jih lahko dokupite.



Opozorila

- Pred vsakršnim čiščenjem ali vzdrževanjem izključite električno napajanje nape, tako da vtič izvlečete iz vtičnice ali izklopite glavno stikalo.
- Pri vseh postopkih namestitve in vzdrževanja uporabljajte delovne rokavice.
- Aparata naj ne uporabljajo otroci, mlajši od 8 let, in osebe z zmanjšanimi fizičnimi, senzoričnimi ali umskimi zmožnostmi oziroma s premalo izkušnjami in znanja, razen če jih pri tem nadzoruje pristojna oseba ali so bili poučeni o varni uporabi aparata in se zavedajo s tem povezanih nevarnosti.
- Otroke je treba imeti pod nadzorom, da se ne bi igrali z napravo.
- Otroci naj aparata ne čistijo in naj na njem ne izvajajo vzdrževalnih del brez nadzora.
- Ko se kuhinjsko napo uporablja

istočasno z drugimi napravami, ki delujejo na plin ali na druga goriva, mora biti prostor dovolj prezračen.

- Napo pogosto čistite tako zunaj kot znotraj (VSAJ ENKRAT MESEČNO), v vsakem primeru upoštevajte, kar izrecno narekujejo navodila za vzdrževanje v tem priročniku.

- Neupoštevanje pravil za čiščenje nape in zamenjavo ter čiščenje filtrov predstavlja tveganje za požar.

- Pod napo je strogo prepovedana priprava flambiranih jedi.

- Pri menjavi uporabite le tip žarnice, ki je naveden v poglavju o vzdrževanju/zamenjavi žarnice v teh navodilih.

Odprti ogenj je škodljiv za filtre in lahko povzroči požar, zato je uporaba slednjega v vsakem primeru prepovedana.

Cvrtje zahteva stalen nadzor, da se pregreto olje ne bi vnelo.

POZOR: Med delovanjem kuhalne plošče se dostopni deli nape lahko močno segrejejo.

- Naprave ne priključujte na električno omrežje, dokler inštalacija ni v celoti zaključena.
- Kar zadeva tehnične in varnostne ukrepe za odvod dimov, morate strogo upoštevati določbe pristojnih krajevnih organov.
- Vsesani zrak se ne sme usmerjati v cevovod, ki služi kot odvod za pline, katere proizvajajo naprave, ki delujejo na plin ali druga goriva.
- Nape ne uporabljajte oziroma je ne puščajte z nepravilno nameščenimi žarnicami, saj obstaja tveganje električnega udara.
- Nape nikoli ne uporabljajte, če rešetka ni pravilno nameščena!
- Nape NIKOLI ne uporabljajte kot odlagalne površine, razen če je to izrecno dovoljeno.
- Za nameščanje izdelka uporabite le priložene pritrdilne vijake. Če jih ni na voljo, pa kupite pravo vrsto vijakov. Uporabite vijake prave dolžine, ki so navedeni v navodilih za

nameštitev.

• V primeru dvomov se posvetujte s pooblaščenim servisnim centrom ali s podobno usposobljeno osebo.

▲ POZOR!

- Če pri montaži vijakov in pritrdilnih elementov ne upoštevate teh navodil, obstaja nevarnost električnega udara.
- Ne uporabljajte s programatorjem, časovnikom, daljinskim upravljalnikom ali drugimi napravami, ki se samodejno aktivirajo.

Ta naprava je označena skladno z Evropsko direktivo 2012/19/EC, Waste Electrical and Electronic Equipment (WEEE oziroma direktivo o odpadni električni in elektronski opremi). S pravilnim odlaganjem tega izdelka uporabnik prispeva k preprečevanju morebitnih negativnih posledic na okolje in zdravje.



Znak  na izdelku ali na priloženi dokumentaciji označuje, da se ga ne sme zavreči med komunalne odpadke, temveč odnesti na ustrezno zbirno mesto za recikliranje odpadne električne in elektronske opreme. Napravo zavrzite skladno z lokalnimi predpisi, ki veljajo na področju odlaganja odpadkov. Za dodatne informacije o ravnanju, ponovni uporabi in recikliranju tega izdelka se obrnite na ustrezno lokalno službo, zbirni center komunalnih odpadkov ali trgovino, kjer ste izdelek kupili.

Aparat je bil zasnovan, testiran in izdelan v skladu z:

- Varnost: EN/IEC 60335-1; EN/IEC 60335-2-31, EN/IEC 62233.
- Rezultati: EN/IEC 61591; ISO 5167-1; ISO 5167-3; ISO 5168; EN/IEC 60704-1; EN/IEC 60704-2-13; EN/IEC 60704-3; ISO 3741; EN 50564; IEC 62301.
- EMC: EN 55014-1; CISPR 14-1; EN 55014-2; CISPR 14-2; EN/IEC 61000-3-2; EN/IEC 61000-3-3. Predlogi za pravilno uporabo, s katero lahko zmanjšate vpliv na okolje: Napo prižgite na minimalni moči ON ob začetku kuhanja, in jo pustite, naj deluje tudi nekaj minut po koncu kuhanja. Hitrost povečajte le takrat, ko je prisotno veliko dimov in pare, način(e) boost uporabite le v izjemnih situacijah. Ogljeni(e) filter(re) po potrebi zamenjajte, ter tako ohranite učinkovitost pri odpravljanju neprijetnih vonjav. Maščobni(e) filter(re) očistite po potrebi, ter tako ohranite njegovo (njihovo) učinkovitost. Uporabite sistem cevi maksimalnih diametrov, naveden v tem priročniku, ter tako optimizirajte učinkovitost in zmanjšajte hrup.

Uporaba

Napa je namenjena za aspiracijo in odvajanje zraka v okolje.

Hlapi so usmerjeni navzven po odvodni cevi, ki je pritrdjena na priključno prirobnico.

▲ POZOR!

Odvodna cev ni priložena napi in jo je potrebno kupiti ločeno. Premer odvodne cevi mora biti enak premeru spojnega obročka.

▲ POZOR!

Če je napa opremljena z ogljenimi filtri, je slednje potrebno odstraniti.

Povežite napa s cevmi in odprtini s vodoravnim odtokom enakega premera kot je premer izhoda za zrak (spojna prirobnica).

Uporaba cevi in odprtini z vodoravnim odtokom, ki imajo manjši premer, bo vplivala na zmanjšanje učinkov sesanja in močno povečala hrupnost.

Zato za tako delovanje odklanjamo vsakršno odgovornost.

! Cevovod naj bo dolg toliko, kolikor znaša najmanjša nujna dolžina.

! Cevovod naj ima čim manj krivin (največji kot upogiba: 90°).

! Izgibajte se izrazitim spremembam smeri cevovoda.

Inštalacija

Minimalna razdalja med podporno površino posod na kuhalni površini in spodnjim delom nape za kuhinjske prostore ne sme biti manjša od 50cm pri električnih štedilnikih in 65cm pri plinskih ali mešanih štedilnikih.

Če je v navodilih za instalacijo plinskega kuhalnika napisana večja razdalja, jo je treba tudi upoštevati.



Električna povezava

Omrežna napetost mora ustrezati napetosti, navedeni na nalepki z lastnostmi, nameščeni v notranjosti nape. Če ima napa vtič, slednjega vstavite v vtičnico, ki je skladna z veljavnimi predpisi in se nahaja na takem mestu, ki bo dostopno tudi po vgradnji naprave. Če napa nima vtiča (neposredna povezava na omrežje) ali se vtič nahaja na takem mestu, ki po vgradnji naprave ne bi bilo dostopno, namestite dvopolno stikalo, skladno s predpisi, ki zagotavlja popoln izklop iz omrežja v pogojih prenapetostnega razreda III, skladno s predpisi o inštalaciji.

▲ POZOR!

Pred ponovnim priklopom tokokroga nape na omrežno napajanje in kontrolo pravega delovanja, vselej preverite, ali je omrežni kabel pravilno nameščen.

Napa ima poseben napajalni kabel. V primeru poškodb kabla lahko novega naročite pri servisni službi.

Delovanje

▲ POZOR!

Ta napa je opremljena s sistemom za avtomatsko delovanje (glejte odstavek "**Samodejno delovanje (senzorska tehnologija)**").

Umerjanje se samodejno opravi ob vsakem priklopu nape v električno omrežje (na primer: s prvo montažo in po zpadu napajanja). Opraviti ga je mogoče tudi ročno (glejte odstavek "Nastavitev parametrov za samodejno delovanje - Ročna nastavitev").

Med umerjanjem, ki traja 5 minut, ukazi utripajo in uporabiti je mogoče izključno le svetila.



Ta izdelek prirejen za delovanje z daljinskim upravljalnikom, ki je priložen ali ga kot dodatno opremo lahko ločeno kupite.

Za upravljanje nape z daljinskim upravljalnikom je treba opraviti postopek povezljivosti.

POZOR!

Najprej je treba napo izklopiti in vnovič priklopiti v električno omrežje ter opraviti postopek povezljivosti v prvi minuti napajanja.

Preberite daljinskem upravljalniku priložena navodila, kjer dobite vse informacije o povezljivosti in pravilni uporabi.

Daljinsko upravljanje (če obstaja)

Ob povezavi z daljinskim upravljanjem se prižgeta obe LED lučki, ki spreminjata barvo.

Opomba: z daljinskim upravljalnikom je mogoče programirati izklop z zakasnitvijo, na podlagi v tistem trenutku aktivne hitrosti (moči) sesanja:

Hitrost 1 (nizko sesanje): 20 minut

Hitrost 2 (srednje sesanje): 15 minut

Hitrost 3 (visoko sesanje): 10 minut

Nadzorna plošča - glavne funkcije

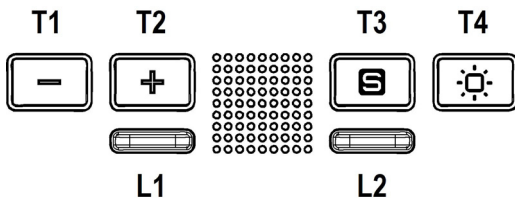

Za upravljanje funkcij zadostuje, če se dotaknete simbolov

T1. OFF/nizanje hitrosti (moči) vsesavanja.

T2. ON/povečanje hitrosti (moči) vsesavanja.

Večkrat pritisnite, dokler ne izberete zelene hitrosti, ki je

med:

Hitrost OFF – Led L1: ugasnjena

Hitrost 1 (slaba aspiracija) – Led L1: zelena luč

Lučka Led L1 utripa zeleno, če je vključena zakasnitev izklopa nape (samo z daljinskim upravljanjem - trajanje 20 min.) .

Hitrost 2 (srednja aspiracija) – Led L1: rumena luč

Lučka led L1 utripa rumeno, če je vključena zakasnitev izklopa nape (samo z daljinskim upravljanjem - trajanje 15 min.) .

Hitrost 3 (močna aspiracija) – Led L1: modra luč

Lučka Led L1 utripa modro, če je vključena zakasnitev izklopa nape (samo z daljinskim upravljanjem - trajanje 10 min.) .

Hitrost 4 (intenzivna aspiracija) – Led L1: modra utripajoča luč

Opomba: Hitrost 4 ima omejeno trajanje 5 min , potem pa se hitrost delovanja nape samodejno zniža na 2.

T3. Tipka ON/OFF Način povezave (senzorski način)

T4. **Kratek pritisk:**Tipka ON/OFF luči

Daljši pritisk: Nadzor intenzitete luči.

L1. Kazalnik hitrosti (moči) vsesavanja

Zelena – Hitrost 1

Rumena – Hitrost 2

modra – Hitrost 3

modra utripajoča – Intenzivna hitrost

Opomba: Intenzivna hitrost traja 5 min, potem pa se vrne na hitrost 2

Rdeča - Alarm za zasičenost filtra za maščobo

Rdeča utripajoča - Alarm za zasičenost karbonskega filtra

L2. Kazalnik naprednih funkcij

Bela - Samodejno aktivno delovanje (senzor)

Oranžna - Logična povezava med napo in aktivnim SNAP®

Zasičenost filtra za maščobe - led L1: rdeča lučka

Signal je viden približno minuto potem, ko se je napa ugasnila. Ko se pojavi ta signal, je čas za vzdrževanje filtra za maščobe.

Zasičenost karbonskega filtra - led L1: utripa rdeče

Signal je viden približno minuto potem, ko se je napa ugasnila. Ko se pojavi ta simbol, je čas za vzdrževanje karbonskega filtra.

Ponastavitev signalov za zasičenost filtrov

Ko je napa izključena, sočasno pritisnite tipki T1 in T2 za najmanj 5 sekund, led L1 bo nehal signalizirati zasičenost . Postopek ponovite v primeru sočasnega signala za oba filtra.

Izklop/vklop signala za zasičenost karbonskega filtra:

Ta signalizacija je običajno izključena, za vklop: ko je napa izključena sočasno pritisnite tipki T1 in T2, dokler ne zaslišite zvočnega signala (bip).

Spustite obe tipki in ponovno pritisnite isti tipki T1 in T2 za

kratek čas.

Led lučka **L1** se prižge rdeče in sveti neprekinjeno, nato pa začne utripati, kar kaže, da je signal vključen.

Ponovite postopek, če želite izključiti signal tako, da bo led lučka **L1**, ki utripa rdeče, začela svetiti neprekinjeno in tako signalizirala spremembo funkcije.

Samodejno delovanje (senzor), povezava s pomočjo SNAP®

Pozor! Priporočamo vam, da pred začetkom uporabe samodejnega delovanja izvedete "**Nastavitev parametrov za samodejno delovanje**" (glejte spodnji odstavek) in priključite napo na sistem **SNAP®**.

Samodejno delovanje (senzor)

Napa se bo prižgala in začela delovati z najprimernejšo hitrostjo glede na kuhinjski dim, ki ga zazna senzor na napi.

Za vklop te funkcije:

Na kratko pritisnite tipko **T3**, tako da bo LED lučka **L2** zasvetila belo.

Samodejno delovanje nape s pomočjo SNAP®

Opomba: **SNAP®** je pomožna aspiracijska enota, ki lahko deluje skupaj z napo.

Več informacij lahko poiščete v priročniku naprave **SNAP®**

Za vklop te funkcije:

Na kratko pritisnite tipko **T3**, tako da bo LED lučka **L2** zasvetila oranžno.

Začetni postopki za pravilno delovanje nape

Nastavitev parametrov za samodejno delovanje

To nastavitev je priporočljivo izvesti pred prvo uporabo nape zato, da bo lahko napa pravilno izvajala vse svoje funkcije.

Opomba: Vse postopke kalibracije, izbire, nastavitve in logičnih povezav, ki so opisani spodaj, je potrebno izvesti, ko je napa izključena (OFF):

- Kalibriranje nape (samodejno ali ročno).
- Izbira vrste kuhalnika (plinski - indukcijski ali električni)

• Logična povezava med napo in **SNAP®** (če imate napravo **SNAP®**).

Kalibriranje senzorja

Kalibriranje je potrebno zato, da lahko senzor nape pravilno deluje.

Ta kalibracija se samodejno izvede vsakič, ko se napa priključi na električno omrežje (npr.: pri prvi namestitvi ali po izpadu električne energije).

Kalibracija traja približno 5 minut, led lučke **L1** e **L2** pa utripajo v beli barvi

Kalibracija se lahko izvede tudi ročno v primeru, da pride do neustreznega delovanja senzorjev, izvedemo pa jo v običajnih pogojih v kuhinji (ne takrat, ko so prisotne močne vonjave).

Izvedba ročne kalibracije:

Izključite napo.

Dalj časa pridržite tipko **T3**.

Izberite vrsto kuhalnika (plinski - indukcijski ali električni)

Sočasno pritisnite tipki **T1** in **T2**, dokler ne zaslišite zvočnega signala (bip), nato pa spustite tipki in ponovno pritisnite (v roku približno 5 sekund) samo tipko **T2** zato, da vstopite v možnost izbire kuhalnika.

Z nadaljnjim pritiskanjem na tipko **T2** lahko izberete vrsto kuhalnika, pri čemer upoštevajte naslednjo shemo:

Led L2 oranžna : Plinski kuhalnik

Led L2 modra : Indukcijski kuhalnik

Led L2 bela : električni kuhalnik

Led lučka ostane prižgana in kaže na vašo izbiro, po preteku 10 sekund pa bo lučka kratek čas utripala in na ta način opozorila, da je bila izbrana vrsta kuhalnika shranjena v spomin.

Logična povezava med napo in SNAP® (če imate napravo SNAP®).

Povezava med napo in napravo **SNAP®** je samodejna, ni potrebnih nobenih nastavitvev.

Vzdrževanje

Čiščenje

Za čiščenje uporabljajte **IZKLJUČNO** vlažno krpo, navlaženo z nevtralnimi detergenti. **ZA ČIŠČENJE NE UPORABLJAJTE NOBENIH ORODIJ ALI INSTRUMENTOV.** Ne uporabljajte izdelkov, ki vsebujejo abrazivne elemente. **NE UPORABLJAJTE ALKOHOLA!**

Plošče

SI. 28-29

Plošča ob obodu kuhinjske nape, ki služi za odsesovanje pare, mora biti ves čas zaprta, odpre se jo lahko le zaradi vzdrževanja (npr. čiščenje ali zamenjava filtrov).

Dodatne informacije IZKLJUČNO glede čiščenja plošče

Plošča je izdelana iz materiala **CRISTALPLANT®**

Opomba: Za podrobnejše informacije o materialu **CRISTALPLANT®** in proizvajalcu obiščite spletno mesto www.cristalplant.it

Vzdrževanje materiala CRISTALPLANT®

Vsakodnevno vzdrževanje

Nega materiala **CRISTALPLANT®** je preprosta in hitra.

Za čiščenje **CRISTALPLANTA®** zadošča milnica ali običajna čistila, s katerimi lahko odstranite večino madežev in nečistoče, ki se lahko nakopičijo na površini. Posebej priporočljiva so gela in abrazivna čistila, ki jih uporabite z gobico, npr. "Scotch Brite®", kakršna je tista, ki je priložena, in jih temeljito izperete s površine; na ta način boste vzdrževali izvorno matirano površinsko obdelavo, ki je značilna za material **CRISTALPLANT®**.

Kako se izogniti poškodbam

Površina je odporna na madeže na splošno, kljub temu pa se odsvetuje uporaba agresivnih kemikalij, kot so aceton, trikloreten ter močne kisline in baze. Nekatere snovi, kot so črnilo, kozmetični izdelki in barve, lahko

začnejo ob dolgotrajnem stiku na površini materiala CRISTALPLANT® sproščati barvila, enako velja za prižgane cigarete. Za odstranjevanje tovrstnih madežev sledite spodnjim nasvetom.

Odstranjevanje trdovratnih madežev, prask in ožganin

CRISTALPLANT® je homogena snov, ki ima po celotnem preseku enake lastnosti in sestavo, zato je površinske poškodbe, kot so praske, cigaretne ožganine in trdovratni madeži mogoče popraviti ter površini povrniti prvotni izgled; za to storiti sledite naslednjim navodilom: v primeru manjših poškodb lahko površino obnovite z gobico Scotch Brite® (blagovna znamka 3M) in običajnim abrazivnim čistilom. Spolirajte poškodovani del površine. Če je poškodba še vedno vidna, površino v tistem predelu pobrusite z brusnim papirjem zelo drobne zrnatosti.

Uporabite lahko:

kremna ali praškasta čistila (na primer CIF®, VIM® ali podobna), ki s svojimi mikro zrnci zdrgnejo površino; denaturirani etilni alkohol, katerega temeljito izperite z očiščene površine.

Ne uporabljajte:

topil, kot so aceton ali trikloreten in druge agresivne kemične snovi, kot so močne kisline (solna kislina,...) in močne baze (natrijev hidroksid,...); industrijska čistila ali druga čistila, za katera ne veste, ali so morebiti agresivna; v tem primeru je priporočljivo opraviti preizkus na skritem predelu, preden čistilo nanesete na širšo površino; zelo agresivne snovi za odmaševanje odtokov; topila, ki se uporabljajo v industriji barv in lakov.

Vzdrževanje steklenih, kovinskih in plastičnih delov ter vseh delov, ki niso izdelani iz CRISTALPLANTA®

Za čiščenje uporabite krpo, namočeno v nevtralnem tekočem čistilu.

Izogibajte se uporabi sredstev, ki vsebujejo abrazivne delce. **NE UPORABLJAJTE ALKOHOLA**

Pozor: neupoštevanje navodil za čiščenje naprave in za zamenjavo filtrov predstavlja nevarnost za nastanek požara. Zato vam svetujemo, da upoštevate navodila.

Zavračamo vsakršno odgovornost za morebitne poškodbe motorja in za požare, ki bi bili posledica neprimerne vzdrževanja ali neupoštevanja zgornjih opozoril.

Maščobni filter

Sl. 9-26

Zaustavlja maščobne delce, ki nastajajo pri kuhanju.

Očistiti ga je treba enkrat mesečno (ali takrat, ko sistem, ki zaznava zasičenost filtrov – če je na modelu, ki je v vaši lasti, predviden – opozori na to potrebo), z ne agresivnimi detergenti, ročno ali v pomivalnem stroju pri nizki temperaturi s kratkim ciklom.

S pranjem v pomivalnem stroju se maščobni filter lahko razbarva, toda njegove filtrirne značilnosti se nikakor ne

spremenijo.

Za demontažo maščobnega filtra povlecite odklopno ročico na vzmet.

Zamenjava žarnic

Napa ima sistem osvetlitve, ki temelji na LED tehnologiji. LED lučke zagotavljajo optimalno osvetlitev in do 10-krat daljšo življenjsko dobo v primerjavi s klasičnimi žarnicami ter 90% prihranek električne energije.

Za zamenjavo žarnic se obrnite na poprodajno službo.

Strogo se pridržavajte uputstava koje donosi ovaj priručnik. Otklanjamo bilo kakvu odgovornost za eventualne nezgode, smetnje ili požar na aparatu koji proizlaze iz nepoštivanja uputstava koje donosi ovaj priručnik. Kuhinjska napa ima funkciju usisavanja dima i pare za vrijeme kuhanja te je namijenjena samo kućanskoj uporabi.

Vanjski izgled kuhinjske nape se može ponešto razlikovati od onog što smo opisali i ilustrirali u crtežima ovog priručnika, ali u svakom slučaju uputstva za uporabu, održavanje iste i instalacija ostaju nepromijenjena.

- Važno je sačuvati ovaj priručnik da biste ga mogli konzultirati u svakom trenutku. U slučaju da prodate ovaj proizvod, poklonite ili da se preselite uvjerite se da on bude uvijek zajedno sa proizvodom.
- Pažljivo pročitajte uputstva: u njima se nalaze važne informacije o instalaciji, uporabi i sigurnosti.
- Ne izvršavajte nikakve mehaničke ili električne varijacije (izmjene) na proizvodu ili na cijevima za izbacivanje.
- Prije nego što počnete s instalacijom aparata, uvjerite se da nijedna komponenta nije oštećena. U suprotnom slučaju, kontaktirajte trgovca i ne nastavljajte s instalacijom.

Napomena: Elementi označeni simbolom "(*)" su dodatni dijelovi isporučeni samo sa nekim modelima ili elementima koji nisu isporučeni već se moraju kupiti.

Upozorenja

- Prije bilo koje operacije čišćenja ili održavanja, odvojite napu od električnog napajanja uklanjanjem utičnice ili odspajanjem glavnog prekidača u kući.
- Uvijek nosite radne rukavice za sve operacije instalacije i održavanja.
- Ovaj uređaj se može koristiti od strane djece ne mlađe od 8 godina i osoba sa smanjenim fizičkim, osjetilnim ili mentalnim sposobnostima ili nedostatkom iskustva i potrebnog znanja, ako se nalaze pod nadzorom ili nakon što su primile uputstva za sigurnu uporabu uređaja i razumjele opasnosti do kojih može doći prilikom uporabe.
- Djeca moraju biti pod nadzorom kako se ne bi igrala s uređajem. Čišćenje i održavanje ne smiju se vršiti d strane

djece bez nadzora.

- Prostorija mora biti dovoljno prozračena kada se kuhinjska napa koristi zajedno s ostalim uređajima na plinsko ili ostalo sagorijevanje.

- Napa se mora redovito čistiti iznutra i izvana (BAREM JEDNOM MJESEČNO). Potrebno je, međutim, poštivati ono što je izričito navedeno u uputama za održavanje.

- Nepoštivanje uputa za čišćenje nape i promjenu i čišćenje filtera može uzrokovati požar.

- Strogo je zabranjeno pripremati hranu na plamenu ispod nape.

- Za zamjenu žarulje, koristiti samo tip žarulje naveden u poglavlju održavanje/zamjena žarulje u ovom priručniku.

Uporaba otvorenog plamena štetna je za filtre i može izazvati požar, stoga se treba u svakom slučaju izbjegavati.

Prženje se treba vršiti pod nadzorom kako bi se izbjeglo da se pregrijano ulje zapali.

PAŽNJA: Kada je ploča za kuhanje u funkciji, dostupni dijelovi nape mogu postati vrući.

- Ne spajajte uređaj na električnu mrežu dok instalacija nije potpuno završena.
- Što se tiče tehničkih mjera i mjera sigurnosti koje se moraju poduzeti prilikom ispuštanja para, treba se strogo pridržavati odredbi i propisa lokalnih vlasti.
- Ispušni zrak ne smije biti prenošen kanalom za ispuštanje para proizvedenih od strane uređaja na plinsko ili drugo sagorijevanje.
- Nemojte koristiti ili ostaviti napu bez pravilno montiranih žarulja zbog moguće opasnosti od strujnog udara.
- Nikada ne koristite napu bez pravilno montirane mreže!
- Napa se ne smije NIKADA koristiti kao površina za odlaganje, osim ako to nije izričito navedeno.
- Koristite samo vijke za ugradnju isporučene s proizvodom, ili,

ako nisu isporučeni, kupite ispravnu vrstu vijaka. Koristite ispravnu duljinu za vijke, navedenu u • Vodiču za instalaciju. Ako ste u nedoumici, obratite se ovlaštenom servisu ili sličnom kvalificiranom osoblju.

▲ PAŽNJA!

- Neuspješna instalacija vijaka i zatvarača i skladu s ovim uputama, može rezultirati opasnostima električne naravi.
- Ne koristiti s programatorom, timerom, odvojenim daljinskim upravljačem ili bilo kojim drugim uređajem koji se aktivira automatski.

Ovaj aparat je označen u skladu s Europskim pravilima 2012/19/EC, Waste Electrical and Electronic Equipment (WEEE). Provjerite jeste li odveli na otpad ovaj proizvod u skladu s lokalnim pravilima, korisnik doprinosi sprečavanju i uklanjanju eventualnih negativnih posljedica za okolinu i za zdravlje.



Ovaj simbol  na proizvodu ili na dokumentaciji koja ga prati govori da ovaj proizvod ne smije tretiran kao ostali kuhinjski otpad nego treba biti odveden na odgovarajući sabirni centar gdje se odbacuju električni i elektronski uređaji. Odbacite takve uređaje tako da se pridržavate lokalnih pravila za uklanjanje otpadaka. Za dobijanje daljnjih informacija o odbacivanju ovakvih aparata, obratite se lokalnim uredima, sabirnim mjestima za sakupljanje otpada ili trgovini u kojoj ste kupili ovaj proizvod.

Aparati dizajnirani, testirani i proizvedeni u skladu sa:

- Sigurnosnim propisima: EN/IEC 60335-1; EN/IEC 60335-2-31, EN/IEC 62233.
- Propisima o performansama: EN/IEC 61591; ISO 5167-1; ISO 5167-3; ISO 5168; EN/IEC 60704-1; EN/IEC 60704-2-13; EN/IEC 60704-3; ISO 3741; EN 50564; IEC 62301.
- EMC: EN 55014-1; CISPR 14-1; EN 55014-2; CISPR 14-2; EN/IEC 61000-3-2; EN/IEC 61000-3-3. Savjeti za ispravnu uporabu u cilju smanjenja utjecaja na okoliš: Uključite kuhinjsku napu na minimalnu brzinu kada počnete s kuhanjem i držite je uključenom još nekoliko minuta nakon završenog kuhanja. Povećajte brzinu samo u slučaju velike količine dima i pare i koristite pojačanu brzinu (e) samo u ekstremnim situacijama. Zamijenite ugljen filter/e samo kada je to potrebno da biste održali učinkovitost smanjenja neugodnih mirisa. Očistite filter(e) za odstranjivanje masnoće kada je to potrebno za održavanje dobre učinkovitosti tog istog filtera. Koristite maksimalni promjer sustava dimovoda navedenog u ovom priručniku da biste optimizirali učinkovitost i smanjili buku.

Korištenje

Kuhinjska napa je napravljena za uporabu u usisnoj verziji s izbacivanjem vani.

Para se izbacuje vani uz pomoć cijevi za odsis koja se pričvršćuje za spojnu pribudnicu.

▲ UPOZORENJE!

Cijev za odsis nije priložena s opremom te se treba kupiti. Dijametar cijevi za odsis treba biti jednak dijametru karike za povezivanje.

▲ UPOZORENJE!

Ako je kuhinjska napa opremljena karbonskim filterima, oni se trebaju ukloniti.

Povežite kuhinjsku napu i otvore za izbacivanje na zidu s istim promjerom otvora za zrak (spojna pribudnica).

Korištenje cijevi i otvora za izbacivanje na zidu koje imaju manji promjer će smanjiti sposobnost usisavanja te će dovesti do znatnog povećanja buke.

Stoga otklanjamo bilo koju odgovornost u svezi onoga što smo gore naveli.

! Koristite cijev koja ima minimalnu neophodnu duljinu.

! Koristite cijev koja ima minimalni mogući broj zavoja (maksimalni kut zavoja: 90°).

! Izbjegavajte drastične promjene dijametara cijevi.

Postavljanje

Minimalna udaljenost između podloge za posude na uređaju za kuhanje i najnižeg dijela kuhinjske nape ne smije biti niža od 50cm kada se radi o električnim štednjacima ,a 65cmu slučaju plinskih štednjaka ili mješovitih.

Ukoliko uputstva za instalaciju aparata na plin govore da je potrebno održavati veću udaljenost, trebate ih se pridržavati.

▲ Povezivanje s električnom strujom

Napon mreže treba odgovarati naponu koji je naveden na etiketi karakteristika koji se nalazi u unutrašnjosti kuhinjske nape. Ukoliko ima utikač, povežite kuhinjsku napu s jednim utikačem koja je u skladu s propisima na snazi i koji je postavljen na pristupačnom mjestu čak i nakon instalacije. Ako nije opremljen utikačem (direktno povezivanje s mrežom) ili utikač nije postavljen na pristupačnom mjestu, čak i nakon instalacije postavite dvopolan prekidač koji je u skladu s propisima i koji osigurava kompletno iskopčavanje s mreže u uvjetima kategorije br.3 o previsokom naponu , u skladu s pravilima o instalaciji.

▲ UPOZORENJE!

Prije nego što ponovno povežete kružni put kuhinjske nape s napajanjem mreže te provjerite pravilno funkcioniranje , uvijek dobro kontrolirajte je li kabl mreže bio pravilno montiran.

Kuhinjska napa je opremljena specijalnim kabelom za napajanje; u slučaju da dođe do oštećenja kabela možete ga zatražiti i dobiti od Tehničke potpore.

Funkcioniranje

▲ PAŽNJA!

Ova napa posjeduje sustav za automatski rad (vidi odjeljak "*Automatski rad (senzor)*").

Kalibriranje se vrši automatski svaki put kada je napa spojena na napajanje (npr: tijekom prve instalacije ili nakon nestanka struje). Također može se obavljati i ručno (vidi odjeljak "Podešavanje parametara za Automatski način rada - Ručno podešavanje").

Tijekom kalibriranja, koja traje 5 minuta, komande trepere i moguće je koristiti samo tipku za svjetla.



Ovaj proizvod je namijenjen za rad s daljinskim upravljačem Elica, koji se isporučuje s proizvodom ili se može kupiti zasebno, kao opcija.

Za kontrolu nape daljinskim upravljačem potrebno je pokrenuti postupak povezivanja.

PAŽNJA!

Za početak morate odspojiti i ponovno spojiti napu na mrežu i pokrenuti postupak za povezivanje u prvoj minuti nakon priključivanja na napajanje.

Pročitajte upute isporučene s daljinskim upravljačem, koje sadrži sve informacije za povezivanje i za pravilnu uporabu.

Pridruživanje daljinskog upravljača (ako je predviđen)

Uključivanje obiju LED žaruljica u sekvenci od više boja pokazuje da je pridruživanje daljinskog upravljača obavljeno.

Napomena: Pomoću daljinskog upravljača možete programirati odloženo vrijeme zaustavljanja prema aktivnoj brzini (snazi) usisavanja:

Brzina 1 (niska brzina usisavanja): 20 minuta

Brzina 2 (srednja brzina usisavanja): 15 minuta

Brzina 3 (visoka brzina usisavanja): 10 minuta

Upravljačka ploča – glavne funkcije

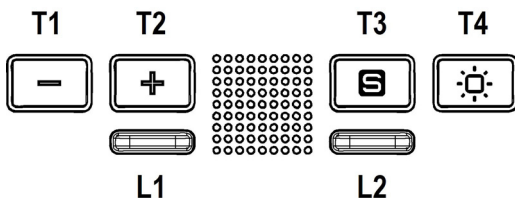

Za upravljanje funkcijama dovoljno je lagano dodirnuti simbole

T1. OFF/smanjenje brzine (snage) usisa.

T2. ON/povećanje brzine (snage) usisa.

Pritisnite više puta uzastopno kako biste odabrali željenu brzinu:

Brzina OFF – LED L1: ugašen

Brzina 1 (slabi usis) – LED L1: zeleno svjetlo

LED L1 trepće zeleno ako je aktivirano kasnije isključivanje kuhinjske nape (samo s daljinskim upravljačem – trajanje 20 min).

Brzina 2 (umjereni usis) – LED L1: žuto svjetlo

LED L1 trepće žuto ako je aktivirano kasnije isključivanje kuhinjske nape (samo s daljinskim upravljačem – trajanje 15 min).

Brzina 3 (jaki usis) – LED L1: plavo svjetlo

LED L1 trepće svjetlo plavo ako je aktivirano kasnije isključivanje kuhinjske nape (samo s daljinskim upravljačem – trajanje 10 min).

Brzina 4 (intenzivni usis) – LED L1: titra svjetlo plavo

Napomena: trajanje brzine 4 je ograničeno na 5 min, nakon toga kuhinjska napa automatski prelazi na brzinu 2.

T3. Tipka ON/OFF Connected Mode (sensor Mode)

T4. **Kratki pritisak:** tipka ON/OFF za svjetla

Dulji pritisak: kontrola intenziteta svjetla.

L1. Indikator brzine (snage) usisa

Zeleno – brzina 1

Žuto – brzina 2

Plavo – brzina 3

Plavo trepće – intenzivna brzina

Napomena: intenzivna brzina traje 5 min, nakon toga se vraća na brzinu 2

Crveno – alarm zasićenja filtera za masnoću

Crveno trepće – alarm zasićenja karbonskog filtera

L2. Indikator naprednih funkcija

Bijelo – automatsko funkcioniranje (senzor) je aktivan

Narančasto – logičko povezivanje kuhinjske nape s jedinicom SNAP® je aktivno

Zasićenje filtera za masnoću – LED L1: crveno svjetlo

Signalizacija se vidi otprilike jednu minutu nakon isključivanja kuhinjske nape.

Kad se pojavi ova signalizacija **obavite održavanje filtera za masnoću.**

Zasićenje karbonskog filtera – LED L1: trepće crveno svjetlo

Signalizacija se vidi otprilike jednu minutu nakon isključivanja kuhinjske nape.

Kad se pojavi ova signalizacija **obavite održavanje karbonskog filtera.**

Resetiranje signalizacije zasićenja filtera

Dok je kuhinjska napa isključena, istovremeno pritisnite tipke **T1** i **T2** najmanje 5 sekundi: LED L1 prestaje signalizirati zasićenje.

Ponovite radnju u slučaju istovremene signalizacije obaju filtera.

Deaktiviranje/aktiviranje signalizacije zasićenja karbonskog filtera

Ova signalizacija je obično deaktivirana; kako biste je aktivirali:

dok je kuhinjska napa isključena, istovremeno pritisnite tipke **T1** i **T2** sve dok ne začujete zvučni signal (bip).

Otpustite ih obje pa ponovno kratko pritisnite te iste tipke **T1** i **T2**.

LED **L1** stalno svijetli crveno, zatim trepće što pokazuje da je signalizacija aktivirana.

Ponovite radnju ako želite deaktivirati signalizaciju: prijelaz LED-a **L1** s treptanja u crvenoj boji na stalno svjetlo pokazuje da je došlo do deaktiviranja.

Automatsko funkcioniranje (senzor), povezivanje na SNAP®

Pažnja! Preporučujemo da prije korištenja automatskog funkcioniranja izvršite "**Podešavanje parametara za automatsko funkcioniranje**" (vidi odlomak dolje), kao i povezivanje kuhinjske nape na **SNAP®**.

Automatsko funkcioniranje (senzor)

Kuhinjska napa će se uključiti najprikladnijom brzinom ovisno o dimovima od kuhanja koje očitava njen senzor.

Kako biste aktivirali ovu funkciju:

kratko pritisnite tipku **T3**, LED **L2** svijetli bijelo.

Automatsko funkcioniranje kuhinjske nape s jedinicom SNAP®

Napomena: **SNAP®** je pomoćna usisna jedinica koja može raditi zajedno s kuhinjskom napom.

Za više informacija pogledajte priručnik koji se dostavlja zajedno s jedinicom **SNAP®**

Kako biste aktivirali ovu funkciju:

kratko pritisnite tipku **T3**, LED **L2** svijetli narančasto.

Pripremne radnje za ispravno funkcioniranje kuhinjske nape

Podešavanje parametara za automatsko funkcioniranje

Savjetujemo da ovo podešavanje obavite prije prve uporabe kuhinjske nape, i zbog toga da bi sama napa mogla pravilno koristiti sve funkcije kojima raspolaže.

Napomena: sve dolje opisane radnje kalibriranja, odabira, podešavanja i logičkog povezivanja moguće je izvršiti samo dok je kuhinjska napa isključena (OFF), a one predviđaju:

- kalibraciju kuhinjske nape (automatski ili ručno);
- odabir vrste ploče za kuhanje (plinska – indukcijska ili električna);
- logičko povezivanje kuhinjske nape s jedinicom **SNAP®** (ako posjedujete **SNAP®**).

Kalibracija senzora

Kalibracija je neophodna kako bi se omogućio pravilan rad senzora kuhinjske nape.

To se vrši automatski svaki put kad se kuhinjsku napu spoji na električnu mrežu (npr. prilikom prvog postavljanja ili nakon

nestanka struje).

Kalibriranje traje otprilike 5 minuta, LED žaruljice **L1** i **L2** trepću bijelo.

Kalibraciju možete obaviti i ručno ako primijetite da senzor ne funkcionira na zadovoljavajući način, i to dok u kuhinji vladaju normalni uvjeti (na primjer, ne dok su u prostoriji prisutni jaki i ustrajni mirisi).

Kako obaviti ručnu kalibraciju

Isključite kuhinjsku napu.

Dugo pritisnite tipku **T3**.

Odabir ploče za kuhanje (plinska – indukcijska ili električna) Istovremeno pritisnite tipke **T1** i **T2** sve dok ne začujete zvučni signal (bip), otpustite tipke i ponovno pritisnite (u roku od otprilike 5 sekundi) samo tipku **T2** kako biste ušli u način izbora ploče za kuhanje.

Daljnijm pritiscima na tipku **T2** možete, dakle, odabrati željenu ploču za kuhanje prema sljedećoj shemi:

narančasti LED L2: plinska ploča za kuhanje

plavi LED L2: indukcijska ploča za kuhanje

bijeli LED L2: električna ploča za kuhanje

LED ostaje upaljen, što pokazuje da je odabir izvršen; nakon 10 sekundi LED će kratko zatreptati, što pokazuje da je izvršeni odabir registriran.

Logičko povezivanje kuhinjske nape s jedinicom SNAP® (ako posjedujete SNAP®).

Povezivanje kuhinjske nape s jedinicom **SNAP®** se odvija automatski, nije potrebno izvršiti nikakvo postavljanje.

Održavanje

Čišćenje

Za čišćenje koristiti isključivo ovlaženu krpu s neutralnim deterdžentima u tekućem stanju. Ne koristiti alate ili pomagala za čišćenje.

Izbjegavajte uporabu proizvoda koji bi mogli grebati. **NE KORISTITE ALKOHOL!**

Ploča

Slika 28-29

Perimetralna ploča za usis mora uvijek biti zatvorena i smije se otvoriti samo prigodom održavanja (npr. Čišćenja ili zamjene filtera).

Dodatne informacije za čišćenje samo ploče

Ploča je proizvedena od **CRISTALPLANT®** -a

Napomena: za daljnje informacije o materijalu

CRISTALPLANT® i proizvođaču istog, posjetite web stranicu www.cristalplant.it

Održavanje materijala CRISTALPLANT®

Svakodnevno održavanje

Održavanje materijala **CRISTALPLANT®** je brzo i jednostavno. Dovoljno je da očistite **CRISTALPLANT®** sapunicom i običnim deterdžentima da biste odstranili skoro sve mrlje i prljavštinu koja se nakupila na površini.

Posebice vam savjetujemo deterdžente u obliku gela ili abrazivna sredstva, pri tom dobro pripazite da ćete isprati površinu a koristite abrazivnu spužvu tipa "Scotch Brite®" kao priloženi uzorak; na taj će se način održavati originalna mat dorada koja je prepoznatljiva značajka materijala CRISTALPLANT®

Kako spriječiti oštećenja

Površina ima općenito dobru otpornost na mrlje; ipak ne preporučujemo korištenje agresivnih kemikalija kao što su aceton, trikloretilen, jake kiseline ili baze. Neke tvari, kao što su mastila, kozmetike i boje, u duljem dodiru s materijalom mogu ostaviti mrlje na površini materijala CRISTALPLANT®, ista je stvar sa upaljenim cigaretama; ali sve se može ukloniti slijedeći dolje navedene savjete.

Kako ukloniti tvrdokorne mrlje, ogrebotine i tragove izgorenosti

CRISTALPLANT® je međutim homogen materijal po svojoj cijeloj debljini pa se zato može obnoviti nakon agresija po svojoj površini kao što su ogrebotine, tragovi izgorenosti od cigareta i tvrdokorne mrlje vraćanjem prvobitnog izgleda po cijeloj površini na način da se pridržavate ovih indikacija: za manja oštećenja možete obnoviti površinu uz pomoć abrazivne spužve Scotch Brite® (registrirani zaštitni znak 3M) i običnog abrazivnog sredstva za čišćenje. Polirajte oštećenu površinu. Ako se nedostatak i dalje bude vidio, ponovo prijedite finim brusnim papirom po njoj.

Koristite:

Deterdžente u obliku kreme ili praha (kao što su CIF®, VIM® ili slično) jer sadrže mikro zrnca koja grebu površinu. Denaturirani etilni alkohol se može koristiti vodeći računa da dobro isperete površinu.

Nemojte koristiti:

Otapala kao što su aceton ili trikloretilen i druge kemikalije kao što su jake kiseline (klorovodonična kiselina ...) i jake baze (kaustična soda ...). Industrijske deterdžente ili druge čiju agresivnost ne poznajemo, u tom slučaju ih morate nanijeti na malo vidljivom mestu prije primjene na širokom području. Agresivna sredstva za odčepljavanje sudopera. Otapala koji se koriste u sektoru lakiranja.

Održavanje, staklenih, čeličnih i plastičnih dijelova i svih drugih materijala osim materijala CRISTALPLANT®

U svezi sa čišćenjem, koristite krpu koju ste ovlažili neutralnim tekućim deterdžentima.

Izbjegavajte korištenje proizvoda koji grebu. **NEMOJTE KORISTITI ALKOHOL!**

Pozor: Nepoštovanje pravila o čišćenju aparata i zamjeni filtera dovodi do stvaranja rizika od požara. Zato vam preporučujemo da se pridržavate savjetovanih uputa.

Otklanjamo sa sebe bilo koju odgovornost za štetu nanesenu motoru, požar izazvan neprikladnim održavanjem ili nepoštovanjem gore navedenih upozorenja.

Filter za masnoću

Slika 9-26

Zadržava čestice masnoće koje se stvaraju prilikom kuhanja.

Trebate ga očistiti jedan put na mjesec (ili kada indikator prepunjanja filtra to pokazuje – ukoliko model koji ste kupili predviđa takvu mogućnost), upotrebljavajući blage deterdžente, ručno ili u perilici posuda na niskoj temperaturi i uključite kratki ciklus.

Nakon pranja u perilici posuda filter za uklanjanje masnoće bi mogao djelovati isprano i izgubiti boju ali njegove karakteristike filtriranja se ni u kojem slučaju ne mijenjaju.

Da biste skinuli filter za uklanjanje masnoće povucite ručicu na opruge koja se otkvači.

Zamjena Lampe

Kuhinjska napa je opremljena sustavom rasvjete koji se bazira na tehnologiji INDIKACIONIH SVJETALA.

INDIKACIONA SVJETLA garantiraju optimalnu rasvjetu te trajnost 10 puta veću od tradicionalnih lampi a omogućuju i uštedu od 90% električne energije.

U svezi sa zamjenom, obratite se tehničkoj potpori.

Bu el kitabında belirtilen talimatlara adım adım riayet ediniz. Üretici, bu el kitabında yar alan talimatlara riayet etmemekten kaynaklanan olası arızalara, sebep olunan hasar veya yangınlara ilişkin hiçbir sorumluluk kabul etmez. Davlumbaz yemek pişirilirken ortaya çıkan duman ve buharın çekilmesi amacıyla ve sadece evlerde kullanılmak üzere tasarlanmıştır.

Kullanma kılavuzunda gösterilen şekillere nazaran davlumbazın farklı fonksiyonları olabilir, fakat kullanma talimatı, bakımı ve montajı aynı şekilde kalıyor.

- Bu kullanım kılavuzunu ileride ihtiyaç duyulabilecek her anda başvurulabilmesi için muhafaza etmek önemlidir. Ürünün satılması, başkasına verilmesi yada taşınması esnasında bu kullanım kılavuzunun da ürün ile birlikte kalmasına özen gösteriniz.
- Talimatları dikkatle okuyunuz: Kurulum, kullanım ve güvenlik ile ilgili çok önemli bilgiler içerir.
- Gerek ürün üzerinde gerek ise tahliye kanallarında ne elektriksel ne de yapısal tadilatlar yapmayınız.
- Cihazın kurulumuna başlamadan önce tüm parçaların kullanılabilir halde olduğunu kontrol ediniz. Aksi takdirde üreticiyle irtibata geçip kurulumu devam ettiriniz.

Not: "*" ile işaretli elemanlar opsiyonel aksesuarlar olup sadece satın alınacak bazı model veya elemanlarla birlikte temin edilir.

Dikkat

- Herhangi bir temizleme veya bakım işlemi yapmadan önce elektrik prizini çıkartarak veya ana şebeke ile bağlantıyı keserek davlumbazı kapatınız.
- Tüm kurulum ve bakım işlemleri için iş eldiveni kullanınız.
- Cihaz, 8 yaş ve üstü çocuklar ve gözetim altında bulunan ve cihazın kullanımıyla ilgili eğitim alıp kullanıma bağlı olan tehlike hakkında bilgileri olduğu takdirde yetersiz fiziksel, duyuşal veya akli yeteneğe sahip kişiler ya da tecrübe veya teknik bilgi eksikliği olan şahıslar tarafından kullanılacak şekilde tasarlanmıştır.
- Çocukların ocak ile oynamaları yasaktır. Temizlik ve bakım işlemleri gözetimsiz çocuklar tarafından yapılmamalıdır.
- Mutfak davlumbazı diğer yanıcı gaz

aygıtları veya diğer yakıtlarla kullanıldığında cihazın kurulduğu alandaki bölümlerinin havalandırılma şartlarını yerine getirmek gerekir.

• Bakım talimatlarını dikkate alarak davlumbazın iç ve dış kısmını (AYDA EN AZ BİR DEFA OLMAK ÜZERE) temizlemek gerekir. Davlumbazın temizlik ve filtre değiştirme ve temizleme talimatlarına uyulmaması yangın riskine neden olabilir.

• Davlumbazın altında yemekleri alevlendirmek kesinlikle yasaktır.

• Ampul değiştirirken kılavuzda bulunan ampul Bakım/Değiştirme bölümünde yer alan lamba tipini kullanınız.

Açık alev filtreler için son derece zararlıdır ve yangın tehlikesine yol açabilir, bu nedenle bu durumun önlenmesi gerekir.

Yağın fazla ısınmaması ve tutuşmaması için tüm kızartma işlemleri dikkatle yapılmalıdır.

UYARI: Pişirme cihazlarıyla kullanıldığında davlumbazın bölümleri ısınabilir.

- Kurulum işlemini tamamlamadan cihazın ana bağlantısını yapmayınız.
- Buhar tahliyesi için uygulanacak teknik ve güvenlik önlemleriyle ilgili olarak yerel yönetim tarafından verilen düzenlemelere uymak önemlidir.
- Bu cihaz için gaz veya diğer yakıt kullanan cihazlardan buhar tahliye etmek gibi farklı nedenlerden dolayı kullanılan vantilyasyon sistemine kanal sistemi kurulmamalıdır.
- Elektrik çarpması risklerini önlemek için davlumbaz ampulünü doğru şekilde yerleştirmeden cihazı kullanmayınız.
- Izgaraları kurmadan davlumbazı kullanmayınız.
- Özellikle belirtilmediği takdirde davlumbazı ASLA destek yüzeyi olarak kullanmayınız.
- Montaj için ürüne tedarik edilen vidaları kullanınız veya, tedarik edilmediği takdirde, uygun vida tipini satın alınız.
- Kurulum Kılavuzunda yer alan doğru uzunluktaki vidaları kullanınız.

- Tüm sorularınız için yetkili destek hizmetini veya uzman teknisyen ile irtibata geçiniz.

⚠ DİKKAT!

- Kılavuzda yer alan talimatlara uygun şekilde vida ve sabitleme aygıtlarının yerleştirilmemesi elektriksiz tehlikelere neden olabilir.
- Bir programlama cihazı, zamanlama cihazı, ayrı uzaktan kumanda veya otomatik olarak devreye giren herhangi başka bir donanımla birlikte kullanmayın.

Bu cihaz, 2012/19/EC sayılı Avrupa Atık Elektrik ve Elektronik Ekipman Yönergesi (WEEE) uyarınca işaretlenmiştir. Bu ürünün uygun bir şekilde atılmasını sağladığınız takdirde, çevre ve insan sağlığı açısından söz konusu ürünün uygunsuz bir şekilde işleme tabi tutulması sonucu ortaya çıkabilecek olası olumsuz etkileri önlemiş olacaksınız.

Ürün ya da ürün ile beraber verilen belgeler üzerinde bulunan



sembolü, bu cihazın evsel bir atık olarak görülmemesi gerektiğine işaret eder. Cihaz, bu tip elektrikli ve elektronik cihazların atıldığı dönüşümlü toplama noktasına teslim edilmelidir. Atıkları yok etme işlemi, atık yok etme konusunda çevre ile ilgili mevcut yerel düzenlemeler doğrultusunda gerçekleştirilmelidir.

Bu ürünün geri dönüşüm koşulları hakkında ayrıntılı bilgi için, hudutları içinde bulunduğunuz belediyenin ilgili dairesine, atık yok etme servisine veya ürünün satıcısına danışın.

Bu aygıt aşağıda belirtilenlere göre tasarlanmıştır, test edilmiş ve üretilmiştir:

- Güvenlik: EN/IEC 60335-1; EN/IEC 60335-2-31, EN/IEC 62233.
- Performans: EN/IEC 61591; ISO 5167-1; ISO 5167-3; ISO 5168; EN/IEC 60704-1; EN/IEC 60704-2-13; EN/IEC 60704-3; ISO 3741; EN 50564; IEC 62301.
- EMC: EN 55014-1; CISPR 14-1; EN 55014-2; CISPR 14-2; EN/IEC 61000-3-2; EN/IEC 61000-3-3. Çevre üzerine etkiyi azaltmak amacıyla doğru bir kullanım için öneriler: Pişirmeye başlarken davlumbazı minimum hızda ÇALIŞTIRINIZ ve pişirme işlemi bittikten sonra birkaç dakika daha çalışır konumda bırakınız. Hızı yalnızca fazla miktarda duman ve buhar varsa arttırınız ve takviye hızı(ları) yalnızca uç durumlarda kullanınız. İyi bir koku azaltma etkinliğinin korunması için gerektiğinde karbon filtreyi(leri) değiştiriniz. İyi bir yağ filtresi etkinliğinin korunması için gerektiğinde yağ filtresini(lerini) temizleyiniz. Etkinliğini optimize etmek ve gürültüyü en düşük seviyeye indirmek için bu kullanım kılavuzunda belirtilen maksimum kanal sistemi çapını kullanınız.

Kullanım

Davlumbaz, havayı dışarı atıcı model olarak tasarlanmıştır.

Yemek buharları, bağlantı falanjına sabitlenmiş bir tahliye borusu sayesinde dışarıya atılır.

⚠ UYARI:

Tahliye borusu ürün ile birlikte tedarik edilmez. Ayrıca satın alınmalıdır.

Tahliye borusunun çapı bağlantı halkasının çapına eşit olmalıdır.

⚠ UYARI:

Eğer davlumbazın karbon filtreleri var ise bunlar çıkartılmalıdır.

Davlumbazı duvardaki çıkış borularına ve ağızlarına bağlayınız. Diametresi hava çıkışıyla aynı olmalıdır (bağlantı halkası).

Boruların ve duvardaki az çaplı çıkış borularının emme gücünün iyi çalışmasını azaltır ve gürültüyü büyük ölçüde arttırır.

Dolayısıyla bu konuyla ilgili hiçbir mesuliyet kabul edilmez.

! Mümkün olan en kısa boya tahliye borusu kullanın

! En az sayıda dirseğe sahip boru kullanın (Maksimum dirsek açısı: 90°).

! Borunun kesitinin (genişliğinin) ani olarak değişmesinden kaçınınız.

Kurulum

Ocağın üzerindeki pişirme kapları için destek yüzeyleri ile ocak davlumbazının en alçak kısmı arasındaki minimum mesafe, elektrikli ısıtıcılardan 50 cm, gaz veya gazla-elektrikle çalışan ocaklardan 65 cm'den az olmamalıdır.

Gazlı ocakların kurulumuyla ilgili olarak talimatlarda daha fazla mesafe belirtiliyorsa, buna bağlı kalınmalıdır.



Elektrik bağlantısı

Ana güç kaynağı davlumbazın içinde yer alan plakada belirtilen değere uygun olmalıdır. Davlumbazı varsa bir fiş ile mevcut düzenlemelere uygun bir prize takıp erişilebilir bir alana yerleştiriniz. Kuruludan sonra da eğer cihazın fişi yok ise (doğrudan şebeke bağlantısı) veya priz erişilebilir bir yerde değilse, aşırı akım kategorisi III ile ilgili koşullar altında ana kablunun bağlantısının tamamen kesilmesini sağlayan, standartlara uygun çift kutuplu bir anahtar kullanın.

⚠ UYARI:

Davlumbazı ana güç kaynağına yeniden bağlamadan ve etkin şekilde çalıştığını kontrol etmeden önce, ana güç kaynağı kablusunun düzgün takılıp takılmadığını denetleyin.

Davlumbaz özel bir elektrik kablosuna sahiptir; Bu kablunun hasar görmesi durumunda yetkili teknik servise başvurun.

Çalıştırma

⚠ DİKKAT!

Bu davlumbazda otomatik çalışma sistemi mevcuttur (bkz. "Otomatik çalışma (sensör)" paragrafı).

Davlumbazın elektrik şebekesine yeniden bağlandığı her

seferde (örneğin, ilk kurulumda veya elektrik kesintisinden sonra) kalibrasyon otomatik olarak uygulanır. Bu aynı zamanda manuel olarak da yapılabilir (bkz. "**Otomatik çalışma için parametre ayarları - Manüel ayar**" paragrafı). 5 dakika süren kalibrasyon sırasında kumandalar yanıp söner ve yalnızca ışık tuşu kullanılabilir.



Bu ürün, ürünle birlikte gelebilen veya isteğe bağlı olarak ayrıca temin edilebilen Elica uzaktan kumandasıyla çalışmaya hazırdır.

Davlumbazı uzaktan kumandayla kontrol edebilmek için önce eşleştirme prosedürünün uygulanması gerekir.

DİKKAT!

Başlamak için davlumbazın elektrik şebekesiyle olan bağlantısını kesip, yeniden bağlayın ve güç verildikten sonraki ilk bir dakika içinde eşleştirme prosedürünü uygulayın.

Uzaktan kumandayla birlikte gelen talimatları okuyun; bu talimatlarda nasıl eşleştirileceği ve doğru kullanılacağıyla ilgili tüm bilgiler verilmektedir.

Uzaktan kumanda bağlantısı (uygulanabilirse)

Uzaktan kumanda eşleştirildiğinde, her iki LED de bir dizi renkle yanar.

Not: Uzaktan kumandayı kullanarak o sırada etkin olan emiş hızına (gücüne) göre gecikmeli kapanma özelliğini programlayabilirsiniz:

1. Hız (düşük düzey emiş): 20 dakika
2. Hız (orta düzey emiş): 15 dakika
3. Hız (yüksek düzey emiş): 10 dakika

Kumanda paneli - Temel işlevler

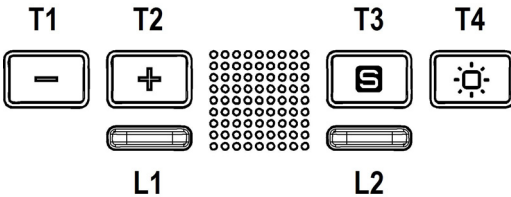

İlgili komutları göndermek için sembollere dokunmanız yeterlidir.

T1. KAPALI/Çekış hızını (gücünü) azaltma

T2. AÇIK/Çekış hızını (gücünü) artırma

Güç ayarını seçmek için aşağıdaki gibi ard arda basın:

KAPALI – Led L1: kapalı

Hız 1 (düşük) – Led L1: yeşil

Zamanlanmış davlumbaz kapatma işlemi etkinleştirilmişse (yalnızca uzaktan kumanda - 20 dk. süreyle) L1 led'i yeşil renkte yanıp söner.

Hız 2 (orta) – Led L1: sarı

Zamanlanmış davlumbaz kapatma işlemi etkinleştirilmişse (yalnızca uzaktan kumanda - 15 dk. süreyle) L1 led'i sarı renkte yanıp söner.

Hız 3 (yüksek) – Led L1: mavi

Zamanlanmış davlumbaz kapatma işlemi etkinleştirilmişse (yalnızca uzaktan kumanda - 10 dk. süreyle) L1 led'i açık mavi renkte yanıp söner.

Hız 4 (yoğun) – Led L1: yanıp sönen mavi

Not: Davlumbaz otomatik olarak 2 hıza geçtikten en fazla 5 dakikasonra Hız 4çalışır.

T3. AÇIK/KAPALI Bağlı Mod (sensör Modu)

T4. Kısa bir süre basın:AÇIK/KAPALI yanar

Basılı tutun: Işığın parlaklığını kontrol eder.

L1. Çekış hızı (güç) göstergesi

Yeşil – Hız 1

Sarı – Hız 2

Mavi – Hız 3

Yanıp sönen mavi – Yoğun

Not: Ünite hız 2'ye döndükten sonra 5 dakika boyunca yoğun hız çalışır

Kırmızı - Yağ filtresi yoğunlaşma alarmı

Yanıp sönen kırmızı - Kömür filtresi yoğunlaşma alarmı

L2. Gelişmiş işlev göstergesi

Be yaz - Otomatik çalışma (sensör) aktif

Turuncu - Davlumbaz ile SNAP® arasındaki mantıksal bağlantı etkin

Gres filtresi yoğunlaşması - Led L1: kırmızı

Gösterge davlumbaz kapatıldığında yaklaşık bir dakika gösterilir.

Bu gösterge görüldüğünde, **gres filtresinin bakımını yapmalısınız.**

Kömür filtresi yoğunlaşması - Led L1: yanıp sönen kırmızı

Gösterge davlumbaz kapatıldığında yaklaşık bir dakika gösterilir.

Bu gösterge görüldüğünde, **kömür filtresinin bakımını yapmalısınız.**

Filtre yoğunlaşma göstergesinin sıfırlanması:

Davlumbaz kapalı olduğunda, T1 ve T2 düğmelerini 5 saniye boyunca birlikte basılı tutun; L1 led'i sönecektir.

Aynı anda iki filtrede de yoğunlaşma bildirilirse bu işlemi yineleyin.

Kömür filtresi yoğunlaşma göstergesini etkinleştirme/devre dışı bırakma:

Bu gösterge normal olarak devre dışıdır; etkinleştirmek için:

davlumbaz kapalıyken, **T1** ve **T2** düğmelerini birlikte bir bip sesi duyana kadar basılı tutun.

Her iki düğmeyi de bırakın ve ardından **T1** ve **T2** düğmelerine kısa bir süre tekrar basın.

L1 led'i sürekli kırmızı renkte yanacak ve ardından yanıp sönerek göstergenin etkinleştirildiğini bildirecektir.

Göstereyi devre dışı bırakmak için işlemi yineleyin, **L1** led'i yanıp sönmeyi bırakacak ve kırmızı renkte yanmaya başlayarak devre dışı bırakma işlemi onaylayacaktır.

çalışma (sensör), SNAP®'e bağlantı

Dikkat! Üniteyi **SNAP®**'e bağlı otomatik moda çalıştırmadan önce "**Otomatik çalışma ayarları**" prosedürünü (aşağıya bakınız) çalıştırmanızı öneririz.

Otomatik çalışma (sensör)

Davlumbaz, sensörüyle algılanan pişirme koşullarına en uygun hızda çalışacaktır.

Bu işlevi etkinleştirmek için:

T3 düğmesine kısa bir süre basın, **L2** led'i beyaz renkte yanacaktır.

SNAP® ile otomatik çalışma

Not: **SNAP®**, davlumbazla birlikte çalışan yardımcı bir aspiratör modudur.

Daha fazla bilgi için, **SNAP®** ile birlikte verilen kılavuza bakın. Bu işlevi etkinleştirmek için:

T3 düğmesine kısa bir süre basın, **L2** led'i turuncu renkte yanacaktır.

Davlumbaz çalışması için ön işlemler

Otomatik çalışma ayarları

Davlumbazı ilk kez kullanmadan önce ve davlumbazın tüm işlevlerini doğru şekilde kullanabilmek için bu işlemi yapmanızı öneririz.

Not: Aşağıda belirtilen tüm kalibrasyonu, seçim, ayarlama ve mantıksal bağlantılar davlumbaz kapalıyken (KAPALI) yapılabilir ve şunları içerir:

- Davlumbazın kalibrasyonunu yapma (otomatik veya manuel)
- Ocak türünü seçme (gazlı, endüksiyonlu, elektrikli)
- Davlumbazı **SNAP®**'e asma (**SNAP®**'iniz varsa).

Sensör kalibrasyonunu yapma

Davlumbazın sensörünün düzgün çalışması için kalibrasyon gereklidir.

Bu, davlumbaz elektrige bağlıyken otomatik olarak yapılır (örn. ilk kez açıldığında veya bir elektrik kesintisinden sonra).

Kalibrasyon yaklaşık 5 dakika sürer, işlem devam ederken **L1** ve **L2** led'leri beyaz renkte yanıp sönür.

Sensörün tatmin edici bir şekilde çalışmadığını ve mutfakta normal koşullarda yapılması gerektiğini düşünüyorsanız (örneğin, baskın kalıcı kokular olmadığında) manuel kalibrasyon da yapılabilir.

Sensör kalibrasyonunu manuel olarak yapmak için:

Davlumbazı kapatın.

T3 düğmesini uzun süre basılı tutun.

Ocak türünü seçme (gazlı, endüksiyonlu, elektrikli)

Bip sesini duyana kadar **T1** ve **T2** düğmelerini basılı tutun, ardından düğmeleri bırakın ve yalnızca **T2** düğmesine 5 saniye boyunca basılı tutarak ocak seçim moduna girin.

Şimdi, ocak türünü aşağıdaki gibi seçmek için **T2** düğmesine tekrar basın:

Led L2 turuncu: Gazlı ocak

Led L2 mavi: Endüksiyonlu ocak

Led L2 beyaz: Elektrikli ocak

Seçimi onaylamak için led açık kalır, 10 saniye sonra seçimin aktif olduğunu göstermek için kısa bir süre yanar.

Davlumbazı SNAP®'e asma (SNAP®'iniz varsa).

Davlumbaz ile **SNAP®** arasındaki bağlantı otomatiktir, ayar yapılmasına gerek yoktur.

Bakım

Temizleme

SADECE ılık suya batırılmış bir bez ve nötr sıvı deterjanla temizleyiniz. **TEMİZLİK TAKIMLARI VE ALETLERİ KULLANMAYINIZ!** Aşındırıcı ürünler kullanmayınız. **ALKOL KULLANMAYINIZ!**

Çevrel emme paneli

Şekil 28-29

Çevrel emme paneli daima kapalı tutulmalıdır ve sadece bakım işlemleri için açılabilir (örneğin Filtre temizleme veya değiştirme).

SADECE paneli temizlemek için ek bilgiler

Panel **CRISTALPLANT®** ile üretilmiştir

Not: **CRISTALPLANT®** malzemesi ve üreticisi hakkında daha fazla bilgi için www.cristalplant.it websitesini ziyaret ediniz.

CRISTALPLANT'in bakimi:

Gunluk bakim:

CRISTALPLANT® in bakimi kolay ve hizlidir.

Yuzeyde birikebilecek pislik ve lekelerin buyuk kismini cikarmak icin **CRISTALPLANT®** i sabunlu su ya da alisagelmis normal kullanan deterjanlar ile temizlemek yeterlidir.

Jel deterjan ya da asindiricilerin Scotch Brite gibi sungerler kullanarak ve yuzeyi dikkatli iyi bir sekilde durulayarak kullanimi ozellikle tavsiye edilir. Bu sekilde

CRISTALPLANT® in karakteristik orjinal opak goruntusu korunmus olur.

Hasarlara karsi onlem :

Yuzey genellikler lekeler karsi iyi bir dayanikliga sahiptir,yine de aseton, trikloretilen, guclu asit ve bazlar gibi guclu kimyasal urunlerin kullanimlasi tavsiye edilmez. Murrekkep,kozmetik urunler,boyalar gibi bazi maddelerle uzun sure etkiye maruz kalindiginda, **CRISTALPLANT®** in

Yüzeyinde renk, boya bırakabilirler. Aynı şey acık bırakılmış sigara için de geçerlidir. Ama bunların hepsi burada verilen tavsiyeler takip edildiğinde temizlenebilir.

Yanıkların, çiziklerin, inatçı lekelerin çıkarılması:

CRISTALPLANT® tüm kalınlığı boyunca homojen bir malzeme olduğundan burada verilen tavsiyeler takip edildiğinde yanıkların, çiziklerin, inatçı lekelerin çıkarılması ve orijinal güzel yüzeye dönüştürülmesi kolay ve basittir: Küçük hasarlar için Scotch Brite (tescilli marka 3M) asındırıcı sünger ile sık kullanılan alisilagelmiş asındırıcı bir deterjanla yüzeyi yeniden eski haline getirebilirsiniz. Hasarlı kısmi hassas bir şekilde ovunuz. Hasar hala görünür durumdaysa ince bir zımparayla ovunuz.

KULLANINIZ:

Yüzey asındırıcı mikro granüller içeren toz ya da krem deterjanlar (örneğin CIF, VIM ve benzerleri). Denature etil alkol de yüzeyi ozenle durulamak sartiyla kullanılabilir.

KULLANMAYINIZ:

Aseton veya trikloretilen gibi çözücüler ve güçlü asitler (tuz ruhu ...) ve kuvvetli bazlar (kustik soda ...) gibi diğer güçlü kimyasallar. Endüstriyel deterjanlar ve diğer gücünü etkisini bilmediğiniz diğer maddeler, bu son durumda maddeyi görenen bariz yerlere uygulamadan önce, görünmeyen bir yerde test yapmak iyi olacaktır. Çok agresif lavabo çözücü maddeler. Boyama alanında kullanılan çözücüler.

CRISTALPLANT® dışındaki cam, çelik ve plastik parçaların bakımı:

Ilık suya batırılmış bir bez ve nötr sıvı deterjanla temizleyiniz.

Asındırıcı ürünler kullanmayınız. ALKOL KULLANMAYINIZ.

UYARI: Filtrelerin değiştirilmesi ve temizlik kurallarına uyulmaması yangın risklerinin neden olabilir. Bu nedenle bu yönergeleri dikkatlice takip etmeniz önerilir. Uygun bakım veya yukarıdaki güvenlik tavsiyelerine uyulmamasına bağlı herhangi bir motor hasarı, yangın, zarar için hiçbir sorumluluk kabul edilmez.

Yağ filtresi

Şekil 9-26

Pişirme sonucu oluşan yağ taneceklerini tutar.

Yağ filtresi, ayda bir (veya filtre dolmuş gösterge sistemi – satın alınan modelde varsa – bu zorunluluğu gösterir) asitsiz deterjanla, elde veya düşük ısı ve kısa devreye programlanmış bir bulaşık makinesinde temizlenmelidir.

Bulaşık makinesinde yıkandığında, yağ filtresinin rengi hafifçe solabilir, ancak bu filtreleme kapasitesini etkilemez.

Yağ filtresini çıkarmak için yay bırakma kolunu çekin.

Lambaları değiştirme

Davlumbaz LED teknolojisine dayalı bir aydınlatma sistemine sahiptir.

LED'ler ideal bir aydınlatma ve normal lambalarınkine göre 10 defa daha uzun bir kullanım süresi ve %90 enerji tasarrufu sağlarlar.

Bunların yenileri ile değiştirilmesi için teknik servise başvurunuz.

Дайындаушы аспапты пайдалану барысында бұл нұсқауда белгіленген қолдану шарттарын сақтамағанның кесірінен болған олқылық өрт пен зақым үшін жауап бермейді. Сорғыш тек қана үйде пайдалануға болатындай етіп жобаланған.

Қақпақ осы кітапшада көрсетілген суреттерден өзгеше болып көрінуі мүмкін. Дегенмен, қолдану, техникалық қызмет көрсету және орнату нұсқаулары бірдей болады.

- Кезкелген уақытта бұл нұсқаумен пайдалану үшін ақтаған маңызды. Бұйым сатылған, тапсырған немесе жойылған кезде ол онымен бірге қалғанына көз жеткізіңіз.
- Нұсқауды мұқият оқыңыз: онда бұйымды қондыру, пайдалану және қауыпсіздік жөнінде маңызды мәлімет бар.
- Бұйымның электрондық немесе механикалық конструкциясында немесе сорғыш вентиляциялық каналдарында ешқандай да өзгерістер жасамаңыз.
- Орнатуды орындамас бұрын берілген барлық құрамдас бөлшектердің зақымдалмағанын тексеріңіз немесе орнатуды жалғастырмас бұрын делдалға хабарласыңыз.

Ескертпе: "(*)" таңбасы бар бөліктер тек кейбір үлгілермен берілетін (басқа жағдайларда берілмейтін), бірақ сатып алуға болатын қосымша аксессуарлар болып табылады.

Нұсқаулар

- Кез келген тазалау немесе техникалық қызмет көрсету жұмыстарын орындамас бұрын ашаны шығару немесе желілік қуат көзін ажырату арқылы сорғышты электр желісінен ажыратыңыз.
- Орнату және техникалық қызмет көрсету жұмыстарын жүргізген кезде әрдайым жұмыс қолғабын киіңіз.
- Бұл құрылғыны 8 жастағы және одан үлкен балалар, дене, сезу немесе ақыл-ой қабілеттері шектеулі тұлғалар немесе тәжірибесі мен білімі жоқ тұлғалар оны қауіпсіз

жолмен пайдалануға қатысты нұсқау алып, ықтимал қауіптерді ұғынған жағдайда және бақылауда болғанда пайдалана алады.

Балалардың басқару элементтерін өзгертуіне және құрылғымен ойнауына жол бермеу керек.

- Тазалау және өз бетінше техникалық қызмет көрсету жұмыстарын балалардың бақылаусыз жүргізуіне болмайды.

- Асүй сорғышы басқа газ жағу құрылғыларымен немесе басқа отындармен пайдаланылған кезде, құрылғы орнатылған бөлме жеткілікті түрде желдетілуі қажет.

- Сорғышты ішінен де, сыртынан да жүйелі түрде (КЕМ ДЕГЕНДЕ АЙЫНА БІР РЕТ) тазалау керек, әрдайым техникалық қызмет көрсету нұсқаулығында берілген нұсқауларды орындаңыз.

- Сорғыштың тазалау стандарттарын және сүзгілерді алмастыру және тазалау бойынша ережелерді

- ұстанбау нәтижесінде өрт туындауы мүмкін. Тамақты тікелей сорғыш астында жандыруға қатаң тыйым салынады.

- Шамды ауыстыру үшін тек осы

нұсқаулықтың «Техникалық қызмет көрсету/Шамдарды ауыстыру» бөлімінде көрсетілген шам түрін пайдаланыңыз.

Ашық жалынды пайдалану сүзгілер үшін зиян және өрт қаупін туындатуы мүмкін, сондықтан оған ешқашан жол бермеу керек.

Майдың шамадан тыс қызып немесе жанып кетпеуін қамтамасыз ету үшін, тамақты абайлап қуыру қажет.

САҚ БОЛЫҢЫЗ: Сорғыштың қолжетімді бөліктері тамақ дайындау құрылғылары пайдаланылған кезде қызып кетуі мүмкін.

- Орнату толық аяқталмайынша құрылғыны электр желісіне қоспаңыз.
- Будың шығуына қарсы қолданылатын техникалық және қауіпсіздік шараларын ескере отырып, жергілікті билік органдары бекіткен ережелерді мұқият орындау маңызды.
- Осы құрылғының түтік арқылы бағыттау жүйесін газ немесе басқа отынды жағатын құрылғылардан шыққан буларды шығару сияқты басқа да мақсаттарда пайдаланылатын кез келген қолданыстағы желдету жүйесіне жалғау қажет. Электр тогының соғу қаупіне байланысты шамы дұрыс бекітілмеген сорғышты пайдаланбаңыз және қалдырмаңыз.
- Торлары тиісті түрде бекітілмеген сорғышты ешқашан пайдаланбаңыз.
- Арнайы көрсетілмейінше, сорғышты ЕШҚАШАН тірек беті ретінде пайдаланбаңыз.
- Тек орнату үшін өніммен бірге берілген бекіту бұрандаларын пайдаланыңыз, егер берілмесе, бұранданың тиісті түрін сатып алыңыз.
- Бұрандалардың орнату нұсқаулығында көрсетілген дұрыс ұзындығын пайдаланыңыз.
- Күмәндансаңыз, өкілетті қызмет көрсету бойынша жәрдем көрсету орталығына немесе тиісті маманданған тұлғаға хабарласыңыз.

▲ ЕСКЕРТУ!

- Бұрандаларды немесе бекіту құрылғысын

осы нұсқауларға сәйкес орнатпау электрлік қауіптерге әкелуі мүмкін.

- Бағдарламалаушымен, таймермен, бөлек қашықтан басқару жүйесімен немесе автоматты түрде қосылатын кез келген басқа құрылғымен қолданбаңыз.

Электрлік және электрондық аспаптарды қайта пайдаға асыру жөніндегі 2012/19/ЕС Европалық директивке (WEEE) сәйкес берілген өнім таңбаланды.

Берілген өнімді дұрыс қайта пайдаға асыруды қамтамасыз етумен, Сіз қоршаған ортаға және адам денсаулығына кері әсерін тигізу ді болдырмауға көмектесесіз.



Аспаптағы немесе жолдама құжаттағы таңбасы берілген аспапты қайта пайдаға асыруда әдеттегі тұрмыстық қалдық ретінде игеруге болмайтынын көрсетеді. Оның орнына электрлік және электрондық аспаптарды қайта пайдаға асыруға арналған қабылдау пунктіне тапсыру керек.

Бұзуға тапсыру аспапты қайта пайдаға асыру жөніндегі жергілікті ережелерге сәйкес шығарылуы тиіс.

Бұндай өнімдерді пайдалану, қайта пайдаға асыру ережелері жөнінде толық ақпаратты жергілікті әкімшілік орындарынан, қалдықтарды қайта пайдаға асыру қызметінен немесе берілген өнімді Сіз сатып алған дүкенен ала аласыз.

Құрылғы келесілерге сай жобаланған, сыналған және жасап шығарылған:

- Қауіпсіздік: EN/IEC 60335-1; EN/IEC 60335-2-31; EN/IEC 62233.
- Өнімділік: EN/IEC 61591; ISO 5167-1; ISO 5167-3; ISO 5168; EN/IEC 60704-1; EN/IEC 60704-2-13; EN/IEC 60704-3; ISO 3741; EN 50564; IEC 62301.
- EMC: EN 55014-1; CISPR 14-1; EN 55014-2; CISPR 14-2; EN/IEC 61000-3-2; EN/IEC 61000-3-3.

Қоршаған ортаға әсерді азайту үшін дұрыс пайдалану туралы нұсқаулар:

Әзірлеуді бастағанда қақпақты ең аз жылдамдықпен қосыңыз және әзірлеу аяқталғаннан кейін біраз минут бойы жұмыс істетіңіз. Жылдамдықта тек түтіннің және будың үлкен мөлшері жағдайында арттырыңыз және күшейту жылдамдығын(қтарын) тек шекті жағдайларда пайдаланыңыз. Жақсы жағымсыз иісті азайту тиімділігін сақтау үшін қажет болғанда көмір сүзгісін(лерін) ауыстырыңыз. Жақсы май сүзгісі тиімділігін сақтау үшін қажет болғанда май сүзгісін(лерін) ауыстырыңыз.

Тиімділікті оңтайландыру және шуды барынша азайту үшін осы нұсқаулықта көрсетілген өткізу жүйесінің ең үлкен диаметрін пайдаланыңыз.

Пайдалану

Сорғыш тартып шығаратын түрінде қолданылуға арналған.

Бу сыртқа біріктіруші фланецке қосылған сорғыш құбыр арқылы шығарылады.

⚠ ЕСКЕРТУ!

Сорғыш құбырдың диаметрі біріктіруші сақинаның диаметрімен теңдес болу керек.

⚠ ЕСКЕРТУ!

Сорғыш құбыры сорғыш жинақтамасымен жеткізілмейді, оны бөлек сатып алу керек.

Сорғышты қабырғадағы сорғыш құбырлары мен ауа шығаратын тесіктердей, сол диаметрдегі тесіктерге қосыңыз (біріктіруші фланец).

Қабырғадағы сорғыш құбырлары мен кемдеу диаметрдегі тесікті пайдалану, сору қуатын нашарлатып, гүрілдеуін күшейтеді.

! Қажетті минималды ұзындықтағы түтікті қолданыңыз.

! Барынша көп иілімі бар түтікті қолданыңыз (иілімнің максималды бұрышы: 90°).

! Түтіктің көлденең қимасында түбегейлі өзгерістерді болдырмаңыз.

Қондыру

Сорғыштың төменгі қыры мен ыдыс астындағы тіреуіш жазықтығының ара қашықтығы электр плитасы үшін 50см, ал газ немесе біріктірілген плиталар үшін 65см ден кем болмауы тиіс.

Егер нұсқауда газ плитасын орнатуға артығырақ ара қашықтық белгіленген болса, оны ескеріңіз.

⚠ Электр қосулары

Желінің кернеуі аспаптың ішінде орналасқан тақтайшада белгіленген техникалық деректердей кернеуге сәйкес келуі керек. Егер сорғыш вилкамен жабдықталған болса, орнатылғаннан кейін де істеуге болатын, қол жетерлік жерде болуы тиіс, істеп тұрған ережелерге сәйкес алмалы-салмалы штепсельге сорғышты қосыңыз. Егер сорғыш вилкамен жабдықталмаған болса (желіге тура қосылу), немесе алмалы-салмалы штепсель орнатылғаннан кейін де қол жетерлік жерде болмаса, онда орнату нұсқауына сәйкес 3-дережедегі асқын кернеуді болдырмайтын және желінің толық ашылуын қамтамасыз ететін тиісті екіполюстік ажыратқышты пайдаланыңыз.

⚠ ЕСКЕРТУ!

қорек желісіне сорғыштың электрлік жүйесін қосу алдында қорек кабелі дұрыс монтаждалғанына көз жеткізіңіз.

Суыру қалпағы арнайы нәр беруші сымжелімен жабдықталған. Сымжелі бұзылған жағдайда оны ауыстыру үшін тиісті қызмет көрсету орталықтарына барыңыз.

Пайдалану

⚠ САҚ БОЛЫҢЫЗ!

Бұл түтін тартқышта автоматты жұмыс істейтін жүйе бар ("**Автоматты жұмыс істеу (датчик)**") тарауын көріңіз).

Түтін тартқыш электр желісіне қосылған сайын реттеліп отырады (мысалы: ол алғашында электр тоғы ажыраған соң орнатылады). Оны қолмен орындауға да болады ("**Автоматты жұмыс істеу параметрлерін баптау - Қолмен баптау**") тарауын қараңыз).

5 минутқа созылатын реттеу кезінде басқару элементтері жыпылықтайды және тек шамдар түймесін ғана пайдалану мүмкін болады.

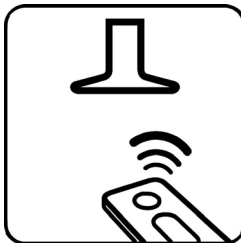

Бұл өнім өніммен бірге берілетін немесе қосымша ретінде бөлек сатып алынатын Eлса қашықтан басқару пультімен жұмыс істейді.

Түтін тартқышты қашықтан басқару пультімен басқару үшін, байланыстыру процедурасын орындау керек.

АБАЙЛАҢЫЗ!

Іске кірісу үшін түтін тартқышты қуат көзінен ажыратып, сосын қайта қосу керек және байланыстыру процедурасы қуат көзіне қосылған соң бір минут ішінде орындалуы керек.

Байланыстыру және дұрыс пайдалану туралы егжей-тегжейлі мәліметтерді қамтитын қашықтан басқару пультімен берілген нұсқауларды оқыңыз.

Қашықтан басқару пультін байланыстыру

(бар болса)

Қашықтан басқару пульті байланыстырылған кезде жарық диодты шамдардың екеуі де жанып, түстері ретімен ауысады.

Ескертпе: Қашықтан басқару құралының көмегімен кешіктіріп өшірілуді мына сәтте іске қосылған сору жылдамдығы (қуаты) негізінде бағдарламалауға болады:

1-жылдамдық (төменгі сору): 20 минут

2-жылдамдық (орташа сору): 15 минут

3-жылдамдық (жоғарғы сору): 10 минут

Басқару панелі - негізгі функциялар

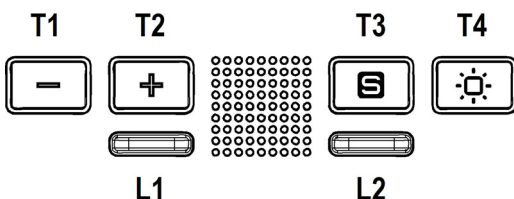

Тиісті пәрмендерді жіберу үшін жай ғана таңбаларды басыңыз

T1. ӨШІРУ/сору жылдамдығын (күшін) азайту

T2. ҚОСУ/сору жылдамдығын (күшін) арттыру
Қуат параметрін таңдау үшін төмендегідей қайта-қайта басыңыз:

ӨШІРУ – L1 диоды: өшіп тұрады

1-жылдамдық (төмен) – L1 диоды: жасыл Сорғышты өшіру уақытын белгілеу функциясы қосылған болса, **L1 диоды** жасыл түспен жыпылықтайды (тек қашықтан басқару пультінен – мерзімі 20 мин).

2-жылдамдық (орташа) – L1 диоды: сары Сорғышты өшіру уақытын белгілеу функциясы қосылған болса, **L1 диоды** сары түспен жыпылықтайды (тек қашықтан басқару пультінен – мерзімі 15 мин).

3-жылдамдық (жоғары) – L1 диоды: көк Сорғышты өшіру уақытын белгілеу функциясы қосылған болса, **L1 диоды** көгілдір түспен жыпылықтайды (тек қашықтан басқару пультінен – мерзімі 10 мин).

4-жылдамдық (қарқынды) – L1 диоды: көк түспен жыпылықтайды

Ескертпе: 4-жылдамдық ең көбі 5 минут жұмыс істейді, одан кейін сорғыш автоматты түрде 2-жылдамдыққа ауысады.

T3. Қосылған режимді ҚОСУ/ӨШІРУ (датчик режимі)

T4. Басып қалу: Шамдарды ҚОСУ/ӨШІРУ

Басып тұру: Шамның жарықтығын басқарады.

L1. Сору жылдамдығының (күшінің) индикаторы

Жасыл – 1-жылдамдық

Сары – 2-жылдамдық

Көк – 3-жылдамдық

Көк түспен жыпылықтау – Қарқынды

Ескертпе: Қарқынды жылдамдық 5 минут жұмыс істейді, одан кейін құрылғы 2-жылдамдыққа оралады

Қызыл - Май сүзгісінің қанығу дабылы

Қызыл түспен жыпылықтау - Көмір сүзгінің қанығу дабылы

L2. Қосымша функция индикаторы

Ақ - Автоматты жұмыс (датчик) қосылған

Қызғылт сары - Сорғыш пен SNAP® арасындағы логикалық байланыс қосылған

Май сүзгісінің қанығуы - L1 диоды: қызыл

Бұл белгі сорғыш өшірілген кезде бір минуттай көрсетіледі.

Бұл белгі көрсетілген кезде **май сүзгісіне қызмет көрсетуіңіз керек.**

Көмір сүзгінің қанығуы - L1 диоды: қызыл түспен жыпылықтау

Бұл белгі сорғыш өшірілген кезде бір минуттай көрсетіледі.

Бұл белгі көрсетілген кезде **көмір сүзгіге қызмет көрсетуіңіз керек.**

Сүзгінің қанығу индикаторын қалпына келтіру:

Сорғыш өшіп тұрғанда **T1** және **T2** түймелерін кемінде 5 секунд бірге басып тұрыңыз; **L1 диоды** сөнеді.

Екі сүзгіге де қанығу туралы хабарланса, осы процедураны қайталаңыз.

Көмір сүзгінің қанығу индикаторын қосу/өшіру:

Бұл белгі әдетте өшіп тұрады; оны қосу үшін мына әрекеттерді орындаңыз:

сорғыш өшіп тұрғанда, **T1** және **T2** түймелерін сигнал берілгенше бірге басып тұрыңыз.

Екі түймені де жіберіп, одан кейін **T1** және **T2** түймелерін тағы басыңыз.

L1 диоды қызыл түспен қалыпты түрде жанып, одан кейін жыпылықтап, индикатордың қосылғанын білдіреді.

Индикаторды өшіру үшін процедураны қайталаңыз, **L1 диоды** жыпылықтауын тоқтатып, қызыл түспен жанып, өшірілгенін растайды.

Автоматты жұмыс (датчик), мына жүйеге қосылу: SNAP®

Абай болыңыз! **SNAP®** жүйесіне қосып, құрылғыны автоматты режимде

қолданбас бұрын **"Автоматты жұмыс параметрлері"** процедурасын (төменде көрсетілген) орындауды ұсынамыз.

Автоматты жұмыс (датчик)

Сорғыш датчик анықтаған тамақ пісіру жағдайларына ең қолайлы жылдамдықпен жұмыс істейді.

Осы функцияны қосу үшін мына әрекеттерді орындаңыз:

T3 түймесін басып қалыңыз, **L2** диоды ақ түспен жанады.

Автоматты жұмыс + SNAP®

Ескертпе: SNAP® дегеніміз — сорғышпен қатар жұмыс істейтін қосалқы тартып шығару құрылғысы.

SNAP® құрылғысымен бірге берілген нұсқаулықтан қосымша мәлімет алуға болады.

Осы функцияны қосу үшін мына әрекеттерді орындаңыз:

T3 түймесін басып қалыңыз, **L2** диоды қызғылт сары түспен жанады.

Сорғышты қолданбас бұрын орындайтын әрекеттер

Автоматты жұмыс параметрлері

Сорғышты алғаш рет қолданбас бұрын және сорғышқа барлық функцияларын қолдана алуға мүмкіндік беру үшін осы процедураны орындауды ұсынамыз.

Ескертпе: Төменде сипатталған барлық калибрлеу, таңдау, реттеу және байланыстыру әрекеттерін сорғышты өшіріп (ӨШІРУ) қойып орындауға болады, оларға мыналар кіреді:

- Сорғышты калибрлеу (автоматты түрде немесе қолмен).
- Плита түрін таңдау (газ, индукциялық, электр)
- Сорғышты **SNAP®** құрылғысына жалғау (сізде **SNAP®** құрылғысы болса).

Датчикті калибрлеу

Сорғыштың датчигі дұрыс жұмыс істеуі үшін калибрлеу қажет.

Сорғыш ток желісіне жалғанған кезде, ол автоматты түрде жасалады (мысалы, алғаш рет қосылған кезде немесе ток өшіп, қайта қосылған кезде).

Калибрлеуге шамамен 5 минут кетеді, осы кезде **L1** және **L2** диодтары ақ түспен жыпылықтап тұрады

Датчик жұмысы қанағаттандырмаса, қолмен калибрлеуге де болады, бірақ ол үшін ас үйде қалыпты жағдай болуы керек (мысалы, қатты иістер болмауы керек).

Датчикті қолмен калибрлеу үшін мына әрекеттерді орындаңыз:

Сорғышты өшіріңіз.

T3 түймесін ұзақ басып тұрыңыз.

Плита түрін таңдау (газ, индукциялық, электр)

T1 және **T2** түймелерін басып тұрып, сигнал естілгенде жіберіңіз де, **T2** түймесін ғана 5 секунд ішінде басып, плита таңдау режиміне кіріңіз.

Одан кейін **T2** түймесін қайта басып, плита түрін төмендегідей таңдаңыз:

L2 диоды қызғылт сары болса: Газ плита

L2 диоды көк болса: Индукциялық плита

L2 диоды ақ болса: Электр плита

Таңдауды растау үшін диод жанып тұрады да, 10 секундтан кейін біраз жыпылықтап, таңдау қосылғанын білдіреді.

Сорғышты SNAP® құрылғысына жалғау (сізде SNAP® құрылғысы болса).

Сорғыш пен **SNAP®** құрылғысы арасындағы байланыс автоматты түрде орнатылады, ешбір параметрді орнату қажет емес.

Техникалық қызмет көрсету

Тазалау

Тазалау үшін **ТЕК** бейтарап жуғыш затпен суланған арнайы шүберекті пайдаланыңыз.

ҚҰРЫЛҒЫНЫ НЕМЕСЕ ТАЗАЛАУ ҚҰРАЛЫН ПАЙДАЛАНБАҢЫЗ! Абразиялық қоспасы бар затты пайдаланбаңыз. **СПИРТТІ ПАЙДАЛАНБАҢЫЗ!**

Панель

28-29 сурет

Периметрлік соруға арналған панель әрдайым жабық қалдырылуы керек және оны тек техникалық қызмет көрсету әрекеттерін орындаған жағдайда ашуға болады (мысалы, сүзгілерді тазалау немесе ауыстыру).

ТЕК панельді тазалау бойынша қосымша ақпарат

Панель **CRISTALPLANT®** материалынан жасалған
Ескертпе: **CRISTALPLANT®** материалы мен өндіруші туралы қосымша ақпарат алу үшін, www.cristalplant.it веб-сайтына

кіріңіз. **CRISTALPLANT қызмет көрсету®**

Күнделікті Күтім

CRISTALPLANT® жеңіл және тез күнделікті күтімді талап етеді. Ол жариялау жеткілікті **CRISTALPLANT®**

бетінде сақтауға берілуі мүмкін ластан және дақтарды ең жою үшін сабын мен су немесе ортақ жуғыш заттарды пайдаланған. Бұл, атап айтқанда, беті жақсылап шайыңыз және қоса үлгідегі сияқты «скотч Brite®» сияқты түрпілі жөке бар гель немесе абразивті жуу құралдарын пайдалану ұсынылады; осылай істеп, бастапқы күлгін макияж,

CRISTALPLANT ерекшелігі®. Қол тимеген сақтауға болады.

ШЫҒЫНДАР кедергі ҚАЛАЙ

беті, әдетте, дақ және дақтардың қарсы қатты төзімді; ацетон, трихлорэтилен ретінде соған қарамастан агрессивті химиялық өнімдер, күшті қышқылдар немесе негіздер ұсынылмайды. Ұзақ байланыс кезеңдер кейін, сиямен, косметика және бояғыштар, сияқты бірнеше заттар туралы бояғыштар қалдыруы мүмкін CRISTALPLANT®. Беті; сол жарық темекінің ретінде пайда болуы мүмкін; бірақ бұл барлық төменде хабарлады ұсынымдар келесі алып тастауға болады.

Оңай арылмайтын дақтарды, сызаттар және күйдірілген сақиналарын алсаңыз ҚАЛАЙ

CRISTALPLANT® абразивті шотланд сақал пайдалану, шағын шығындар үшін ретінде: біртекті материал осылайша бұл жай ғана осы нұсқауларды орындау арқылы, темекі және тұрақты дақ сақиналарын жанып, осындай сызаттар жеміргіш, оның беткі бастапқы сұлулығын қалпына келтіруге болады, оның барлық қалыңдығын және тереңдігі болып табылады Brite © (3M сауда маркасы) жөке және бетін қалпына келтіру үшін ортақ абразивті жуғыш зат. Үстірт зақымдалған бөлігін төмен майлап. Ақауы әлі көрініп тұрса, өте жұқа шыны-қағазды пайдалану қайтадан сұрту.

Қолдану:

Бетінде абразивті әсері бар микро-түйіршіктерді бар ұнтақ немесе крем (CIF ©, VIM © немесе соған ұқсас) жуғыш заттар. Денатурат Тек жақсы бетін шаю сақтықпен болып табылатын пайдаланылуы мүмкін.

ПАЙДАЛАНУҒА NON:

Ацетон немесе трихлорэтилен, сондай-ақ күшті қышқылдар (muriatic қышқылы ...) немесе негіздер сияқты басқа агрессивті химиялық заттарды (каустикалық сода ...) сияқты еріткіш заттар. Белгісіз агрессивті іс-қимыл өнеркәсіптік пайдалану немесе басқалар үшін Жуғыш заттар: бұл жағдайда көрінісінде жерде емес, сынақ қолданудың алдында жасалуы тиіс. Өте агрессивті заттар, әдетте, раковина құбырларды тазалау үшін пайдаланылады. Кескіндеме өнеркәсібінде пайдаланылатын еріткіштер.

Шыны, болат, пластик және CRISTALPLANT басқа барлық материалдарында бөліктерінің қызмет көрсету®

Тазалау үшін, бейтарап жуғыш затпен суланған шүберекті пайдаланыңыз.

Абразивті бұйымдарды пайдалану аулақ. СПИРТТІ ПАЙДАЛАНБАҢЫЗ!

Ескерту: Құрылымын тазалау және сүзгілерді ауыстыру ережелерін сақтамау өрттің шығуына себеп болуы мүмкін. Сондықтан, осы нұсқауларды

орындаңыз ұсынылады.

Біз орынсыз техникалық қызмет көрсету немесе жоғарыда аталған ескертулер сақтамау байланысты автокөлік немесе өрттен зақымданған кез келген залал үшін жауапкершілік қабылдайды.

Май сүзгісі

9-26 сурет

Ас дайындаудағы май бөлшектерін ұстап қалады.

Фильтрді ай сайын жуғыш заттармен қолмен немесе төмен температурада және үнемді жуу цикліндегі ыдыс жуғыш машинасында тазалап тұру керек (немесе фильтрді қанықтыру жүйесі, егер сіздің үлгіде болса, берілген қажеттілікті көрсеткен жағдайда).

Майды тазалау фильтри ыдыс жуғыш машинасымен жуғанда өңсізденуі мүмкін. Бірақ оның тазалау сипаты мүлде өзгермейді.

Май сүзгісін алып тастау үшін серіппелі босату тұтқасын тартыңыз

Шам ауыстыру

Корпус жарық диод технологиясына негізделген жарық жүйесімен жабдықталған.

Жарық диодтары оңтайлы жарықты, әдеттегі шамдардан 10 есе артық ұзақтықты қамтамасыз етеді және 90% электр энергиясын сақтауға мүмкіндік береді.

Ауыстыру үшін техникалық қызмет көрсету бөліміне хабарласыңыз.

يحتجز جزيئات الدهون الناتجة عن الطهي. يجب تنظيفه مرة واحدة كل شهر (أو عندما يُشِير نظام التنبيه الخاص بامتلاء وتشبّع المرشّحات - إذا ما نُصِّ على ذلك في الموديل الموجودة - إلى ضرورة القيام بتنظيفها)، باستخدام منظّفات غير عدوانية، سواء بشكل يدوي أو في غسّالة الأطباق بدرجات حرارة منخفضة وبدورة تنظيف قصيرة.

عند الغسل في غسّالة الأطباق فإن مرشّح إزالة الدهون يمكن أن يفقد لونه غير أن خصائص الترشيح لا تتغير مطلقاً. لتفكيك مرشّح الدهون قم بشد مقبض التثبيت ذي النابض.

استبدال المصابيح

تم تزويد الشفّاط بنظام إضاءة يقوم على تكنولوجيا الـ LED.

مصابيح الإضاءة LED تضمن توفير إضاءة ممتازة ومثالية، وتستمر حتى 10 مرات أطول من المصابيح العادية التقليدية وتسمح بتوفير حتى 90% من الطاقة الكهربائية المستخدمة للمصابيح التقليدية. لعمليات الاستبدال يرجى التوجه إلى مركز خدمة العملاء وتقديم الدعم الفني.

والتي تحتوي على حبيبات دقيقة تقوم بصقل و صنفرة السطح. يمكن استخدام الكحل الإيثيلي المتمسخ مع ضرورة الانتباه جيداً إلى شطف السطح جيداً.
لا تستخدم:

المذيبات مثل الأسيتون أو ثلاثي كلور الإيثيلين وأيئة مواد كيميائية أخرى قوية مثل الأحماض القوية (حمض الميرباتك... الخ) والقواعد القوية (الصودا الكاوية...). المنظفات الصناعية أو أية مواد معرف عنها أنها قوية وفي هذه الحالة يُستحسن القيام بعمل تجربة في منطقة غير مرئية قبل البدء في الاستخدام على السطح كله. مواد قوية وعدوانية للغاية فتح انسداد الأحواض المسدودة. المذيبات المستخدمة في مجال الطلاء والدهانات.

صيانة الأجزاء المصنوعة من الزجاج، والفولاذ، والبلاستيك، وجميع المواد الأخرى المختلفة عن CRISTALPLANT®
للقيام بعملية التنظيف استخدم قطعة قماش مبللة بمنظفات سائلة محايدة.
تجنب استخدام المنتجات المحتوية على مواد كاشطة. لا تستخدم الكحول!

انتبه: عدم مراعاة واحترام قواعد تنظيف الجهاز وعمليات استبدال وتنظيف المرشحات ينطوي على أخطار عديدة ويسبب الحرائق. لذا فمن المستحسن اتباع التعليمات المقترحة.
لا تتحمل الشركة المصنعة أية مسؤولية عن أية أضرار تصيب المحرك ولا عن أية حرائق قد تنشأ عن القيام بعمليات صيانة خاطئة أو عن عدم مراعاة هذه التحذيرات.
استخدم:

يتم على التشطيب النهائي الأصلي المُعتم، والذي هو الصفة المميزة لـ **CRISTALPLANT®**
كيف يتم منع الأضرار والتلفيات عن الجهاز

يتمتع السطح بمقاومة جيدة ضد البقع بشكل عام؛ ولكن بالرغم من ذلك لا يُنصح باستخدام أية منتجات كيميائية قوية مثل الأسيتون أو ثلاثي كلور الإيثيلين أو الأحماض أو القواعد القوية. بعض المواد مثل الحبر و مواد التجميل والصبغات، عند ملامستها لوقت طويل للمادة يمكن أن تترك صبغات لونية على سطح الـ CRISTALPLANT®، ونفس الحديث حول السجائر المشتعلة؛ ولكن كل ذلك يمكن إزالته عن طريق اتباع النصائح الواردة أدناه.

إزالة البقع العنيدة، والخدوش والحروق

CRISTALPLANT® هي مع ذلك مادة متجانسة مع كل سُمكها ويمكن بالتالي حمايتها ضد الأضرار والتلفيات السطحية، مثل الخدوش وحروق السجائر والبقع العنيدة وإعادة سطحها إلى جماله الطبيعي الأصلي، بكل بساطة عن طريق اتباع الإرشادات والتعليمات التالية: بالنسبة للتلفيات الصغيرة يمكن استعادة طبيعة السطح الأصلية عن طريق استخدام قطعة إسفنجية كاشطة Scotch Brite® (علامة تجارية مسجلة 3M) وباستخدام مُنظف كاشط. قم سطحياً بصقل وتنعيم الجزء المُتضرر. في حالة استمرار وجود التلف انتقل إلى مرحلة الصقل والتنعيم باستخدام ورق صنفرة ناعم جداً.

استخدم:
منظفات على شكل كريم أو مسحوق (مثل CRIF®, VIM® أو ما شابه ذلك)

الليد L1 و L2 تومض باللون الأبيض.

يجوز أن تُنفذ المعايير يدوياً أيضاً عندما يُلاحظ تشغيلاً غير مُرضياً لجهاز الاستشعار ويجب تنفيذها عندما تتوافر في المطبخ ظروف بيئية عادية (على سبيل المثال عندما لا توجد روائح قوية مستمرة في البيئة).

من أجل تنفيذ المعايير اليدوية:

أطفئ الشفاط.

اضغط طويلاً على الزر T3.

اختيار نوع البوتاجاز (غاز - حث أو كهربائي)

اضغط بشكلٍ متزامن على المفتاحين T1 و T2 حتى سماع إشارة صوتية (بيب) أعد ترك المفتاحين واضغط مجدداً (خلال 5 ثوانٍ تقريباً) فقط على مفتاح T2 من أجل الدخول إلى وضع اختيار نوع البوتاجاز. بواسطة الضغطة التالية على المفتاح T2 يمكن لهذا اختيار البوتاجاز المرغوب به وفقاً للرسم التالي:

ليد L2 برتقالي: موقد الطهي المسطح يعمل بالغاز

ليد L2 أزرق: موقد الطهي المسطح بالحث الكهرومغناطيسي

ليد L2 أبيض: بوتاجاز كهربائي

يبقى الليد مضيئاً من أجل الإشارة إلى حدوث الاختيار، بعد 10 ثوانٍ يومض الليد لوقتٍ قصير من أجل الإشارة إلى أن الاختيار قد تم تسجيله.

التوصيل الذكي بين الشفاط و SNAP® (إن كان يمتلك SNAP®).

التوصيل بين الشفاط و SNAP® يكون أوتوماتيكياً، لا يلزم تنفيذ أية عملية ضبط.

الصيانة

النظافة

بشأن النظافة استخدم حصراً قطعة قماش مرطبة بمنظفات سائلة محايدة. لا تستخدم أدوات أو مواد من أجل التنظيف! تجنب استخدام المنتجات المحتوية على مواد كاشطة. لا تستخدم الكحول!

اللوحة

شكل 28-29

لوحة الشفط المحيطية يجب تركها دائماً مغلقة ويجب فتحها فقط في حالة صيانة الشفاط (مثال: تنظيف واستبدال المرشحات) ..

معلومات إضافية لتنظيف فقط اللوحة

اللوحة مصنوعة من

CRISTALPLANT®

ملاحظة: مزيد من التفاصيل حول هذا المادة CRISTALPLANT® وحول الشركة المنتجة يرجى زيارة الموقع الإلكتروني it.cristalplant.www

صيانة الـ CRISTALPLANT®

الصيانة اليومية

الاعتناء بـ CRISTALPLANT® هو أمر بسيط وسريع. يكفي تنظيف CRISTALPLANT® بالماء والصابون أو باستخدام المنظفات العادية لإزالة أغلب البقع والأوساخ التي يمكن أن توجد على السطح. يُنصح بوجه خاص باستخدام منظفات جيل، أو كاشطة، مع الحرص على شطف السطح جيداً، واستخدام قطعة إسفنجية كاشطة نوعية «Brite Scotch Scotch®» كالعينة المرفقة؛ بهذه الطريقة سوف

سيتوقف عن الإشارة للتشبع.

كرّر نفس العملية في حالة التنبيه عن امتلاء وتشبّع كلا المرشحين في نفس الوقت.

إيقاف التشغيل التنبيه بامتلاء وتشبّع مرشح الكربون:

هذه الإشارة تكون في العادة غير منشطة، من أجل تنشيطها:

والشفط مطفاً اضغط بالتزامن على المفتاحين **T1** و **T2** حتى سماع الإشارة الصوتية

(بيب).

أعد ترك كلا المفتاحين وأعد الضغط على نفس المفتاحين **T1** و **T2** لمدة قصيرة.

الليد **L1** يضيء بالأحمر بضوء ثابت لكي يومض ويشير إلى أن الإشارة قد تم تنشيطها.

كرّر العملية عند الرغبة في إيقاف تنشيط الإشارة، الليد **L1** من الأحمر المومض

يضيء بلون ثابت لكي يشير إلى حدوث إيقاف التنشيط.

التشغيل الأوتوماتيكي (المُستشعر)، التوصيل مع SNAP®

انتبه! من المستحسن البدء في عملية «ضبط معايير التشغيل الأوتوماتيكي»

(انظر الفقرة التالية) قبل استخدام خاصية التشغيل الأوتوماتيكي وقبل توصيل الشفط

بوحدة الـ **SNAP®**.

التشغيل الأوتوماتيكي (مجس)

سيبدأ الشفط بالعمل على السرعة المناسبة له وفقاً لأدخنة الطهي التي يكشف عن وجودها ومستواها المجس المزود به

الشفط.

لتفعيل هذه الخاصية التشغيلية:

إضغط لفترة قصيرة على الزر **T3**، وسيُضاء المؤشّر الضوئي **L2 LED** باللون

الأبيض.

التشغيل الأوتوماتيكي للشفط مع SNAP®

ملاحظة: الـ **SNAP®** هو وحدة شفط مساعدة قادرة على العمل مع الشفط.

لمعرفة مزيد من المعلومات الإضافية، اقرأ دليل الاستخدام المرافق لوحدة الـ **SNAP®** لتفعيل هذه الخاصية التشغيلية:

إضغط لفترة قصيرة على الزر **T3**، وسيُضاء المؤشّر الضوئي **L2 LED** باللون

البرتقالي.

العمليات الأولية للتشغيل الصحيح للشفط

ضبط معايير التشغيل الأوتوماتيكي

يُصح بتنفيذ هذا الضبط قبل الاستخدام الأول للشفط وفي جميع الأحوال من أجل

السماح للشفط نفسه باستخدام بشكل صحيح كافة الوظائف التي تتوفر به.

ملاحظة: كافة عمليات المعايرة والاختبار والضبط والربط الذكي الموصوفة أدناه

تكون ممكنة والشفط مطفاً (OFF): وتوفر:

معايرة الشفط (الأوتوماتيكية أو اليدوية).

• اختيار نوع البوتاجاز (غاز - حث أو كهربائي)

• التوصيل الذكي بين الشفط و **SNAP®** (إن كان يمتلك **SNAP®**).

المعايرة التشغيلية لمجس الاستشعار

عملية المعايرة تكون ضرورية من أجل السماح لجهاز الاستشعار المزود به الشفط بالعمل بشكل صحيح.

يحدث هذا بشكل أوتوماتيكي في كل مرة يتم فيها توصيل الشفط بالشبكة الكهربائية

(على سبيل المثال: مع التركيب الأول أو بعد انقطاع الكهرباء).

تستغرق المعايرة حوالي 5 دقائق، مصباحي

T4. ضغط قصير: مفتاح OFF/ON

مضيء
ضغط طويل: التحكم في كثافة الضوء.

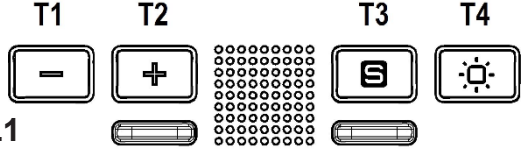

L1. مؤشر سرعة (قدرة) السحب

أخضر - سرعة 1

أصفر - سرعة 2

أزرق - سرعة 3

أزرق يومض - سرعة مكثفة

ملاحظة: السرعة الكثيفة تستغرق 5 دقائق

بعدها يعود الشفاط إلى السرعة 2

أحمر - إنذار تشبع مرشح الدهون

أحمر يومض - إنذار تشبع مرشح إزالة

الكربون

L2. مؤشر الوظائف المتقدمة

أبيض - التشغيل الأوتوماتيكي (جهاز

الاستشعار) نشط

برتقالي - التوصيل الذكي بين الشفاط و

SNAP® نشط

تشبع مرشح الدهون - ليد L1: ضوء أحمر

هذا التنبيه يظهر لمدة دقيقة تقريباً بعد إطفاء

الشفاط.

عندما تظهر هذه الإشارة قم بتنفيذ صيانة

مرشح الدهون.

تشبع مرشح الكربون - ليد L1: ضوء أحمر

يُومض

هذا التنبيه يظهر لمدة دقيقة تقريباً بعد إطفاء

الشفاط.

عندما تظهر هذه الإشارة قم بتنفيذ صيانة

مرشح الكربون.

إعادة ضبط **RESET** إشارات التنبيه بامتلاء

وتشبع المرشحات.

والشفاط مطفاً اضغط بالتزامن على المفتاحين

T1 و **T2** لمدة 5 دقائق على الأقل، الليد L1

من أجل التحكم في الوظائف يكفي لمس الرموز

T1. OFF / تخفيض سرعة (قدرة) السحب.

T2. ON / زيادة سرعة (قدرة) السحب.

اضغط بشكل متكرر حتى تتمكن من اختيار

السرعة التي تريدها من بين السرعات

التالية:

السرعة متوقفة - ليد L1: مطفاً

السرعة 1 (سحب منخفض) - ليد L1:

ضوء أخضر

الليد L1 يومض باللون الأخضر إن تم

تنشيط إطفاء الشفاط المتأخر (فقط بواسطة

جهاز التحكم عن بعد - مدة 20 دقيقة)

السرعة 2 (سحب متوسط) - ليد L1:

ضوء أصفر

الليد L1 يومض باللون الأصفر إن تم

تنشيط إطفاء الشفاط المتأخر (فقط بواسطة

جهاز التحكم عن بعد - مدة 15 دقيقة)

السرعة 3 (سحب عالي) - ليد L1: ضوء

أزرق

الليد L1 يومض باللون السماوي إن تم

تنشيط إطفاء الشفاط المتأخر (فقط بواسطة

جهاز التحكم عن بعد - مدة 10 دقائق).

السرعة 4 (سحب كثيف) - ليد L1: زر

سماوي

ملاحظة: السرعة 4 تستمر لمدة محدودة

تستغرق 5 دقائق، بعدها ينتقل الشفاط

أوتوماتيكياً إلى السرعة 2.

T3. مفتاح OFF/ON الوضع المتصل

▲ **انتبه!** جهاز التحكم عن بُعد يجب بالضرورة إتمام إجراء عملية التوصيل.

انتبه!

لبدء هذا الإجراء يجب فصل الشفّاط عن شبكة التيار الكهربائي ثم إعادة توصيله مرّة أخرى ثم القيام بإجراء التوصيل هذا في غضون دقيقة التوصيل الأولى بشبكة التيار.

اقرأ الإرشادات المرفقة بجهاز التحكم عن بُعد حيث تمّ ذكر جميع المعلومات الضرورية لعملية التوصيل والاستخدام الصحيح.

ربط جهاز التحكم عن بعد (إن وجد).

إتمام ربط جهاز التحكم عن بعد يتم عرضه بواسطة كلا مصباحي الليد المضيئين اللذان يُظهران بالتتابع أكثر من لون.

ملاحظة: من خلال جهاز التحكم عن بُعد يمكن برمجة عملية الإطفاء المتأخر وفقاً للسرعة (قوة) الشفط النشطة في هذه اللحظة:

السرعة 1 (الشفط المنخفض القوة): 20 دقيقة

السرعة 2 (الشفط المتوسط القوة): 15 دقيقة

السرعة 3 (الشفط العالي القوة): 10 دقيقة

قبل إعادة توصيل دائرة الشفّاط بشبكة التغذية والتحقق من تشغيله الصحيح، تأكد دائماً من أن كابل الشبكة يكون مركباً بشكل صحيح.

الشفّاط مزود بكابل تغذية خاص؛ في حالة تلف الكابل، اطلبه من خدمة الدعم الفني.

التشغيل

▲ تنبيه!

هذا الشفّاط مزود بنظام تشغيل أوتوماتيكي (راجع الفقرة «التشغيل الأوتوماتيكي (مجلس)»).

تتم المعايرة بشكلٍ أوتوماتيكي في كل مرة يتم فيها توصيل الشفّاط من جديد بالشبكة الكهربائية (على سبيل المثال: مع التركيب الأول أو بعد انقطاع الكهرباء). يمكن إجراء هذا العملية يدوياً أيضاً (راجع الفقرة «ضبط معايير التشغيل الأوتوماتيكي - الضبط اليدوي»).

أثناء المعايرة، التي تدوم 5 دقائق، تومض أوامر التحكم ويمكن استخدام زر الأضواء فقط وحصرياً.



هذا المنتج مجهزة مسبقاً للعمل بجهاز التحكم عن بُعد Elica، الذي يأتي مع المنتج أو الذي يمكن شراؤه بشكل منفصل كملحق تشغيلي اختياري.

للتمكن من التحكم في الشفّاط عن طريق

الصدد.

- ! استخدم أنبوب بأقل طول ضروري.
- ! استخدم أنبوب بأقل عدد ممكن من المنحنيات (أقصى زاوية للمنحنى: 90°).
- ! تجنب التغييرات العنيفة لقطاع الأنبوب.

التركيب

يجب ألا يقل الحد الأدنى للمسافة الفاصلة بين سطح الأوعية التي يتم وضعها على موقد الطهي والجزء السفلي من الشفّاط عن 50 سم في حالة موقد الطهي الكهربائية و 65 سم في حالة موقد الطهي التي تعمل بالغاز أو الموقد التي تعمل سواء بالغاز أو بالكهرباء.

إذا ما كانت الإرشادات والتعليمات الخاصة بالموقد التي تعمل بالغاز هذه تحدد مسافة فاصلة أكبر، فإنه يجب احترام ومراعاة ذلك.

⚠️ التوصيل الكهربى

يجب أن يتوافق جهد الشبكة الكهربائية مع الجهد المشار إليه على ملصق المواصفات المثبت داخل الشفّاط. في حالة وجود قابس تيار قم بتوصيل الشفّاط بمأخذ تيار مطابق للقواعد والقوانين المعمول بها في هذا الشأن والذي يجب تواجده في منطقة قريبة سهلة الوصول إليها أيضاً بعد إتمام عملية التركيب. في حالة عدم وجود قابس التيار (للتوصيل المباشر بشبكة التيار) أو في حالة أن قابس التيار موجود في مكان بعيد صعب الوصول إليه، أيضاً بعد إتمام عملية التركيب، قم بوضع مفتاح قطع وتوصيل تيار ثنائي الأقطاب مطابق للمواصفات التي تضمن الفصل الكامل للتيار الكهربى في حالات الحمولات الكهربائية الزائدة من الفئة III، بالشكل الذي يتطابق مع قواعد وشروط التركيب.

دقائق حتى بعد انتهاء الطهي. لا تقم بزيادة السرعة إلا في حالة الكميات الكبيرة من الدخان والبخار، مع استخدام وظيفة الجهاز المعزز في الحالات القصوى فقط. من أجل الحفاظ على الفعالية الجيدة لجهاز تخفيض الروائح، استبدل، عندما يلزم، مرشح/ مرشحات الكربون. من أجل الحفاظ على الفعالية الجيدة لمرشح الدهون، قم بتنظيفه في حالة الضرورة. من أجل تحسين الفعالية للحد الأمثل وتقليل الضوضاء للحد الأدنى، استخدم أقصى قطر لنظام الأنابيب المشار إليه في هذا الكتيب.

الاستخدام

الشفّاط مُصنَّع من أجل استخدامه بإصدار السحب ذي الإخلاء الخارجي. يتم شفط وطرد الأبخرة إلى الخارج عن طريق أنبوب التفريغ المثبت على حافة كوع التوصيل.

⚠️ انتبه!

أنبوب التفريغ لا يأتي مع الجهاز ويجب شراءه. قُطر أنبوب التفريغ يجب أن يكون مساوي لقُطر حلقة التوصيل.

⚠️ انتبه!

إذا كان الشفّاط مزوّد بمرشحات كربون، يجب إزالة هذه المرشحات. قم بتوصيل الشفّاط بأنابيب وفتحات التفريغ الحائطية والتي قُطرها يجب أن يكون مساوي لمخرج الهواء (حافة كوع التوصيل). استخدام أنابيب أو فتحات تفريغ حائطية بقُطر أقل يمكن أن يتسبب في تقليل مستوى الأداء التشغيلي لعملية الشفط ويؤدي إلى زيادة كبيرة وملحوظة في مستوى الضوضاء. لذا تُخلي الشركة أية مسؤولية لها في هذا

الكهربائية والإلكترونية (WEEE). عند قيام المستخدم بالتخلص من الجهاز بعد انتهاء عمره التشغيلي بالشكل الصحيح، فإنه بذلك يُسهم في تدارك حدوث أية عواقب سلبية أو أضرار على البيئة وعلى الصحة.



يشير الرمز  الوارد على المنتج وعلى الوثائق من أن هذا المنتج لا يجب أن يعامل كنفائيات منزلية ولكنه يجب أن يُسلم إلى نقطة التجميع المناسبة لإعادة تدوير الأجهزة الكهربائية والإلكترونية. تخلص من هذا الجهاز في نهاية عمره التشغيلي وفقاً للقواعد والقوانين المحلية المعمول بها في هذا الشأن. لمزيد من المعلومات عن معالجة وإعادة استخدام وإعادة تدوير هذا المنتج، اتصل بالمكتب المحلي المخصص أو خدمة جمع النفايات المنزلية أو المحل الذي تم شراء المنتج منه.

تم تصميم واختبار وتنفيذ الجهاز طبقاً لمواصفات:

• الأمن والسلامة: EN/IEC 60335-1؛ EN/IEC 60335-2-31 و EN/IEC 62233.

• الأداء التشغيلي: ISO 61591؛ EN/IEC 5167-1؛ ISO 5167-3؛ ISO 5168؛ EN/IEC 60704-1؛ EN/IEC 60704-2-13؛ EN/IEC 60704-3؛ ISO 3741؛ EN 50564؛ IEC 62301.

• EMC (التوافق الكهرومغناطيسي): EN 55014-1؛ CISPR 14-1؛ EN 55014-2؛ CISPR 14-2؛ EN/IEC 61000-3-3؛ EN/IEC 61000-3-2. اقتراحات

لكيفية استخدام الجهاز بالشكل الصحيح بغرض تقليل الأثر البيئي له: عند البدء في الطهي، قم بتشغيل الشفط على السرعة الصغرى، مع تركه يعمل لمدة بضع

• لا توصّل الجهاز بشبكة التيار الكهربائي إلا بعد الانتهاء تماماً من عملية التركيب.
• فيما يخص الإجراءات الفنية وتلك الخاصة بالأمن والسلامة والتي يجب اتخاذها لشفط وطرّد الأدخنة، يجب الرجوع دائماً إلى ما تنص عليه لوائح وقوانين السلطات المحلية المعنية بهذا الشأن والالتزام بها.

• لا يجب توجيه وطرّد الهواء الذي يتم شفطه في الأنابيب المستخدمة لتفريغ وطرّد الأدخنة الناتجة عن أجهزة الاحتراق التي تعمل بالغاز أو بأية محروقات أخرى.

• لا تستخدم أو تترك الشفط دون مصابيح مركبة بشكل صحيح لتجنب خطر الصعق الكهربائي المحتمل.

• لا تستخدم الشفط أبداً دون شبكة مركبة بشكل جيد!

• لا يجب استخدام الشفط أبداً كسطح إسناد إلا أن يُشار إلى ذلك صراحةً.

• لا تستخدم إلا مسامير التثبيت المرفقة مع المنتج من أجل التركيب، أو إن لم تكن مرفقة، اشتر نوع المصابيح الصحيح.

• استخدم البراغي ذات الأطوال الصحيحة والتي تم تحديدها في دليل عملية التركيب.

• في حالة الشك، استشر مركز الدعم الفني المعتمد أو العمالة المؤهلة المماثلة.

⚠ انتبه!

• عدم تركيب براغي وأجهزة ومعدات التثبيت بالشكل المحدّد في الإرشادات الواردة في هذا الدليل يمكن أن يُعرّضك لأخطار كهربائية كبيرة.
• لا يُستخدم بواسطة مبرمج أو جهاز توقّيت أو جهاز تحكم عن بعد أو أي جهاز آخر ينشط أوتوماتيكياً.

هذا الجهاز يحمل علامة مطابقة للتوجيه الأوروبي EC/19/2012، نفائيات الأجهزة

• يجوز أن يُستخدم هذا الجهاز من قِبل أطفال تقل أعمارهم عن 8 سنوات ومن الأشخاص ذوي القدرات البدنية أو الحسية أو العقلية المنخفضة، أو اللذين لا يمتلكون الخبرة أو المعرفة اللازمة، طالما أنهم كانوا تحت مراقبة أو بعد أن تلقوا التعليمات المتعلقة بالاستخدام الآمن للجهاز وبفهم المخاطر المتعلقة به.

• يجب مراقبة الأطفال حتى لا يلعبوا بالجهاز.

• لا يجب أن تُنفذ النظافة والصيانة من قِبل أطفال دون مراقبة.

• يجب أن تتوفر بالمكان تهوية كافية، عندما يُستخدم شفاط المطبخ بشكلٍ متزامن مع أجهزة تستخدم الغاز كوقود احتراق أو أنواع أخرى من الوقود.

• يجب أن يُنظف الشفاط بصفة متكررة سواء من الداخل أو من الخارج (على الأقل مرة شهرياً)، التزم في جميع الأحوال بما تشير إليه صراحةً تعليمات الصيانة. عدم الالتزام بقواعد نظافة الشفاط واستبدال ونظافة المرشحات يؤدي إلى مخاطر الحرائق.

• يُحظر بشدة إعداد أطعمة على لهب أسفل الشفاط.

• من أجل استبدال المصباح لا تستخدم إلا نوع المصباح المشار إليه في فصل الصيانة / استبدال المصباح بهذا الكتيب.

استخدام اللهب الحر يكون ضاراً على المرشحات وقد يُحدث حرائق، وبالتالي يجب تجنبه في جميع الأحوال.

يجب أن يتم القلي تحت مراقبة من أجل تجنب أن يشتعل الزيت الساخن.

انتبه: عندما يعمل البوتاجاز فإن الأجزاء التي يمكن الوصول إليها من الشفاط يمكن أن تصبح ساخنة.

التزم بشدة بالتعليمات الواردة في هذا الكتيب. لا تتحمل الشركة المصنعة أيّة مسؤولية كانت عن أيّة مشاكل أو أضرار أو تلفيات قد تحدث للجهاز نتيجة عدم مراعاة واحترام الإرشادات الواردة في هذا الدليل. الشفاط مصمم من أجل شطف أذنة وأبخرة الطهي وهي مخصصة للاستخدام المنزلي فقط.

يجوز أن يمتلك الشفاط أشكالاً جمالية مختلفة عما هو موضح في تصميمات هذا الكتيب، وفي جميع الأحوال تبقى تعليمات الاستخدام والصيانة والتركيب هي نفسها.

• من المهم حفظ كافة الكتيبات مرفقة بالمنتج حتى يتسنى الإطلاع عليها في أية لحظة. في حالة البيع أو التنازل أو النقل، تأكد من أن الكتيبات تبقى مع المنتج.

• اقرأ بعناية التعليمات: توجد معلومات هامة بشأن التركيب والاستخدام الآمن.

• لا تُنفذ تعديلات كهربائية أو ميكانيكية على المنتج أو على أنابيب الصرف.

• تحقق من سلامة الشفاط قبل القيام بالتركيب. في خلاف ذلك اتصل بالبائع ولا تستمر بالتركيب.

ملاحظة: المكونات التي تحمل الرمز «(*)» هي عبارة عن مُلحقات تشغيلية اختيارية تأتي فقط مع بعض الموديلات أو قد لا تأتي معها ويجب شرائها عند الحاجة إليها.

⚠ تحذيرات

• قبل أية عملية نظافة أو صيانة، افصل الشفاط عن الشبكة الكهربائية عن طرق نزع القابس أو فصل المفتاح العام للمنزل.

• من أجل إجراء كافة عمليات التركيب والصيانة استخدم قفازات عمل.

